

lenovo

L193 Wide Плосък монитор
Ръководство за потребителя



Номера на продукти
6920-AS 1

Първо издание(януари 2007)

© Copyright Lenovo 2007

Всички права запазени.

Съдържание

Информация за безопасност	iv
Глава 1. Как да започнем	1-1
Съдържание на доставката	1-1
Прикрепяне на основата и боравене с монитора ви	1-1
Общ преглед на продукта	1-2
Настройка на наклона	1-2
Контроли	1-2
Настройка на монитора ви	1-3
Свързване и включване на монитора ви	1-3
Регистриране на опцията ви	1-5
Глава 2. Настройка и използване на монитора ви	2-1
Комфорт и достъпност	2-1
Подреждане на работното ви място	2-1
Бързи съвети за здравословни работни навици	2-2
Информация за достъпност	2-2
Настройка на изображението на монитора ви	2-3
Използване на органите на управление с пряк достъп	2-3
Използване на органите за управление на On-Screen Display (OSD)	2-3
Избиране на поддържан режим на дисплея	2-5
Вникване в управлението на захранване	2-6
Грижа за вашия монитор	2-7
Отделяне на поставката на монитора	2-7
Глава 3. Справочна информация	3-1
Спецификации на монитора	3-1
Отстраняване на проблеми	3-2
Ръчна настройка на картината	3-3
Ръчно инсталиране на драйвера за монитор	3-4
Сервизна информация	3-6
Приложение А. Сервиз и поддръжка	A-1
Онлайн техническа поддръжка	A-1
Техническа поддръжка по телефона	A-1
Приложение В. Забележки	B-1
Търговски марки	B-2

Информация за безопасност

Before installing this product, read the Safety Information.

مصح، يجب قراءة ذات السلامة

Antes de instalar este produto, leia as Informações de Segurança.

在安装本产品之前，请仔细阅读 Safety Information (安全信息)。

Prije instalacije ovog produkta obavezno pročitajte Sigurnosne Upute.

Prije instalacije ovog produkta obavezno pročitajte Sigurnosne Upute.

Před instalací tohoto produktu si přečtěte příručku bezpečnostních instrukcí.

Læs sikkerhedsforskrifterne, før du installerer dette produkt.

Ennen kuin asennat tämän tuotteen, lue turvaohjeet kohdasta Safety Information.

Avant d'installer ce produit, lisez les consignes de sécurité.

Vor der Installation dieses Produkts die Sicherheitshinweise lesen.

Πριν εγκαταστήσετε το προϊόν αυτό, διαβάστε τις πληροφορίες ασφαλείας (safety information).

לפני שתקינו מוצר זה, קראו את הוראות הבטיחות.

A termék telepítése előtt olvassa el a Biztonsági előírásokat!

Prima di installare questo prodotto, leggere le Informazioni sulla Sicurezza.

製品の設置の前に、安全情報をお読みください。

본 제품을 설치하기 전에 안전 정보를 읽으십시오.

Пред да се инсталира овој продукт, прочитајте информацијата за безбедност.

Lees voordat u dit product installeert eerst de veiligheidsvoorschriften.

Les sikkerhetsinformasjonen (Safety Information) før du installerer dette produktet.

Przed zainstalowaniem tego produktu, należy zapoznać się z książką "Informacje dotyczące bezpieczeństwa" (Safety Information).

Antes de instalar este produto, leia as Informações sobre Segurança.

Перед установкой продукта прочтите инструкции по технике безопасности.

Před inštaláciou tohto produktu si prečítajte bezpečnostné informácie.

Před namestitvijo tega proizvoda preberite Varnostne informacije.

Antes de instalar este producto lea la información de seguridad.

Läs säkerhetsinformationen innan du installerar den här produkten.

在安装本产品之前，请先阅读『安全资讯』。

Глава 1. Как да започнем

Настоящото Ръководство на потребителя съдържа подробна информация за монитора с плосък панел. За бърз преглед вижте Листовката за настройка, която се доставя с монитора ви.

Съдържание на доставката

В пакета на продукта следва да влизат следните предмети:

- Листовка за настройка на монитор
- Ръководство за безопасност, отстраняване на проблеми и гаранция
- CD справочник и драйвери
- монитор с плосък панел
- Захранващ кабел
- Аналогов интерфейс кабел - Прикрепен към монитора

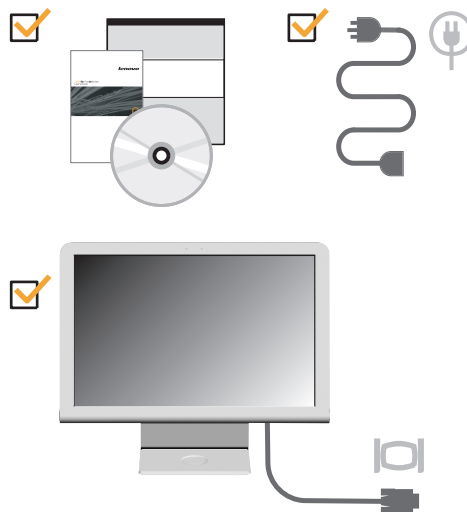

Прикрепяне на основата и боравене с монитора ви

За да настроите монитора си, моля, вижте илюстрациите по-долу.

Забележка: Не докосвайте монитора в областта на екрана. Областта на екрана е от стъкло, и може да бъде повредена от грубо боравене и излишен натиск.

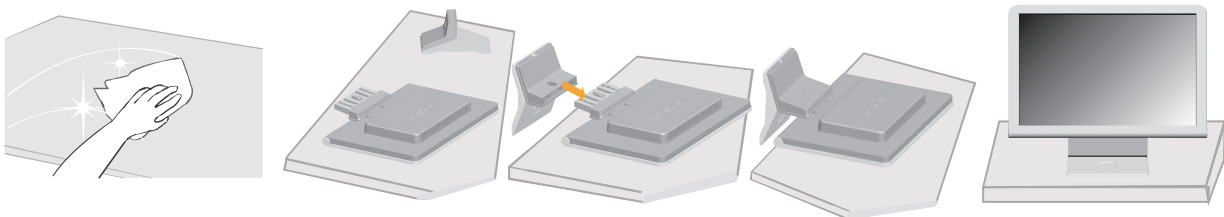
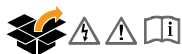

Общ преглед на продукта

Този раздел дава информация за настройка на позицията на екрана и потребителските контроли.с

Настройка на наклона

Илюстрацията по-долу показва диапазона на наклон на монитора. За повече информация вижте "Позициониране на монитора" на стр. 2-1.

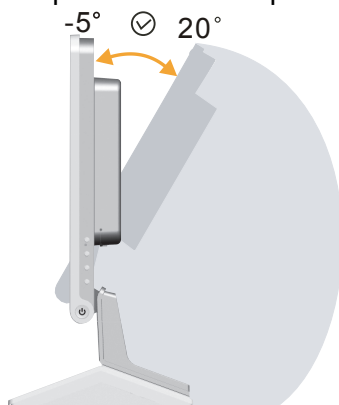

Контроли

Контролите отдясно на монитора служат за настройка на дисплея.



За информация как да използвате тези органи за управление, моля, оижте "Настройка на изображението на монитора ви" на стр. 2-3.

Настройка на монитора ви

Този раздел съдържа инструкции за настройка на монитора.

Свързване и включване на монитора ви

Забележка: Не забравяйте да прочетете Информацията за безопасност, разположена в Ръководство за безопасност, отстраняване на проблеми и гаранция на монитора, преди да изпълните тази процедура.

1. Изключете компютъра си и всички свързани устройства, и извадете захранващия кабел на компютъра.

AC IN



2. Свържете аналоговия кабел за данни към видео порта на гърба на компютъра.

Забележка: Единият край на кабела за данни вече е свързан към вашия монитор.

D-SUB

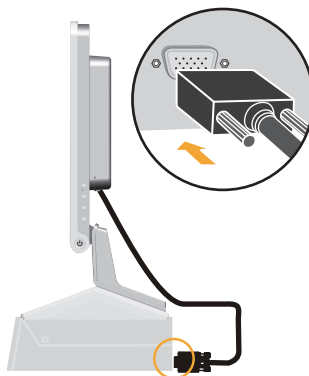

- Пъхнете захранващия кабел в монитора, после включете захранващите кабели на монитора и компютъра в заземени електрически контакти.

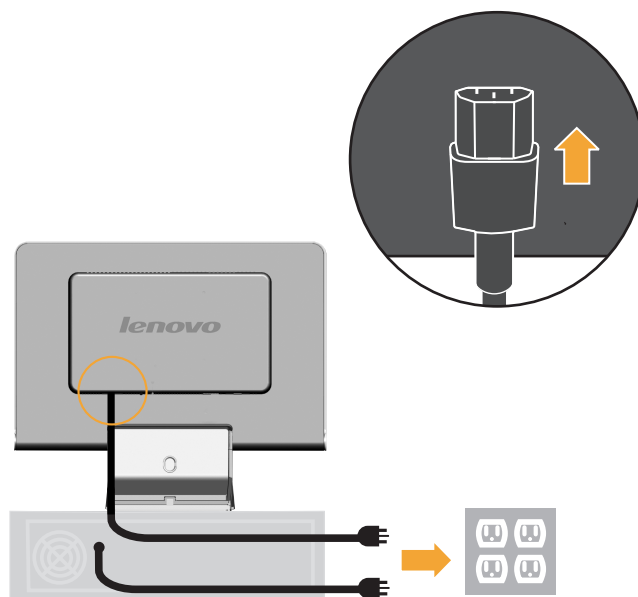

- Включете монитора и компютъра.

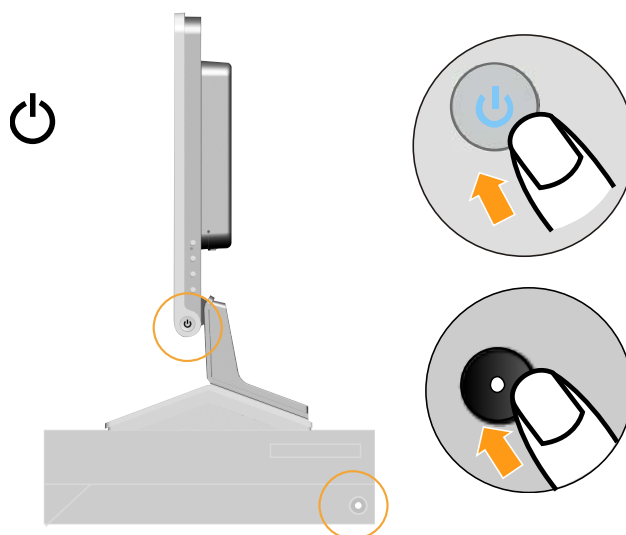

5. За да инсталирате драйвера на монитора, поставете CD Справочник и драйвер, щракнете на **Install Driver**, и следвайте инструкциите на екрана.



6. За да оптимизирате изображението на монитора си, натиснете клавиша за Автоматична Настройка на Изображението. **Автоматичната настройка на изображението** изисква мониторът да загрее поне за 15 минути. Това не се изисква за нормална работа.

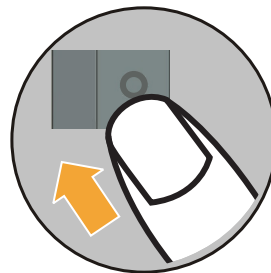
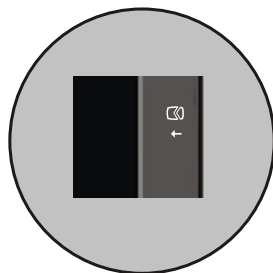

Забележка: Ако автоматичната настройка на картината не ви удовлетворява, можете да направите ръчна настройка. За повече информация вижте "Ръчна настройка на картината" на стр. 3-3.

Регистриране на опцията ви

Благодарим ви за закупуването на този Lenovo™ продукт. Моля, отделете известно време, за да регистрирате своя продукт, и да ни предоставите информация, която ще помогне на Lenovo да ви обслужва по-добре за в бъдеще. Вашето мнение е ценно за нас при разработката на продукти и услуги, които са важни за вас, както и при разработката на по-добри начини да комуникираме с вас. Регистрирайте опцията си на следния Web сайт:

<http://www.lenovo.com/register>

Lenovo ще ви изпраща информация и обновления за регистрирания ви продукт, освен ако укажете във въпросника на Web сайта, че не желаете да получавате допълнителна информация.

Глава 2. Настройка и използване на монитора ви

Този раздел дава информация за настройката и използването на монитора.

Комфорт и достъпност

Добрите ергономични практики са важни за получаването на максимума от персоналния ви компютър, и за избягване на дискомфорт. Подредете работното си място и техниката, която използвате, според индивидуалните ви нужди и типа извършвана от вас работа. В добавка, използвайте здравословни работни навици, за да максимизирате производителността и удобството си, докато използвате компютъра си.

За по-подробна информация по всяка от тези теми, посетете Web сайта Healthy Computing на: <http://www.lenovo.com/healthycomputing/>

Подреждане на работното ви място

Поставете монитора на място с подходяща височина и размери, за да работите удобно.

Организирайте работното си място да отговаря на начина, по който използвате материали и оборудване. Пазете работното си място чисто за материалите, които използвате по принцип, и поставяйте най-често използваните предмети, като компютърна мишка и телефон, на удобно за достигане разстояние.

Разположението и настройката на оборудването ви играят значителна роля за работната ви стойка. Следните теми описват как да оптимизирате разположението на оборудването ви, за да постигнете и поддържате добра работна стойка.

Позициониране на монитора

Разположете и настройте монитора на компютъра ви за удобно гледане, като вземете предвид следните съображения:

- **Зрителна дистанция:** Оптималната зрителна дистанция за монитори се движи от приблизително 510мм до 760мм (20 до 30 инча), и може да варира според фоновото осветление и времето на деня. Можете да постигнете различни зрителни дистанции, като премествате монитора си, или като модифицирате стойката си или положението на стола. Използвайте зрителната дистанция, която ви е най-удобна.
- **Височина на монитора:** Разположете монитора така, че главата и шията ви да са в удобно и неутрално (**вертикално** или изправено) положение. Ако мониторът ви няма настройка на височината, може да се наложи да поставите книги или други твърди предмети под основата на монитора, за да постигнете желаната височина. Общ принцип е да се позиционира мониторът така, че горният ръб на екрана да е на или малко под линията на погледа ви, когато сте седнали удобно. При все това, оптимизирайте височината на монитора ви така, че линията на погледа между очите ви и центъра на монитора да отговаря на предпочитанията ви за зрителна дистанция и удобств, когато очните ви мускули са в отпуснато състояние.
- **Наклон:** Настройте наклона на монитора си, за да оптимизирате изгледа на **съдържанието** на екрана, и за да съответства на предпочитаното положение на главата и шията ви.
- **Общо положение:** Разположете монитора си така, че да избегнете отблясъци или отражения на екрана от осветлението над вас или от близките прозорци.

Следват няколко съвета за удобно ползване на монитора ви:

- Използвайте адекватно осветление за типа извършвана от вас работа.
- Използвайте настройките за яркост, контраст и изображение, ако има такива, за оптимизиране на изображението на екрана съобразно визуалните ви предпочитания.
- Поддържайте монитора си чист, за да можете да се съсредоточите върху съдържанието на екрана.

Всяка съсредоточена и продължителна зрителна дейност може да бъде уморителна за очите ви. Не забравяйте периодично да погледнете настрани от екрана на монитора и да фокусирате погледа си на далечен обект, за да позволите на очните си мускули да се отпуснат. Ако имате въпроси за очна умора или визуален дискомфорт, консултирайте се при специалист по грижа за зрението за съвет.

Бързи съвети за здравословни работни навици

Следната информация е обобщение на някои важни фактори, които трябва да се вземат предвид, за да запазите удобството си и производителността си, докато използвате компютъра си.

- **Добрата стойка започва с настройката на оборудването ви:** работното ви място и настройката на компютърното ви оборудване имат голям ефект на стойката ви, докато използвате компютъра си. Не забравяйте да оптимизирате позицията и ориентацията на оборудването си, като следвате очертаните в "Подреждане на работното ви място" на стр. 2-1 съвети, така че да поддържате удобна и производителна стойка. Също така, не забравяйте да използвате възможностите за настройка на компютърните си компоненти и офис мебели за най-добро нагаждане по предпочитанията ви сега и според промяната на предпочитанията ви в бъдеще.
- **Минимални изменения в позата могат да помогнат за предотвратяването на дискомфорт:** Колкото по-дълго седите и работите с компютъра си, толкова по-важно става наблюдението на работната ви стойка. Избягвайте да поддържате която и да било стойка за продължителен период от време. Правете периодично минимални изменения в стойката си, за да отложите възможните неудобства. Използвайте настройките, предлагани от вашите офис мебели и оборудване, за да наместите измененията в стойката си
- **Периодичните кратки почивки подпомагат здравословната работа:** Тъй като работата с компютър е предимно статична дейност, е особено важно да предприемате кратки почивки по време на работа. Периодично се изправяйте, протягайте се, разхождайте се за глътка вода, и си почивайте по друг начин от използването на компютъра си. Кратката почивка от работа дава на тялото ви навременна промяна в стойката и осигурява удобството и производителността ви, докато работите.

Информация за достъпност

Lenovo е отдадена на предоставянето на по-голям достъп до информация и технологии на хора с увреждания. С подпомагащите технологии, потребителите могат да достъпват информация по начин, който е най-подходящ за техните недостатъци. За повече информация относно достъпността на продукта посетете: <http://www-03.ibm.com/research/accessibility/requests/accvpat.nsf/lenovo-bidx?OpenФилим>

Настройка на изображението на монитора ви



Този раздел описва функциите за настройка на картината.

Използване на органите на управление с пряк достъп

Органите на управление с пряк достъп могат да бъдат използвани, когато On Screen Display (OSD) не е изведено.

Забележка: Органите за управление с пряк достъп са сини.

Таблица 2-1. Органи за управление с пряк достъп

Икона	Управление	Описание
	Настройка на изображението	Активира автоматична настройка на изображението.
	Novo Vision	Директен достъп до NOVO Vision
	Меню	Заклучване или отключване на екранното меню

Използване на органите за управление на On-Screen Display (OSD)

Настройките, променяни чрез потребителските органи за управление, се прегледат чрез On-Screen Display (OSD), както е показано по-долу.

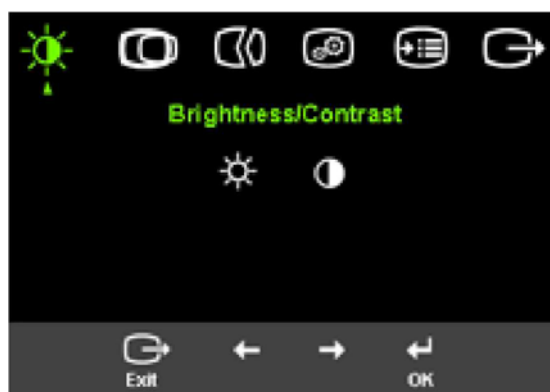

За да използвате органите за управление:















1. Натиснете , за да отворите главното OSD меню.
2. Използвайте  или , за да се придвижвате между иконите. Изберете икона и натиснете , за да достъпите тази функция. Ако има подменю, можете да се придвижвате между опциите, като използвате  или , после натиснете , за да достъпите тази функция. Използвайте  или , за да правите настройки. Натиснете  за запис.
3. Натиснете , за да се върнете назад в подменютата, и за излизане от OSD.
4. Натиснете и задръжте  за 10 секунди, за да заключите OSD. Това ще предпази от случайни промени в настройките OSD. Натиснете и задръжте  за 10 секунди, за да отключите OSD и да позволите настройките чрез OSD.
5. Активира DDC/CI по подразбиране. Използвайте бутона Exit от екранното меню, натиснете и  задръжте бутона  за 10 сек., за да деактивирате/активирате функцията DDC/CI. На екрана се изписва "DDC/CI disabled" (DDC/CI деактивирано).

Таблица 2-2. OSD функции



















OSD икона в главното меню	Подменю	Описание
 Яркост/Контраст	 Яркост	Настройва яркостта като цяло
	 Контраст	Настройва разликата между светли и тъмни обекти
 Положение на изображението	 Хоризонтална позиция	Премества изображението наляво или надясно.
	 Вертикална позиция	Премества изображението нагоре или надолу.
 Настройка на изображението	 Автоматично	Автоматично оптимизира изображението.
	 Ръчно	Ръчно оптимизиране на изображението. Вижте "Ръчна настройка на картината" на стр. 3-3. <ul style="list-style-type: none"> • Часовник • Фаза • Запис
 Характеристики на изображението	 Цвят	Настройва интензитета на червено, зелено и синьо. Яркостта и контраста не могат да се регулират в sRGB режим.
	Готов режим	<ul style="list-style-type: none"> • По подразбиране • sRGB • Червенеещо • Синееещо
	Потребителски	<ul style="list-style-type: none"> • Червено: Увеличава или намалява наситеността на 'червеното' в зображението. • Зелено: Увеличава или намалява наситеността на 'зеленото' в изображението. • Синьо: Увеличава или намалява наситеността на 'синьото' в изображението. • Запис: Записва потребителските избори за цветовете.
 Опции	 Информация	Показва разделителна способност, честота на опресняване и подробности за продукта. Забележка: Този екран не позволява промени в настройките.
	 Език	Този раздел изброява поддържаните от монитора ви езици. Забележка: Изборът на език засяга само езика на OSD. Това няма въздействие върху изпълнявания на компютъра софтуер.

Таблица 2-2. OSD функции (продължение)

OSD икона в главното меню	Подменю	Описание
 Опции	 Позиция на менюто	Позицията на менюто настройва разположението на менюто на екрана.
	По подразбиране	Настройката по подразбиране връща позицията на менюто към тази по подразбиране.
	Потребителски	<ul style="list-style-type: none"> • Хоризонтална: Променя хоризонталното положение на OSD. • Вертикална: Променя вертикалното положение на OSD. • Запис
	 Нулиране до фабрични настройки	<ul style="list-style-type: none"> • Отказ • Нулиране Нулира настройките на монитора до оригиналните фабрични.
	Достъпност	Управлява настройките за бутон и меню според предпочитанията за достъпност.  Равнище на повтаряне на бутон: Изберете ← или → за промяна. <ul style="list-style-type: none"> • Изключено • По подразбиране • Бавно  Таймаут на менюто: Задава дължината на периода от време, през който OSD ще остане активен след последното натискане на бутон.

Избиране на поддържан режим на дисплея

Режимът на дисплей, използван от монитора, се управлява от компютъра. Следователно, обърнете се към документацията на компютъра си за подробности по сменянето на видео режими.

Размерът на изображението, позицията и формата му могат да се променят при промяната на видео режима. Това е нормално, и изображението може да бъде пренастроено посредством автоматична настройка и органите за управление на изображението.

За разлика от мониторите с катодна тръба (CRT), които изискват висока честота на опресняване за намаляване на трептенията, технологията за LCD или плоски панели е освободена от трептения.

Забележка: Ако системата ви е била използвана преди това с монитор с катодна тръба, и понастоящем е конфигурирана да използва видео режим извън обхвата на този монитор, може да ви се наложи да свържете отново временно монитора с катодна тръба, докато конфигурирате системата; за предпочитане на 1440 x 900 при 60 Hz, което е режимът на собствена разделителна способност на дисплея (NRD).

Показаните по-долу видео режими са оптимизирани фабрично.

Таблица 2-3. *Factory set display modes*

Адресируемост	ТЧестота на опресняване
640 x 480	60 Hz, 66Hz, 72Hz, 75Hz
720 x 400	70 Hz
800 x 600	60 Hz, 72 Hz, 75 Hz
1024x768	60 Hz, 70 Hz, 75 Hz
1280x1024	60 Hz, 70 Hz, 72Hz, 75Hz, 76Hz
1440 x 900	60 Hz, 75 Hz

Вникване в управлението на захранване

Управлението на захранване се извиква, когато компютърът прецени, че не сте използвали мишката или клавиатурата си в продължение на дефиниран от потребителя период. Има няколко състояния, както са описани в таблицата по-долу.

За оптимална производителност, изключвайте монитора си в края на всеки работен ден, или когато очаквате да го оставите неизползван за продължителни периоди през деня.

Таблица 2-4. *Индикатор на захранването*

Състояние	Индикатор на захранването	Екран	Подновяване на работа	Съответствие
Включено	Постоянно синьо	Нормално		
Готооност/ Задържане	Постоянно кехлибарено	Празно	Натиснете клавиш или преместете мишката. Възможно е да има кратко забавяне, преди изображението да се появи отново. Забележка: Режимът на готовност се стартира също, ако няма подаване на сигнал към монитора.	ENERGY STAR
Изключено	Изключено	Празно	Натиснете клавиш или преместете мишката. Възможно е да има кратко забавяне, преди изображението да се появи отново.	ENERGY STAR

Грижа за вашия монитор

Не забравяйте да изключите захранването, преди да изпълните поддръжка на монитора.

Недейте да:

- Прилагате вода или течности пряко към монитора.
- Използвате разтворители или абразиви.
- Използвате леснозапалими почистващи материали за почистване на монитора ви или друго електрооборудване.
- Допирате повърхността на екрана на монитора ви с остри или абразивни предмети. Този тип контакт може да причини постоянна повреда на екрана.
- Използвате почистващо вещество, което съдържа антистатичен разтвор или подобни добавки. Това може да увреди покритието на екрана.

Можете да:

- Навлажните леко мека кърпа с вода и да я използвате за леко избърсване на повърхностите на екрана.
- Премахнете замърсяванията или отпечатъците от пръсти с влажна кърпа и малко слаб почистващ препарат.

Отделяне на поставката на монитора

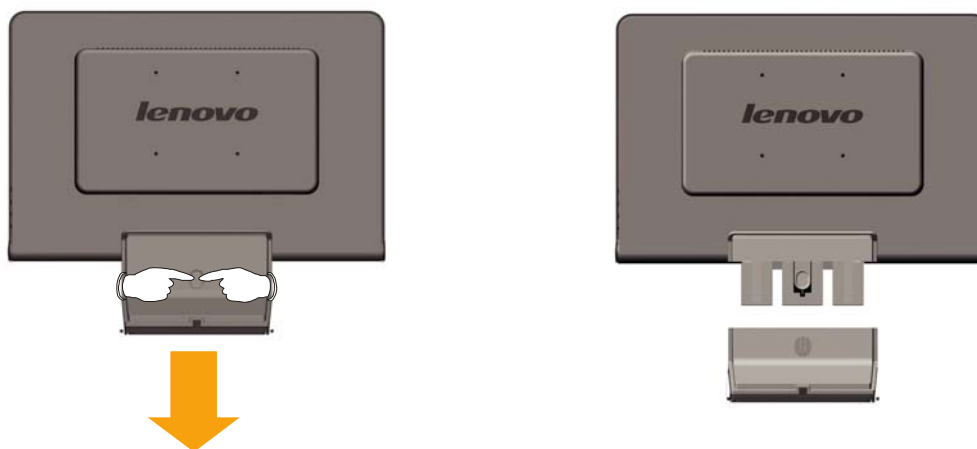

Глава 3. Справочна информация

Този раздел съдържа спецификации на монитора, инструкции за ръчно инсталиране на драйвера на монитора, информация за отстраняване на проблеми, и сервизна информация.

Спецификации на монитора

Таблица 3-1. Спецификации на монитора за тип-модел 6920-XX1

Размери	Височина Дълбочина Ширина	400 mm (15,75 ин.) 198 mm (7,79 ин.) 464 mm (18,27 ин.)
Поставка	Обхват на наклона	-5°/+20°
VESA поставка	Поддържана	100 mm (3,94 ин.) Радиалното рамо се продава отделно.
Изображение	Размер на видимото изображение Максимална височина Максимална ширина Стъпка между пикселите	481,4 mm (19,05 ин.) 256,5 mm (10,1 ин.) 255,15 mm (10,05 ин.) 410,4 mm (16,16 ин.) 408,24 mm (16,07 ин.) 0,285 mm (0,011 ин.) (V)
Захранване	Подавано напрежение Максимално подавано напрежение	90 - 264 V променлив ток, 60/50 ± 3 Hz 1,5 A
Консумация на мощност Забележка: Стойностите за консумация на мощност са комбинирани за монитора и захранващия блок.	Нормална работа Готовност/Задържане Изключено	<36 W < 2 W < 1 W
Видео вход	Входен сигнал Хоризонтална адресируемост Вертикална адресируемост Честота на отклонение	Аналогов Direct Drive, 75 ohm 0.7 V 1440 пиксела (макс.) 900 реда (макс.) 137 MHz
Комуникации	VESA DDC	CI
Поддържани видео режими (VESA стандартни режими между отбелязаните режими)	Хоризонтална честота Вертикална честота	30 kHz - 81 kHz 60 Hz - 75 Hz
	Собствена разделителна способност	1440 x 900 при 60 Hz
Температура	Работна При съхранение При транспортиране	10° до 35° C (5° до 95° F) -20° до 60° C (-4° до 140° F) -20° до 60° C (-4° до 140° F)
Влажност	Работна При съхранение При транспортиране	10% до 80% 5% до 95% 5% до 95%

Отстраняване на проблеми

Ако срещнете проблем при настройването или използването на монитора ви, възможно е да сте в състояние да го разрешите самостоятелно. Преди да се обадите на търговеца си или на Lenovo, опитайте препоръчаните действия, подходящи за проблема ви.

Таблица 3-2. Отстраняване на проблеми

Проблем	Възможна причина	Препоръчвано действие	Справка
Думите "Out of Range" са показани на екрана, и индикаторът на захранване мига в зелено.	Системата е настроена на видео режим, който не се поддържа от монитора.	<ul style="list-style-type: none"> Ако подмените стар монитор, свържете го отново, и настройте видео режима в указания обхват за вашия нов монитор. Ако използвате Windows система, рестартирайте я в "safe mode", и после изберете поддържан видео режим за компютъра си. Ако тези опции не вършат работа, свържете се с Център за поддръжка на клиенти. 	"Избиране на поддържан режим на дисплея" на стр. 2-5
Качеството на изображението е неприемливо.	Кабелът за видео данни не е напълно свързан с монитора или системата.	Проверете дали кабелът за данни е плътно поставен в системата и монитора.	"Свързване и включване на монитора ви" на стр. 1-3
	Възможно е цветовите настройки да са неправилни.	Изберете друга цветова настройка от OSD менюто.	"Настройка на изображението на монитора ви" на стр. 2-3
	Не е изпълнена функцията за автоматична настройка на изображението.	Изпълнете автоматичната настройка на изображение.	"Настройка на изображението на монитора ви" на стр. 2-3
Индикаторът на захранване не свети и няма изображение.	<ul style="list-style-type: none"> Превключвателят на захранване на монитора не е включен. Захранващият кабел е хлабав или изключен. Няма напрежение на контакта. 	<ul style="list-style-type: none"> Убедете се, че захранващият кабел е поставен правилно. Убедете се, че контактът е под напрежение. Включете монитора. Опитайте да използвате друг захранващ кабел. Опитайте да използвате друг електрически контакт. 	"Свързване и включване на монитора ви" на стр. 1-3





Таблица 3-2. Отстраняване на проблеми (продължение)

Проблем	Възможна причина	Препоръчвано действие	Справка
Екранът е празен, и индикаторът на захранване е постоянно кехлибарен или мига в зелено	Мониторът е в режим Готовност/Задържане	<ul style="list-style-type: none"> Натиснете произволен клавиш или преместете мишката, за да подновите работата. Проверете настройките на Power Options на компютъра си. 	"Вникване в управлението на захранване" на стр. 2-6
Индикаторът на захранване е зелен, но няма изображение.	Кабелът за видео данни е хлабав или изключен от системата или монитора.	Убедете се, че кабелът за видео данни е свързан правилно със системата.	Свързване и включване на монитора ви" на стр. 1-3
	Яркостта и контрастът на монитора са на най-ниското си ниво.	Настройте яркостта и контраста в OSD менюто.	"Настройка на изображението на монитора ви" на стр. 2-3
Един или повече пиксели изглеждат обезцветени	Това е характеристика на LCD технологията, и не е LCD дефект.	Ако има повече от пет липсващи пиксела, свържете се с Център за поддръжка на клиенти.	Приложение А, "Сервиз и поддръжка," на стр. "Ръчна настройка на картината"
<ul style="list-style-type: none"> Размазани редове в текст или замъглено изображение. Хоризонтални или вертикални черти през изображението. 	<ul style="list-style-type: none"> Настройката на изображение не е била оптимизирана Настройката за Display Properties на системата ви не е била оптимизирана. 	Настройте разделителната способност на системата си да съответства на собствената разделителна способност за този монитор: 1440 x 900 при 60 Hz.	"Настройка на изображението на монитора ви" на стр. 2-3 "Ръчна настройка на картината"
		Изпълнете автоматичната настройка на изображение. Ако автоматичната настройка на изображение не помогне, изпълнете ръчна настройка на изображението.	"Избиране на поддържан режим на дисплея" на стр. 2-5
		Когато работите в собствената резолюция на монитора, е възможно да откриете допълнително подобрения при настройката на Dots Per Inch (DPI) на системата ви.	Вижте раздела Advanced на Display properties за системата ви.

Ръчна настройка на картината

Ако автоматичната настройка на изображение не настрои изображението според предпочитанията ви, изпълнете ръчна настройка на изображението.

Забележка: Оставете монитора си включен за около 15 минути, докато загрее.

- Натиснете  в долната част на монитора, за да отворите OSD менюто.
- Използвайте  или  за да изберете  и натиснете  за достъп.

3. Използвайте ← или → за да изберете **Clock** и **Phase** настройки.
 - **Clock** (честота на пиксел) настройва броя пиксели, сканирани на едно хоризонтално преминаване. Ако честотата не е правилна, екранът показва вертикални ивици, и картината не е с правилната ширина.
 - **Phase** настройва фазата на сигнала за отклонение. С неправилна настройка за фаза картината има хоризонтални смущения.
4. Когато изображението спре да изглежда изкривено, запазете настройките за Clock и Phase.
5. Натиснете  за изход от OSD менюто.

Ръчно инсталиране на драйвера за монитор

По-долу са стъпките за ръчно инсталиране на драйвера за монитор в Microsoft® Windows® Vista, Microsoft® Windows® XP и Microsoft Windows 2000 Professional.

За да инсталирате драйвера под Microsoft® Windows Vista, направете следното:

Забележка: Трябва да копирате файловете от **Lenovo Monitor CD**, за да използвате функцията Plug and Play на Windows **Vista**.

1. Изключете компютъра и всички свързани устройства.
2. Уверете се, че мониторът е свързан правилно.
3. Включете монитора и след това компютъра. Стартирайте **Windows Vista**.
4. Отворете прозореца **Свойства на дисплея**, като щракнете върху **Старт, Контролен панел** и след това два пъти върху иконата **Хардуер и звук**.
5. Щракнете върху иконата **Персонализация**.
6. Щракнете върху иконата **Настройки на дисплея**.
7. Натиснете бутона **Разширени настройки**.
8. Изберете раздела **Монитор**.
9. Натиснете бутона **Свойства**.
10. Изберете раздела **Драйвер**.
11. Отворете прозореца “Актуализация на драйвера-Общ Plug and Play монитор”, като щракнете върху **Актуализация на драйвера** и след това върху бутона “Търсене на драйвери в компютъра”.
12. Изберете “Искам да избира от списък с драйвери на устройства в моя компютър” и натиснете бутона **Напред**.
13. Натиснете бутона **Have Disk** (От диск). Натиснете бутона **Browse** (Преглед) и отидете в следната директория:
X:\Monitor Drivers\Windows Vista
(където **X** е съответната буква на вашето CD-ROM устройство).
14. Изберете файла "**L193 wide.inf**" и натиснете бутона **Open** (Отваряне). Натиснете бутона **OK**.
15. Изберете монитор **L193 wide** и натиснете **Next** (Напред).
Файловете ще се копират от компактдиска на вашия харддиск.
16. Затворете всички отворени прозорци и извадете компактдиска.
17. Рестартирайте компютъра.

Системата автоматично ще избере максималната скорост на обновяване и съответните Профили за съвпадение на цветовете

Забележка: При LCD мониторите, за разлика от тези с катодна тръба, по-високата честота на опресняване не подобрява качеството на изображението. Lenovo препоръчва използването на 1440 x 900 при честота на опресняване от 60 Hz, или 640 x 480 при честота на опресняване от 60 Hz.

Инсталиране на драйвера за монитор в Windows XP

За да използвате Plug and Play характеристиката в Windows® XP, трябва да се заредят файлове от *CD Справочник и драйвер*.

Забележка: Този раздел трябва да бъде изпълнен, преди да продължите с Windows® XP автоматична настройка на изображението.

1. Изключете компютъра и всички свързани устройства.
2. Проверете дали мониторът е свързан правилно.
3. Включете монитора, после и системния блок. Оставете системата да зареди Windows® XP.
4. Отворете прозореца **Display Properties** чрез щракване на **Start** → **Control Panel**, и щракване два пъти на иконата **Display**.
5. Щракнете на етикета **Settings**.
6. Щракнете на бутона **Advanced**.
7. Щракнете на етикета **Monitor**.
8. Щракнете на бутона **Properties**.
9. Щракнете на етикета **Drivers**.
10. Отворете **Hardware Update Wizard**, като кликнете върху **Update Driver**– трябва да изберете опция, **ЗА ДА МОЖЕТЕ** да кликнете върху **Next** след което кликнете върху **Next**.
11. Изберете **Install from a list or Specific location(Advanced)**, и после щракнете на **Next**.
12. Изберете опцията **“Don't search. I will choose the driver to install”** (Не търси. Аз ще избира драйвера за инсталиране) и натиснете **Next** (Напред).
13. Натиснете бутона **Have Disk** (От диск). Натиснете бутона **Browse** (Преглед) и отидете в следната директория:
X:\Monitor Drivers\Windows XP & Windows 2000
(където **X** е съответната буква на вашето CD-ROM устройство).
14. Изберете файла **"L193 wide.inf"** и натиснете бутона **Open** (Отваряне). Натиснете бутона **OK**.
15. Изберете монитор **L193 wide** и натиснете **Next** (Напред).
Файловете ще се копират от компактдиска на вашия харддиск.
16. Затворете всички отворени прозорци и премахнете компакт-диска.
17. Рестартирайте системата. Системата автоматично ще избере максималната честота на опресняване и съответстващите цветови профили (Color Matching Profiles).

Забележка: При LCD мониторите, за разлика от тези с катодна тръба, по-високата честота на опресняване не подобрява качеството на изображението. Lenovo препоръчва използването на 1440 x 900 при честота на опресняване от 60 Hz, или 640 x 480 при честота на опресняване от 60 Hz.

Инсталиране на драйвера за монитор в Windows 2000

За да използвате Plug and Play характеристиката в Windows 2000, трябва да се заредят файлове от *CD Справочник и драйвер*.

Забележка: Този раздел трябва да бъде изпълнен, преди да продължите с Windows 2000 автоматична настройка на изображението.

1. Изключете компютъра и всички свързани устройства.
2. Проверете дали мониторът е свързан правилно.
3. Включете монитора, после и системния блок. Оставете системата да зареди Windows 2000.
4. Отворете прозореца **Display Properties** чрез щракване на **Start** → **Control Panel**, и щракване два пъти на иконата **Display**.
5. Щракнете на етикета **Settings**.
6. Щракнете на бутона **Advanced**.
7. Щракнете на етикета **Monitor**.
8. Щракнете на бутона **Properties**.
9. Щракнете на етикета **Drivers**.
10. Отворете **Upgrade Device Driver Wizard**, като кликнете върху **Update Driver** – трябва да изберете опция , **ЗА ДА МОЖЕТЕ** да кликнете върху **Next** след което кликнете върху **Next**.
11. Изберете **Display a list of the known drivers фии this device so that I can choose a specific driver**, и после щракнете на **Next**.
12. Натиснете бутона **Have Disk** (От диск). Натиснете бутона **Browse** (Преглед) и отидете в следната директория:
X:\Monitor Drivers\Windows XP & Windows 2000
(където **X** е съответната буква на вашето CD-ROM устройство).
13. Изберете файла "**L193 wide.inf**" и натиснете бутона **Open** (Отваряне). Натиснете бутона **OK**.
14. Изберете монитор **L193 wide** и натиснете **Next** (Напред). Файловете ще се копират от компактдиска на вашия харддиск.
15. Затворете всички отворени прозорци и премахнете компакт-диска.
16. Рестартирайте системата. Системата автоматично ще избере максималната честота на опресняване и съответстващите цветови профили (Color Matching Profiles).

Забележка: При LCD мониторите, за разлика от тези с катодна тръба, по-високата честота на опресняване не подобрява качеството на изображението. Lenovo препоръчва използването на 1440 x 900 при честота на опресняване от 60 Hz, или 640 x 480 при честота на опресняване от 60 Hz.

Получаване на допълнителна помощ

Ако продължавате да не сте в състояние да разрешите проблема, моля, свържете се с Център за поддръжка на клиенти. За повече информация относно свързването с Център за поддръжка на клиенти, моля, вижте Приложение А "Сервиз и поддръжка" на стр. А-1.

Сервизна информация

Номера на продукти

Продуктовият номер на монитора се намира на задния капак, както е показано по-долу.

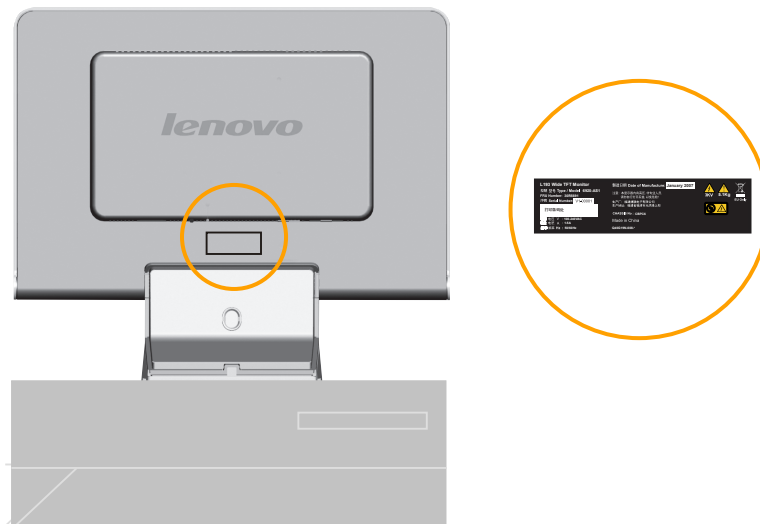

Отговорности на клиента

Гаранцията не покрива продукт, който е повреден поради инцидент, неправилна употреба, злоупотреба, неправилна инсталация, употреба в несъответствие с продуктите спецификации и инструкции, природно или лично бедствие, или неправилни промени, поправки или модификации.

Следните са примери за неправилна употреба или злоупотреба, и не се покриват от гаранцията:

- Изображения, изгорени на екрана на монитор с катодна тръба (CRT).
Прогарянето на изображение е предотвратимо чрез използването на движещ се екранен предпазител или управление на захранването.
- Физически повреди по капациите, панелите, поставката и кабелите.
- Надрасквания или пробиви по екрана на монитора.

Сервизни части

Следните части са за използване от Lenovo сервиз или Lenovo оторизирани дилъри за поддръжка на потребителската гаранция. Частите са само за сервизна употреба. Таблицата по-долу показва информация за модел **6920-XX1**.

Таблица 3-3. Списък на сервизни части

FRU (СМЕНЯЕМИ НА МЯСТО КОМПОНЕНТИ) НОМЕР НА ЧАСТ	ОПИСАНИЕ	ТИП МАШИНА, МОДЕЛ (МТМ)	ЦВЯТ
30R5691	L193 Wide FRU Монитор Lenovo (TCO99)	6920- AS1	SILVER GRAY
30R5642	L193 Wide FRU Сигнален Кабел (аналогов)	6920- AS1	SILVER GRAY
30R5692	L193 Wide FRU Основа	6920- AS1	SILVER GRAY

Приложение А. Сервиз и поддръжка

Следната информация описва техническата поддръжка и сервиз, които са достъпни за вашия продукт по време на гаранционния период, или през целия жизнен цикъл на продукта. Отнесете се към Lenovo Ограничените гаранционни условия за пълно обяснение на Lenovo гаранционните условия.

Онлайн техническа поддръжка

Онлайн техническата поддръжка е достъпна през жизнения цикъл на продукта ви чрез Web сайта за Personal Computing Support на <http://www.lenovo.com/supprilit>.

През гаранционния период е достъпно съдействие за подмяна или обмен на дефектирали компоненти. В добавка, ако вашата опция е инсталирана в ThinkPad или ThinkCentre компютър, е възможно да имате право на обслужване на място. Вашият представител на техническата поддръжка може да ви помогне да изберете най-добрата алтернатива.

Техническа поддръжка по телефона

Инсталационната и конфигурационна поддръжка чрез Център за поддръжка на клиенти ще бъде оттеглена или предоставяна срещу заплащане, по усмотрение на Lenovo, 90 дни след изтеглянето на опцията от пазара. Допълнителните предложения за поддръжка, включително съдействие за инсталация стъпка по стъпка, са достъпни срещу номинално заплащане.

За да улесните представителя на техническата поддръжка, осигурете колкото е възможно повече от следната информация:

- Име на опцията
- Номер на опцията
- Доказателство за покупка
- Производител на компютъра, модел, сериен номер, и ръководство
- Точните думи на съобщението за грешка (ако има такова)
- Описание на проблема
- Информация за софтуерната и хардуерната конфигурация за системата ви

По възможност бъдете пред компютъра си. Представителят на техническата ви поддръжка може да поиска да възпроизведе проблема заедно с вас по време на обаждането.

Телефонните номера подлежат на промяна без предизвестие. За най-актуални телефонни номера, идете на <http://www.lenovo.com/support/phone> кликнете върху **Supprilit phone list (списък с телефонни за поддръжка)**. Ако за вашата страна или регион не е посочен телефонен номер, се свържете с продавача или с маркетингов представител на Lenovo.

Страна или регион	Телефонен номер
Африка	Африка: +44 (0)1475-555-055 Южна Африка.: +27-11-3028888 и 0800110756 Централна Африка: Свържете се с най-близкия представител на Lenovo
Аржентина	0800-288-5366 (Испански)
Австралия	131-426 (Английски)
Австрия	Поддръжка в движение: 01-24592-5901 Гаранционен сервиз и поддръжка: 01-211-454-610 (Немски)
Белгия	Поддръжка в движение: 02-210-9820 (Холандски) Поддръжка в движение: 02-210-9800 (Френски) Гаранционен сервиз и поддръжка: 02-225-3611 (Холандски, Френски)
Боливия	0800-0189 (Испански)
Бразилия	Регион Сао Пауло: (11) 3889-8986 извън региона Сао Пауло: 0800-701-4815 (Бразилски Португалск)
Канада	Торонто: 416-383-3344 извън Торонто: 1-800-565-3344 (Английски, Френски)
Чили	Безплатна линия: 1230-020-1130 (Испански)
Китай	800-810-1818 вътр. 5070 8610 84981188 вътр. 5070 (Мандарин)
Китай (Хонг Конг С.А.Р.)	Домашни РС: 852-2825-7799 Търговски РС: 852-8205-0333 ThinkPad и WorkPad: 852-2825-6580 (Кантонски, Английски, Путонгхуа)
Колумбия	01-800-952-0466 (Испански)
Коста Рика	800-011-1029 (Испански)
Хърватска	0800-0426
Кипър	+357-22-841100
Чешка Република	+420-2-7213-1316
Дания	Поддръжка в движение: 4520-8200 Гаранционен сервиз и поддръжка: 7010-5150 (Датски)
Доминиканска Република	Безплатна линия: 1-866-434-2080 (Испански)
Еквадор	1-800-426911 (Испански)
Ел Салвадор	800-6264 (Испански)
Естония	+386-61-1796-699
Финландия	Поддръжка в движение: 09-459-6960 Гаранционен сервиз и поддръжка: +358-800-1-4260 (Фински)

Френски	Поддръжка в движение: 0238-557-450 Гаранционен сервиз и поддръжка (хардуер): 0810-631-213 Гаранционен сервиз и поддръжка: (софтуер): 0810-631-020 (Френски)
Германия	Поддръжка в движение: 07032-15-49201 Гаранционен сервиз и поддръжка: 01805-25-35-58 (Немски)
Гърция	+30-210-680-1700
Гватемала	1800-624-0051 (Испански)
Хондурас	Тегусигалпа & Сан Педро Сула: 232-4222 Сан Педро Сула: 552-2234 (Испански)
Унгария	+36-1-382-5720
Индия	1800-425-6666 +91-80-2678-8970 (Английски)
Индонезия	800-140-3555 (Английски) 62-21-251-2955 (Бахаса, Индонезийски)
Ейре	Поддръжка в движение: 01-815-9202 Гаранционен сервиз и поддръжка: 01-881-1444 (Английски)
Израел	Обслужващ център за Гиват Шмуел: +972-3-531-3900 Обслужващ център за Хайфа: +972-4-849-4608 (Иврит, Английски)
Итали	Поддръжка в движение: 02-7031-6101 Гаранционен сервиз и поддръжка: +39-800-820094 (Италиански)
Япония	Настолни: 0120-20-5550 Международни: +81-46-266-4716 Автоматичната система на горните телефонни номера е на японски език. За телефонна поддръжка на Английски изчакайте японският автомат да завърши, и ще отговори оператор. Моля, кажете "English support please" (Английски, моля) и обаждането ви ще бъде прехвърлено към английскоговорящ оператор. Компютърен софтуер: 0120-558-695 Международни разговори: +81-44-200-8666 (Японски е)
Корея	1588-5801 (Корейски)
Латвия	+386-61-1796-699
Литва	+386-61-1796-699
Люксембург	+352-298-977-5063 (Френски)
Малайзия	1800-88-8558 (Английски, Бахаса, Мелаю)
Малта	+356-23-4175
Мексико	01-800-123-1632 (Испански)
Близък Изток	+44 (0)1475-555-055

Холандия	+31-20-514-5770 (Холандски)
Нова Зеландия	0800-733-222 (Английски)
Никарагуа	001-800-220-1830 (Испански)
Норвегия	Поддръжка в движение: 6681-1100 Гаранционен сервиз и поддръжка: 8152-1550 (Норвегия)
Панама	001-866-434-2080 (Настолни) (Испански)
Перу	0-800-00-966 (Испански)
Филипини	1800-1888-1426 (Английски) 63-2-995-8420 (Филипино)
Полша	+48-22-878-6999
Португалия	+351-21-892-7147 (Португалски)
Румъния	+4-021-224-4015
Руска Федерация	+7-495-940-2000 (Руски)
Сингапур	1800-3172-888 (Английски, Бахаса, Мелаю)
Словакия	+421-2-4954-1217
Словения	+386-1-4796-699
Испания	91-714-7983 0901-100-000 (Испански)
Шри Ланка	+94-11-2448-442 (Английски)
Швеция	Поддръжка в движение: 08-477-4420 Гаранционен сервиз и поддръжка: 077-117-1040 (Шведски)
Швейцария	Поддръжка в движение: 058-333-0900 Гаранционен сервиз и поддръжка: 0800-55-54-54 (Немски, Френски, Италиански)
Тайван	886-2-8723-9799 0800-000-700 (Мандарин)
Тайланд	1-800-299-229 (Тай)
Турция	00800-4463-2041 (Турски)
Обединено Кралство	Поддръжка в движение: 01475-555-055 Гаранционна поддръжка: 08705-500-900 (Английски)
САЩ	1-800-426-7378 (Английски)
Уругвай	000-411-005-6649 (Испански)
Венецуела	0-800-100-5722 (Испански)
Виетнам	За северната част и Ханой: 84-4-843-6675 За южната част и Хо Ши Мин: 84-8-829-5160 (Английски, Виетнамски)

Приложение В. Забележки

Lenovo може да не предлага разискваните в този документ продукти, услуги или компоненти, във всички страни. За информация, свързана с продуктите, услугите и компонентите, разпространявани в района, където се намирате, се консултирайте с местния представител на Lenovo. Споменаването на продукт, програма или услуга на Lenovo не е предназначено да твърди или внушава, че само този продукт, програма или услуга на Lenovo могат да бъдат използвани. Всеки функционално еквивалентен продукт, програма или услуга, които не нарушават правата върху интелектуалната собственост на Lenovo, може да бъдат използвани вместо продукта, програмата или услугата на Lenovo. Независимо от това отговорност на потребителя е да прецени и провери работата на всеки друг продукт, програма или услуга.

Възможно е Lenovo да има патенти или заявки за патенти относно обекти, споменати в този документ. Предоставянето на този документ не дава право на лиценз върху тези патенти. Може да изпратите писмени запитвания за патенти на адрес:

*Lenovo (United States), Inc.
500 Park Offices Drive, Hwy. 54
Research Triangle Park, NC 27709
U.S.A.*

Attention: Lenovo Directulu of Licensing

LENOVO GROUP LTD. ПРЕДОСТАВЯ ТАЗИ ПУБЛИКАЦИЯ “КАКВАТО Е” БЕЗ КАКВАТО И ДА БИЛО ГАРАНЦИЯ, БИЛА ТЯ ЯВНА ИЛИ НЕЯВНА, ВКЛЮЧИТЕЛНО, НО НЕ САМО, НЕЯВНИТЕ ГАРАНЦИИ ЗА НЕНАРУШЕНИЕ, ПРОДАВАЕМОСТ ИЛИ ПРИГОДНОСТ ЗА ОПРЕДЕЛЕНА ЦЕЛ. Някои юрисдикции не позволяват отклоняването на явни или неявни гаранции при определени сделки, следователно, това изявление може да не се отнася за вас.

Възможно е настоящата информация да включва технически неточности и печатни грешки. В настоящата информация периодично се правят изменения; тези изменения ще бъдат включени в нови издания на публикацията. Lenovo може да прави подобрения или изменения в продукта(-ите) или програмата(-ите), описани в тази публикация, по всяко време и без предизвестие.

Описаните в този документ продукти не са предназначени за използване в имплантации или други животоподдържащи приложения, при които отказът може да доведе до нараняване или смърт. Съдържащата се в този документ информация не засяга или променя продуктите спецификации или гаранции на Lenovo. Нищо в този документ не следва да се приема като явен или неявен лиценз, или освобождаване от отговорност по отношение на правата върху интелектуалната собственост на Lenovo или трети страни. Цялата съдържаща се в този документ информация е придобита в специфична среда, и се представя като илюстрация. Резултатът, получен във всяка друга работна среда, може да се различава значително.

Lenovo може да използва или да разпространява информацията, получена от вас, както сметне за необходимо, без от това да възникнат никакви задължения към вас.

Споменаването в настоящата публикация на Web сайтове, които не са свързани с Lenovo, е направено за ваше удобство, но в никакъв случай не служи като гаранция за информацията, предоставена в тези Web сайтове. Материалите в тези уеб-сайтове не са част от документацията на този продукт на Lenovo и тяхното използване е на ваша отговорност.

Всякакви данни за производителност, приведени тук, са получени в контролирана среда. Следователно, резултатите, получени във всяка друга работна среда, може да се различават значително. Някои измервания са направени на системи от ниво разработка и няма гаранция, че резултатите от тези измервания ще бъдат същите на общодостъпни системи. Освен това, някои показатели може да са изведени чрез екстраполиране. Възможно е действителните резултати да варират. Потребителите на този документ трябва да проверят приложимите данни за тяхната конкретна среда.

Търговски марки

Следните термини са търговски марки на Lenovo в САЩ, в други страни, или и двете:

Lenovo

Лого на Lenovo

ENERGY STAR и ENERGY STAR логото са регистрирани в САЩ търговски марки.

Microsoft, и Windows са търговски марки на Microsoft Corporation в САЩ, други страни, или и двете.

Други имена на компании, продукти или услуги могат да бъдат търговски марки или сервизни марки на други.