

ICOM[®]

MANUAL DE INSTRUCCIONES

TRANSCEPTOR TODO MODO
HF/50 MHz

IC-756PRO III

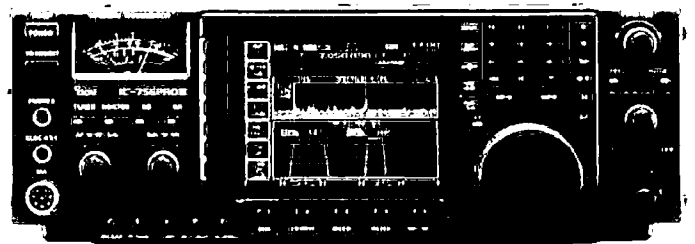

Icom Inc.

IMPORTANTE

LEA CUIDADOSAMENTE ESTE MANUAL DE INSTRUCCIONES antes de intentar hacer funcionar el transceptor.

GUARDE ESTE MANUAL DE INSTRUCCIONES
Este manual contiene importantes instrucciones de seguridad y funcionamiento del IC-756PROIII.

INTRODUCCIÓN

Sabemos que dispone de una amplia gama de radios pa-elegir en el mercado. Por ello, nos gustaría agradecerle el hecho de hacer del modelo IC-756PROIII la radio de su elección y esperamos que esté de acuerdo con la filosofía de Icom de "la tecnología primero". En el diseño de su IC-756PROIII se han invertido muchas horas de investigación y desarrollo.

◇ CARACTERÍSTICAS

- Clase IP3 +30 dBm (en la banda de 14 MHz) y características IMD de tercer orden mucho mejores.
- Analizador de espectro en tiempo real con función de mini-analizador
- Demodulador Baudot RTTY y memoria de mensaje de transmisión RTTY
- Ancho de banda seleccionable del pasobanda en transmisión SSB (Tanto para la frecuencia de paso alta como para la baja)
- El filtro IF digital le permite seleccionar 51 tipos de curva del filtro mientras recibe.

Se pueden recibir espurias cerca de las siguientes frecuencias
Se originan en el circuito interno y no implican un mal funcionamiento del transceptor:

6.144 MHz, 8.000 MHz,
12.288 MHz, 12.890 MHz (analizador de espectro en ON),
18.433 MHz, 24.573 MHz, 52 MHz

DEFINICIONES

PALABRA	DEFINICIÓN
⚠ AVISO	Pueden producirse daños personales, fuego o descarga eléctrica.
⚠ CUIDADO	El equipo se puede averiar.
NOTA	Si no atiende a las indicaciones, pueden ocurrir inconvenientes sin riesgos personales, fuego o descarga eléctrica.

ACCESORIOS SUMINISTRADOS

El transceptor se suministra con los siguientes accesorios

	Cant.
① Cable de alimentación (OPC-025D)	1
② Micrófono de mano (HM-36)	1
③ Fusibles de recambio (FGB 30 A)	2
④ Fusible de recambio (FGB 5 A)	1
⑤ Conector del manipulador CW (AP-330)	1

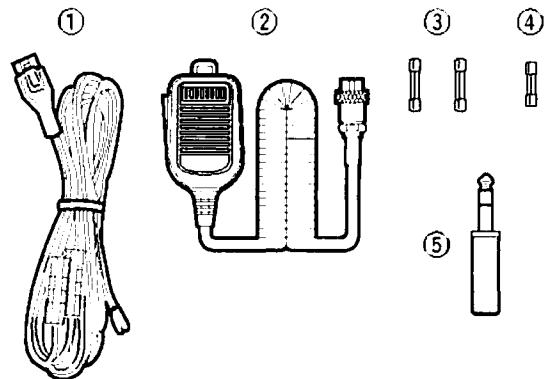

Icom, Icom Inc. y el logo **icom** son marcas registradas de Icom Incorporated (Japón) en los Estados Unidos, el Reino Unido, Alemania, Francia, España, Eusia y / o otros países

PRECAUCIONES

⚠ AVISO DE EXPOSICIÓN A RF! Este aparato emite energía de radio Frecuencia (RF). Se debe tener mucho cuidado al hacer funcionar este dispositivo. Si tiene cualquier duda con referencia a la exposición a la RF o a los estándares de seguridad, por favor remítase al informe de la Commission Office of Engineering and Technology referente al efecto de los campos electromagnéticos en los seres humanos y los procedimientos adecuados a seguir (Boletín 65 OET).

⚠ AVISO DE ALTA TENSIÓN! NUNCA conecte una antena o conector de antena interno durante la transmisión. Podría sufrir una descarga eléctrica o quemadura.

⚠ AVISO! NUNCA haga funcionar el transceptor con auriculares u otros accesorios de audio a niveles altos de volumen. Los expertos en audiometría desaconsejan el funcionamiento a volumen alto. Si experimenta un silbido en sus oídos, reduzca el volumen o deje de usarlo.

⚠ CUIDADO! NUNCA cambie los ajustes internos del transceptor, esto podría reducir el rendimiento del transceptor y/o averiar el aparato.

Especialmente, los ajustes incorrectos de los circuitos del transmisor como la potencia de salida, corriente en reposo, etc., pueden averiar los caros dispositivos finales.

La garantía del transceptor no cubre los problemas causados por ajustes internos no autorizados.

⚠ NUNCA aplique CA al jack [DC13.8V] situado en el panel trasero del transceptor. Podría originar un incendio o estropear el aparato.

⚠ NUNCA aplique más de 16 V CC (ej.: batería d 24 V) al jack [DC13.8V] situado en el panel trasero del transceptor. Podría originar un incendio o estropear el aparato.

⚠ NUNCA permita que objetos de metal, cables u otros objetos toquen las partes internas o conectores del panel trasero del transceptor. Podría ocurrir una descarga eléctrica.

⚠ NUNCA exponga el aparato a la lluvia, nieve o cualquier tipo de líquido.

⚠ NUNCA instale el transceptor en un lugar sin ventilación adecuada. Podría interferir en la disipación del calor y estropear el aparato.

⚠ NUNCA toque o haga funcionar el transceptor con las manos mojadas. Podría recibir una descarga eléctrica o estropear el aparato.

EVITE utilizar o colocar el transceptor en áreas con temperaturas por debajo de los -10°C ($+14^{\circ}\text{F}$) o por encima de los $+50^{\circ}\text{C}$ ($+122^{\circ}\text{F}$). Tenga en cuenta que la temperatura del salpicadero del vehículo puede exceder los 80°C ($+176^{\circ}\text{F}$) y mantenerlo allí durante largos períodos de tiempo podría estropear permanentemente el aparato.

EVITE colocar el transceptor en ambientes con polvo excesivo o exponerlo directamente a la luz solar.

EVITE colocar el transceptor junto a las paredes y no coloque nada encima del aparato. Esto podría obstruir la disipación del calor.

Coloque la unidad en lugar seguro para evitar que los niños puedan, inadvertidamente, tocar el aparato.

Cuando esté colocado en un vehículo móvil, **NO** lo haga funcionar sin encender el motor del vehículo. Si el transceptor está encendido y el motor del vehículo apagado la batería del vehículo puede agotarse rápidamente.

Asegúrese de que el transceptor está apagado antes de encender el motor. Así evitará causar posibles daños al transceptor debido a las chispas del encendido.

En vehículos marítimos, mantenga el transceptor y el micrófono tan lejos de la brújula de navegación como sea posible para evitar indicaciones erróneas.

TENGA CUIDADO! El disipador de calor se calentará cuando el transceptor funcione continuamente durante largos períodos.

TENGA CUIDADO! Si hay conectado un amplificador lineal, ajuste la potencia de salida RF de transceptor a menos del nivel máximo de entrada del amplificador, de otro modo, se estropeará el amplificador lineal.

La pantalla LCD puede presentar alguna imperfección como puntos pequeños u oscuros. Esto no es un defecto ni implica un mal funcionamiento del aparato, es característica normal de las pantallas LCD.

Utilice únicamente micrófonos Icom (suministrados u opcionales). Los micrófonos de otras marcas tienen asignaciones de pin diferentes, y su conexión al IC-756PROIII podría estropear el transceptor.

Sólo para los EE.UU

CUIDADO: Los cambios o modificaciones no autorizados por Icom Inc., podrían invalidar el permiso de utilización de este aparato bajo las normas de la FCC.

ÍNDICE

IMPORTANTE	i
INTRODUCCIÓN	i
DEFINICIONES EXPLÍCITAS	i
ACCESORIOS SUMINISTRADOS	i
PRECAUCIONES	ii
ÍNDICE	iii
1 DESCRIPCIÓN DE LOS PANELES.....	1-12
■ Panel frontal.....	1
■ Pantalla LCD	9
■ Disposición de menús en pantalla	10
■ Panel trasero	11
■ Micrófono (HM-36)	12
2 INSTALACIÓN Y CONEXIONES	13-20
■ Desembalaje	13
■ Selección de la ubicación	13
■ Toma de tierra	13
■ Conexión de la antena	13
■ Conexiones necesarias	14
■ Conexiones avanzadas	15
■ Conexiones de la fuente de alimentación	16
■ Conexiones del amplificador lineal	17
■ Conexiones de un sintonizador de antena externo	18
■ Información del conector del transverter	18
■ Información del conector del micrófono	18
■ Conexiones FSK y AFSK (SSTV)	19
■ Información del conector complementario.....	20
3 OPERACIONES BÁSICAS	21-32
■ Primera puesta en marcha (puesta a cero de la CPU)	21
■ Ajustes iniciales	21
■ Descripción del VFO	22
■ Selección modo VFO/memoria	23
■ Selección de banda principal y sub-banda ..	23
■ Selección de una banda operante	24
◇ Uso de los registros	24
■ Ajuste de frecuencia	25
◇ Ajuste con el dial general	25
◇ Entrada directa de frec. con el teclado numérico ..	25
◇ Ajuste rápido	26
◇ Selección de paso en "kHz"	26
◇ Selección de paso de 1 Hz	27
◇ Función de ajuste de 1/4 de paso (sólo datos SSB / CW / RTTY)	27
◇ Función de autoajuste.....	28
◇ Pitido de alerta de límite de banda	28
■ Selección del modo de operación	29
■ Ajuste del volumen	29
■ Sensibilidad de recepción (RF) y Squelch	30
■ Medidor	31
■ Lectura de ROE	31
■ Funcionamiento básico de la transmisión	32
◇ Transmisión.....	32
◇ Ajuste de la ganancia del micrófono	32
4 RECEPCIÓN Y TRANSMISIÓN	33-54
■ Operación SSB	33
◇ Funciones adecuadas de recepción	33
◇ Funciones adecuadas de transmisión.....	34
◇ Funcionamiento en la banda de 5 MHz (sólo versión EE.UU.).....	34
■ Operando con CW	35
◇ Funciones adecuadas de recepción	35
◇ Funciones adecuadas de transmisión.....	36
◇ Modo inverso CW	36
◇ Tono lateral de CW	36
◇ Control del tono del CW.....	37
■ Manipulador morse CW	38
◇ Pantalla de envío del manipulador	39
◇ Edición de un manipulador de memoria	40
◇ Configuración del número de concurso	41
◇ Configuración del manipulador	42
■ Trabajar con RTTY (FSK)	44
◇ Funciones adecuadas de recepción	44
◇ Modo RTTY invertido	45
◇ Filtro RTTY / filtro de doble pico	45
◇ Indicación del decodificador RTTY	46
◇ Ajuste del nivel de umbral del decodificador ..	46
◇ Transmisión de memoria RTTY	47
◇ Medidor de sintonización RTTY	47
◇ Edición de memoria RTTY	48
◇ Modo de ajuste del decodificador RTTY.....	49
■ Operando en AM	50
◇ Funciones adecuadas de recepción	50
◇ Funciones adecuadas de transmisión.....	50
■ Operando en FM	51
◇ Funciones adecuadas de recepción	51
◇ Funciones adecuadas de transmisión	51
■ Funcionamiento del repetidor	52
◇ Ajuste del tono del repetidor.....	52
■ Funcionamiento del Squelch de tono	53
■ Operación en modo datos (SSTV/PSK31)	54
5 FUNCIONES PARA RECIBIR	55-65
■ Pantalla del analizador de espectro	55
◇ Mini-pantalla	55
◇ Configuración del analizador	56
■ Preamplificador	57
■ Atenuador	57
■ Función RIT	58
■ Función AGC	59
■ Operación doble PBT	60
■ Selección del filtro IF	61
■ Forma del filtro DSP.....	62
■ Doble escucha	63
■ Supresor de ruido	64
■ Función Notch	64
■ Reducción de ruido	65
■ Función bloqueo de dial	65

6 FUNCIONES PARA TRANSMITIR 66-72	12 MODO DE AJUSTE 94-104
■ Función VOX 66	■ Descripción del modo de ajuste 94
◇ Usando la función VOX 66	■ Modo de ajuste del nivel 95
◇ Ajustando la función VOX 66	■ Modo de ajuste de visualización 97
■ Función Cambio (Break-in) 67	■ Modo de ajuste del filtro DSP 99
◇ Cambio con tiempo (semi break-in) 67	■ Modo de ajuste Misceláneo(otros) 99
◇ Cambio Instantáneo (Full break-in) 67	
■ Ajuste ancho del filtro de transmisión (sólo SSB) .. 68	13 INSTALACIÓN DE OPCIONES 105
■ Compresor de voz 68	■ Abrir la caja del transceptor 105
■ Función Δ TX 69	■ Sintetizador de voz UT-102 105
■ Función de Control 70	
■ División de frecuencia 71	14 INTERIOR 106
■ División rápida 72	
7 FUNCIONES DE LA GRABADORA DE VOZ ... 73-76	15 MANTENIMIENTO 107-109
■ Grabadora digital de voz 73	■ Solucionador de problemas 107
	■ Substitución de fusibles 108
8 FUNCIONAMIENTO DE LA MEMORIA 77-82	■ Substitución de la batería de reserva del reloj 108
■ Canales de memoria 77	■ Ajuste del límite del dial de sintonización 109
■ Selección del canal de memoria 77	■ Calibrado de frecuencia (aproximado)..... 109
■ Pantalla de lista de canales 78	
■ Programación del canal de memoria 79	16 COMANDOS DE CONTROL 110-114
■ Transferencia de frecuencia 80	■ Información conector de control remoto (CI-V) 110
■ Nombres de memoria 81	
■ Borrado de la memoria 81	17 ESPECIFICACIONES 115
■ Bloques de memoria 82	
9 EXPLORACIONES 83-87	18 OPCIONES 116
■ Tipos de exploración 83	
■ Preparación 83	19 ACERCA DE LA CE 117
■ Exploración programada 84	
■ Exploración Δ F 84	
■ Exploración fina programada/ exploración fina Δ F 85	
■ Exploración de memoria 85	
■ Exploración de memoria seleccionada 86	
■ Ajuste de los canales de memoria seleccionada .. 86	
■ Configuración de la exploración 87	
■ Exploración del tono 87	
10 SINTONIZADOR DE ANTENA 88-90	
■ Selección automática de antena 88	
■ Funcionamiento del sintonizador de la antena 89	
■ Sintonizador externo opcional 90	
11 RELOJ Y TEMPORIZADORES 91-93	
■ Modo de ajuste del horario 91	
◇ Puesta en hora 92	
◇ Función Reloj 2 92	
◇ Ajuste offset Reloj 2 92	
◇ Temporizador 92	
◇ Ajuste hora de encendido..... 93	
◇ Ajuste hora de apagado..... 93	
◇ Funcionamiento del temporizador..... 93	



■ Panel Frontal

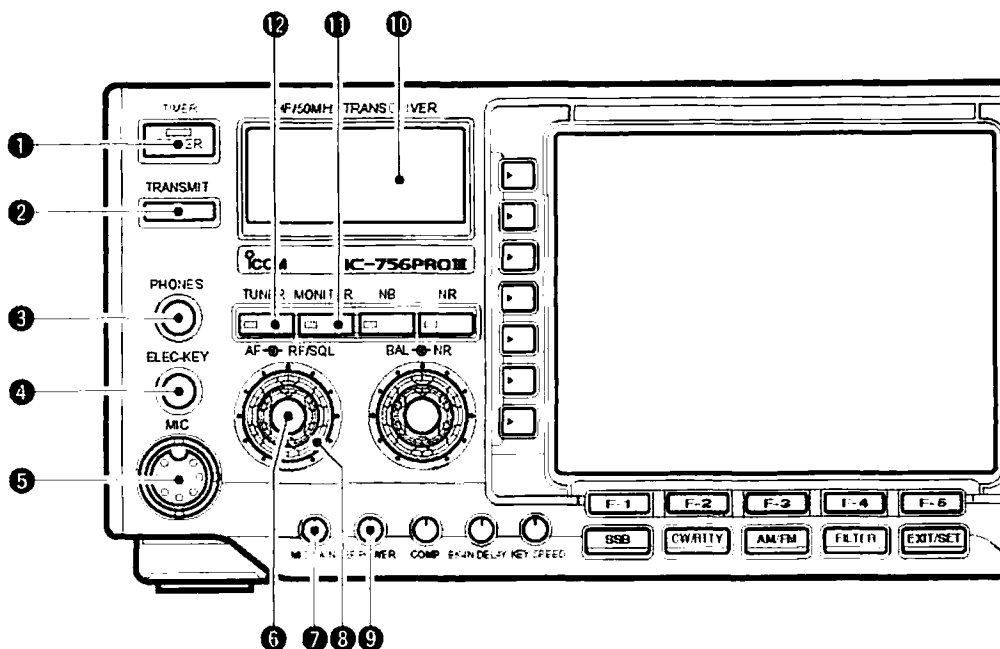

1 BOTÓN DE ENCENDIDO [POWER-TIMER]

- Con el transceptor apagado (OFF):
 - Presione el conmutador para encenderlo (ON).
 - Active previamente la alimentación CC (ON).
 - Empieza el calibrado del conversor A/D de la unidad DSP; tarda aproximadamente 10 segundos.
- Con el transceptor encendido (ON):
 - ➔ Pulse durante un momento para activar/desactivar la función temporizador. (p. 93)
 - El indicador [TIMER] del botón correspondiente se enciende mientras la función está activada.
 - ➔ Pulse 1 seg. para desconectar el transceptor OFF.

2 CONMUTADOR DE TRANSMISIÓN [TRANSMIT]

- Selecciona la transmisión o la recepción
- La luz indicadora de [TX] es roja durante la transmisión y verde al recibir [RX] cuando el silenciador está abierto.

3 CONECTOR AURICULARES [PHONES]

- Soporta auriculares
- Potencia de salida: 5 mW con 8 Ω de carga.
- Cuando los auriculares están conectados, los altavoces internos o externos conectados no funcionan.

4 CLAVIJA DEL MANIPULADOR [ELEC-KEY]

- Soporta palanca para activar el manipulador electrónico interno para funcionamiento CW. (p. 38)
- Selección de manipulador electrónico interno, lateral o recto mediante el modo ajuste del manipulador. (p. 43)
- Existe un conector base para manipulador recto separado en el panel trasero. Ver [KEY] en la pág. 11.
- La polaridad del manipulador (punto y raya) puede invertirse en el modo ajuste. (p. 43)
- Disponibilidad de un manipulador de 4 canales de memoria según su conveniencia. (p. 40)

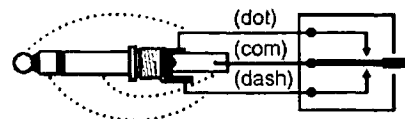

5 CONECTOR DEL MICRÓFONO [MIC]

- Acepta los micrófonos suministrados u opcionales.
- Consulte la p. 116 para ver los micrófonos adecuados.
- Consulte la p. 18 para más info. del conector del micro.

6 CONTROL AF [AF] (control interno)

- Varía el nivel de salida de audio del altavoz.

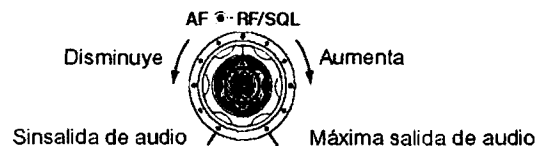

7 CONTROL DE GANANCIA DEL MICRO [MIC GAIN]

- Ajusta la ganancia de entrada del micrófono
- El tono de audio de transmisión en modo SSB se puede ajustar en el modo ajuste. (p. 95)

✓ *Cómo ajustar la ganancia del micrófono.*

Ajuste el control del micro [MIC] de forma que el medidor ALC oscile durante una transmisión normal de voz en modo SSB

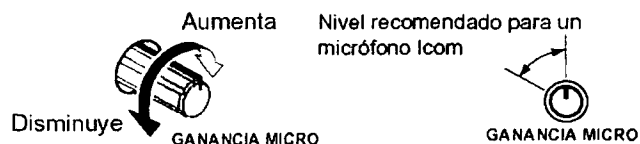

8 CONTROL GANANCIA RF/CONTROL SQUELCH [RF/SQL] (control externo)

Ajusta el nivel de umbral de ganancia RF y de Squelch. El Squelch elimina la salida de ruido por el altavoz (ambiente cerrado) cuando no se recibe ninguna señal.

- El squelch es especialmente efectivo para FM. También está disponible para otros modos.
- Se recomienda la posición entre 11 y 12 horas del reloj para cualquier ajuste del control [RF/SQL].
- Mediante el modo ajuste podemos configurarlo como "auto" (control de ganancia RF en SSB, CW y RTTY; control del squelch en AM y FM) o control de squelch (ganancia RF al máximo). (p. 99)

MODO	CONFIGURACIÓN		
	AUTO	SQL	RF GAIN + SQL
SSB, CW RTTY	RF GAIN	SQL	RF GAIN + SQL
AM, FM	SQL	SQL	RF GAIN + SQL

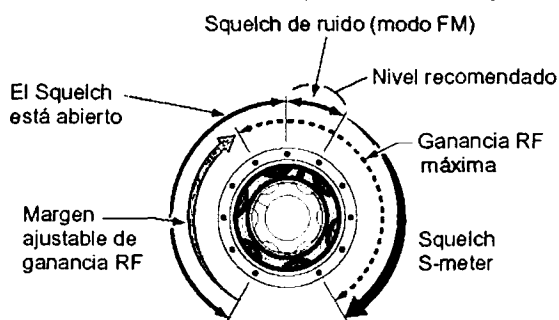
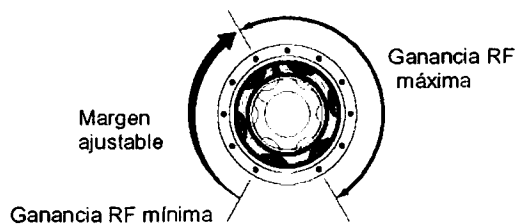
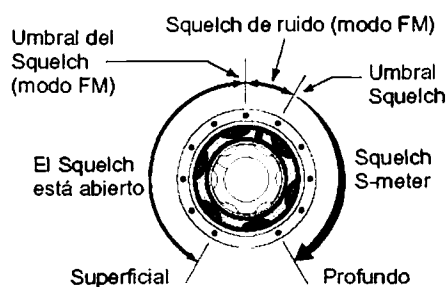
• Ajuste como control de ganancia RF/squelch**• Ajuste como control de ganancia RF (Squelch abierto: sólo SSB, CW, RTTY)****• Ajuste como control de Squelch (La ganancia RF está fijada al máximo.)**

Al girar el control de ganancia RF pueden oírse ruidos. Vienen de la unidad DSP y no implican un mal funcionamiento del equipo.

9 CONTROL DE POTENCIA RF [RF POWER]

Varía continuamente la potencia de salida RF desde un mínimo de 5 W* a un máx. de 100 W*.

* Modo AM: de 5 W a 40 W

**10 MEDIDOR S/RF (p. 31)**

Muestra la potencia de la señal durante la recepción. Muestra la potencia de salida relativa, SWR, ALC o niveles de compresión durante la transmisión.

11 CONMUTADOR MONITORIZACIÓN [MONITOR] (p. 70)

Controla las señales de transmisión IF.

- El "sidetone" CW, funciona independientemente del ajuste del botón [MONITOR] en modo CW.
- El indicador luminoso verde del botón [MONITOR] se enciende cuando la función está activada.

12 CONMUTADOR DEL SINTONIZADOR [TUNER] (p. 89)

- ➔ Cuando se pulsa durante un momento, activa/desactiva el sintonizador interno de la antena (bypass).
- ➔ Para ajustar la antena manualmente, púlselo durante 1 segundo..
- El indicador luminoso rojo del botón [TUNER] se enciende cuando la función está activada; es intermitente cuando la antena se ajusta manualmente.
- Cuando el sintonizador no puede ajustar la antena, el circuito de ajuste se puentea al cabo de 20 seg.

■ Panel Frontal (continuación)

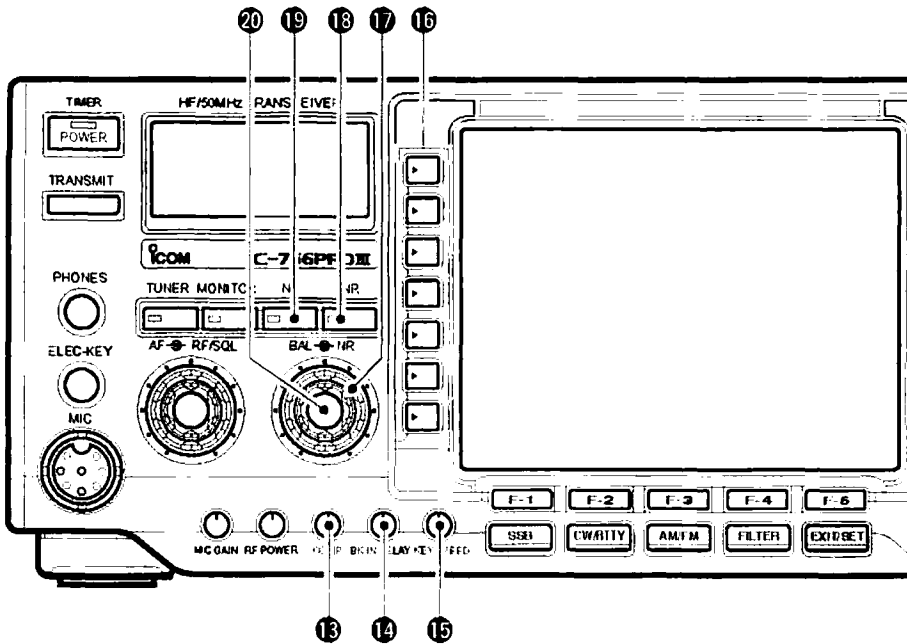

13 CONTROL DEL NIVEL DE COMPRESIÓN [COMP] (p. 68)

Ajusta el nivel de compresión de voz en SSB.



14 CONTROL DEL RETARDO DEL CAMBIO [BK-IN DELAY]

Ajusta el tiempo de espera del cambio de transmisión a recepción en funcionamiento CW semi break-in.

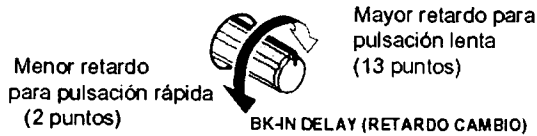

15 CONTROL DE VELOCIDAD DEL MANIPULADOR CW [KEY SPEED] (p. 35)

Ajusta la vel. del manipulador electrónico interno CW.
 • Ajustable de 6 ppm (min.) a 60 ppm (max.)



16 CONMUTADORES MULTIFUNCIÓN

Púselos para seleccionar las funciones indicadas en el display LCD a la derecha de los conmutadores.
 • Las funciones varían según las condiciones operativas.



- ➔ Al pulsarlo selecciona el conector de la antena entre ANT1 y ANT2. (p. 88)
- ➔ Al pulsar [RX ANT] durante 1 seg. activa/desactiva la antena de recepción.
 - Cuando la antena de recepción está activada, la antena conectada al [ANT1] o al [ANT2] se utiliza sólo para la transmisión.

▨ Cuando el transverter está en uso, [ANT] no funciona y aparece 'XVERT'.



- ➔ Selecciona la medición de potencia RF (Po), SWR, ALC o COMP durante la TX. (p. 31)
- ➔ Activa/desactiva el medidor digital multifunción al pulsarlo durante 1 seg.



- ➔ Selecciona uno o dos preamplificadores de recepción RF o los puentea. (p. 57)
 - "P. AMP1": preamp. 10 dB
 - "P. AMP2": preamp. 16 dB de alta ganancia

✓ **Qué es el preamplificador?**

El preamplificador amplifica las señales recibidas en el circuito inicial para mejorar el ratio S/N y sensibilidad. Selecciona "P. AMP1" o "P. AMP2" cuando reciba señales débiles.



- ➔ Cuando se presiona, selecciona el atenuador de 6 dB, 12 dB o 18 dB, o los puentea. (p. 57)

✓ **Qué es el atenuador?**

El atenuador impide que se distorsione una señal deseada cuando hay señales muy fuertes cerca de la frecuencia deseada o cuando cerca de su ubicación hay campos eléctricos muy fuertes, como p.ej. una estación de radiodifusión.



- ➔ Activa o selecciona una constante de tiempo AGC rápida, media, o lenta (p. 59).
 - "RÁPIDO" sólo está disponible en modo FM.
- ➔ Cuando se presiona durante 1 seg. entra en el modo de ajuste AGC. (p. 59)

La constante de tiempo AGC puede ajustarse desde 0.1 hasta 8.0 seg. (dependiendo del modo) o desactivarse. Cuando está en OFF, el S-meter no funciona.

✓ Qué es el AGC?

El AGC controla la ganancia del receptor para producir un nivel de salida de audio constante aun cuando la potencia de la señal recibida varíe o disminuya. Seleccione "RÁPIDO" [FAST] o "LENTO" [SLOW] dependiendo de las condiciones de recepción.



- ➔ Activa/desactiva la función VOX cuando se pulsa en un modo teléfono (SSB, AM o FM mode). (p. 66)
- ➔ Cuando se pulsa durante 1 seg. en un modo teléfono entra en el modo de ajuste. (p. 66)

✓ Qué es la función VOX?

La función VOX (transmisión de voz) inicia la transmisión de voz sin pulsar el conmutador de transmisión o PTT al al hablar por el micrófono; vuelve a recibir automáticamente al dejar de hablar.



- ➔ Selecciona la función de semi-cambio o cambio instantáneo, o desactiva dicha función cuando se pulsa en modo CW. (p. 67)

✓ Qué es la función break-in?

La función break-in conmuta entre transmisión y recepción en el modo CW. Break-in completo (QSK) puede monitorizar la señal recibida durante la pulsación.



- ➔ Activa / desactiva el filtro RTTY en el modo RTTY. (p. 45)
 - Cuando el filtro RTTY está activado, el control [TWIN PBT] actúa como control de desplazamiento de la FI.
- ➔ Entra en el modo de ajuste del filtro RTTY cuando se pulsa 1 seg. en el modo RTTY. (p. 45)

✓ Qué es el cambio de IF?

La función cambio de IF cambia electrónicamente el centro de la frecuencia pasabanda IF (Frecuencia Intermedia) para rechazar interferencias. Sólo se puede utilizar el control interno del [TWIN PBT] para el controlar el cambio de IF.



- ➔ Activa/desactiva el compresor de voz en el modo SSB. (p. 68)
- ➔ Si se presiona 1 seg. cambia a filtro de transmisión estrecho, medio o ancho.

✓ Qué es el compresor de voz?

El compresor comprime la entrada de audio del transmisor para aumentar el nivel medio de salida de audio, aumentando la potencia de la conversación. Función efectiva en comunicaciones de larga distancia o cuando las condiciones de propagación son pobres.



- ➔ Activa/Desactiva [ON/OFF] la función 1/4 en los modos SSB datos, CW, RTTY. (p. 27)
 - la función de 1/4 ajusta la rotación del botón a 1/4 de lo normal para la sintonía fina.



- ➔ Cuando se presiona en modo FM, conmuta el codificador de tono, función squelch y operación sin tono. (pgs. 52, 53)
- ➔ Entra en modo ajuste de tono cuando es presionado 1 seg. en modo FM. (pgs. 52, 53)

17 CONTROL DE NIVEL DE REDUCCIÓN DE RUIDO [NR] (control externo; p. 65)

Ajusta el nivel de reducción de ruido cuando se utiliza esta función. Actívala para mayor legibilidad.

- Para activar este control, active previamente el control de ruido (18).

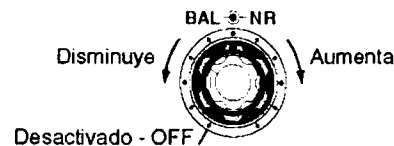

18 BOTÓN DE REDUCCIÓN DE RUIDO [NR] (p. 65)

Púlselo para activar / desactivar la reducción de ruido.

- El indicador luminoso sobre el botón [NR] se enciende (verde) cuando la función está activada.

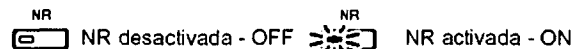

19 BOTÓN DEL SUPRESOR DE RUIDO [NB] (p. 64)

➔ Conecta/desconecta (ON/OFF) el supresor de ruido reduciendo el ruido de tipo impulso como el generado por los sistemas de ignición de los automóviles. Esta función no se puede usar con FM o con ruidos de otro tipo (no de impulso).

- El indicador luminoso sobre del botón [NB] se enciende (verde) cuando la función está activada.

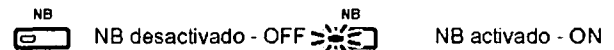

➔ Entra en el modo ajuste del ancho del filtro cuando se presiona durante 1 seg.

20 CONTROL BALANCE [BAL] (control interno; p. 63)

Ajusta el balance de la salida de audio entre la frecuencia principal y sub-frecuencia durante la doble escucha.

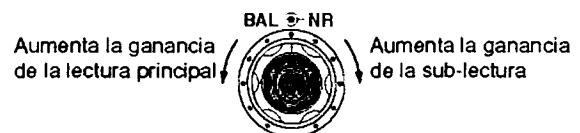

■ Panel Frontal (continuación)

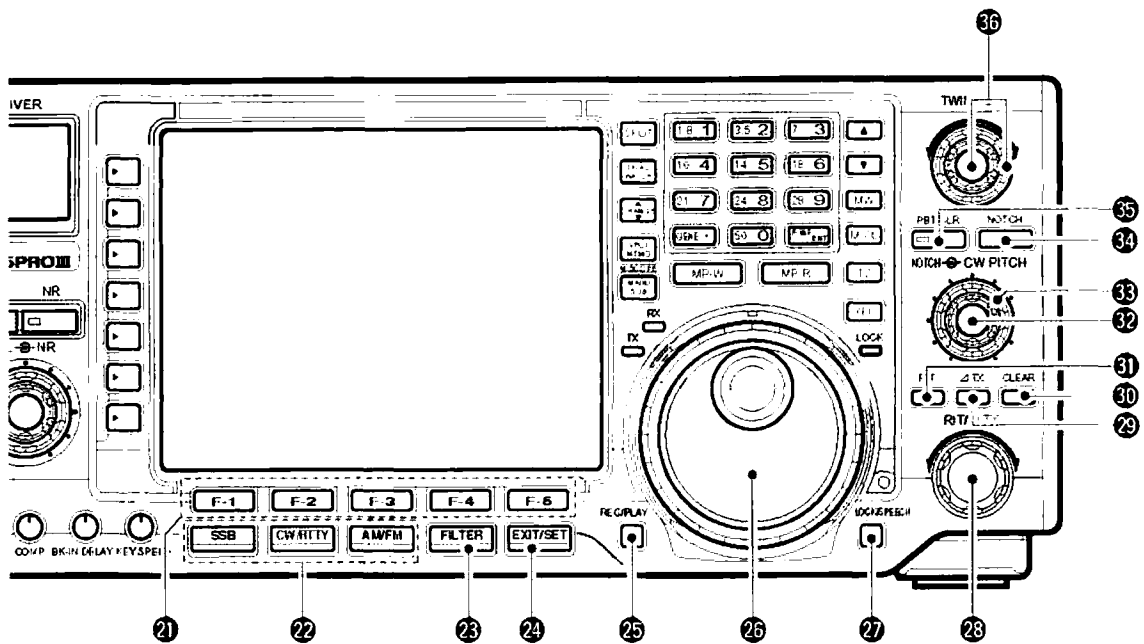

21 BOTONES DE FUNCIÓN LCD [F-1]–[F-5]

Púselos para seleccionar las funciones indicada en la pantalla LCD sobre esos botones.
 • Pueden variar dependiendo del modo de funcionamiento.

22 CONMUTADORES DE MODO

Seleccionan el modo deseado. (p. 29)
 • Cuando tenemos instalado un UT-102, anuncia el modo seleccionado. (pgs. 102, 105)

SSB ➔ Selecciona los modos USB y LSB
 ➔ Selecciona el modo datos SSB (USB-D, LSB-D) cuando lo pulsamos 1 seg. en modo SSB

CW/RTTY ➔ Selecciona los modos CW y RTTY
 ➔ Intercambia los modos CW y CW-R (CW invertido) cuando lo pulsamos durante 1 seg. en modo CW.
 ➔ Intercambia los modos RTTY y RTTY-R (RTTY invertido) cuando lo pulsamos durante 1 seg. en modo RTTY.

AM/FM ➔ Selecciona los modos AM y FM.
 ➔ Selecciona el modo datos AM/FM (AM-D, FM-D) cuando los pulsamos durante 1 seg. en modo AM o FM.

23 CONMUTADOR DE FILTRO [FILTER] (p. 61)

➔ Pulse para seleccionar 1 de los 3 ajustes de filtro IF.
 ➔ Pulse 1 seg. para entrar en el modo ajuste del filtro.

24 CONMUTADOR SALIR/PROGRAMAR [EXIT/SET]

➔ Pulse para salir de un modo de ajuste, etc.
 ➔ Pulse 1 seg. para entrar en la pantalla de modo de ajuste (p. 94)

25 BOTÓN GRABAR/REPRODUCIR [REC/PLAY] (p. 73)

➔ Púselo un momento para reproducir el contenido grabado en el canal R4 de la memoria de voz
 ➔ Púselo 1 seg. para grabar el contenido de la señal recibida en el canal R4 (máx. 15 seg.) de la memoria de voz.

26 DIAL DE SINTONIZACIÓN (p. 25)

Cambia la frecuencia visualizada, selecciona los parámetros del modo de ajuste, etc..

27 CONMUTADOR BLOQUEO/VOZ [LOCK/SPEECH]

➔ Púselo un momento para activar/desactivar la función de bloqueo del dial. (p. 65)
 ➔ Púselo 1 seg. para anunciar la indicación del medidor S y la frecuencia seleccionada cuando haya instalado un UT-102 opcional. (p. 105)

28 CONTROL RIT/ΔTX [RIT/ΔTX] (pgs. 58, 69)

Cambia la frecuencia RX y / o TX sin cambiar la frecuencia de transmisión y/o recepción cuando las funciones RIT y / o ΔTX están activadas.
 • Gire el control en el sentido horario para aumentar la frecuencia, o gírelo en sentido contrario para disminuirla.
 • El margen de frecuencia cambiada es de ±9.999 kHz en saltos de 1 Hz (o de ±9.99 kHz en saltos de 10 Hz).



29 CONMUTADOR [ΔTX] (p. 69)

- ➔ Activa/desactiva la función ΔTX cuando lo presionamos.
- Use el control [RIT/ΔTX] para variar la frecuencia ΔTX.
- ➔ Añade la frecuencia de desplazamiento ΔTX a la frec.operante cuando se presiona durante 1 seg.

✓ Qué es la función ΔTX ?

La ΔTX cambia la frecuencia de transmisión sin cambiar la frecuencia de recepción. Esto es útil para operar en frecuencia partida simple en CW, etc.

30 BOTÓN BORRAR [CLEAR] (pgs. 58, 69)

- Borra la frecuencia desplazada RIT/ΔTX cuando se presiona durante 1 seg. (por defecto).
- El tiempo de respuesta (1 sec. o momentáneamente) se puede seleccionar en el modo ajuste de Borrado RIT/ΔTX.

31 BOTÓN RIT [RIT] (p. 58)

- ➔ Cuando se presiona, activa/desactiva la función RIT.
- Use el control [RIT/ΔTX] para variar la frec. RIT.
- ➔ Añade la frecuencia de desplazamiento RIT a la frec. principal cuando se pulsa durante 1 seg.

✓ Qué es la función RIT?

La RIT (Receiver Incremental Tuning) cambia la frecuencia de recepción sin cambiar la frecuencia de transmisión.

Esto es útil cuando las estaciones de frecuencia ajustada llaman en una frecuencia desplazada o cuando prefiera oír las características del sonido de la voz ligeramente diferentes.

32 CONTROL MANUAL DEL FILTRO NOTCH [NOTCH] (control interno; p. 64)

Varia la frecuencia de pico del filtro manual notch para identificar una señal de recepción de la interferencia mientras esta función está activada.

- Frecuencia central del filtro notch:
 - SSB : De 0 Hz a 5100 Hz
 - CW : Frec. de tono CW de -900 Hz frec. de tono CW de +4200 Hz
 - AM : De -5100 Hz a 5100 Hz

NOTCH ← CW PITCH (TONO CW)

**33 CONTROL DE TONO CW [CW PITCH]**

(control externo; p. 37)
Cambia el tono de audio CW a tono de audio CW monitorizado sin cambiar la frecuencia operante.

NOTCH ← CW PITCH (TONO CW)

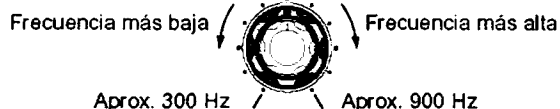
**34 BOTÓN NOTCH [NOTCH]** (p. 64)

- ➔ Cambia la función notch entre auto, manual y desactivada (OFF) en los modos SSB y AM.
- ➔ Activa/desactiva (ON/OFF) la función notch cuando se presiona en modo CW.
- ➔ Activa/desactiva (ON/OFF) la función notch cuando se presiona en modo FM.
- Visualizamos "AN" en la pantalla cuando la función notch automático está en uso..
- Visualizamos "MN" en la pantalla cuando la función notch manual está en uso.
- El indicador luminoso (verde) del botón [NOTCH] se enciende cuando la función está activada.

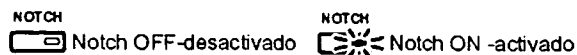
**✓ Qué es la función Notch?**

La función notch elimina los tonos portadores de CW o AM indeseados conservando la respuesta deseada de audio de las señales. La frecuencia de filtrado se ajusta para eliminar eficazmente los tonos no deseados via circuito DSP.

35 BOTÓN BORRAR PBT [PBT CLR] (p. 60)

- Presionándolo 1 seg. borra los ajustes del PBT.
- El indicador luminoso (verde) del botón [PBT CLR] se enciende cuando el PBT está siendo utilizado.

36 CONTROLES DEL AJUSTE PASOBANDA [TWIN PBT]

Ajusta la "amplitud del pasobanda" del receptor del filtro DSP. (p. 60)

- La amplitud del ancho de banda y la frecuencia de desplazamiento se muestran en la pantalla LCD.
- Pulse [PBT CLR] durante 1 seg. para borrar los ajustes cuando no lo esté utilizando.
- El margen variable está establecido a la mitad de la amplitud del pasobanda del filtro IF. Disponible en segmentos de 25 y 50 Hz.
- Estos controles funcionan como un control de desplazamiento de IF en modo FM y cuando el filtro RTT está activado. En este caso sólo puede funcionar el control interno.

✓ Qué es el control PBT?

La función del PBT es estrechar electrónicamente la amplitud del paso-banda de la FI para rechazar interferencias. Este transceptor utiliza el DSP para la función PBT.

TWIN PBT

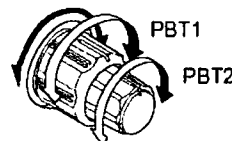

DOBLE PBT

DOBLE PBT

DOBLE PBT

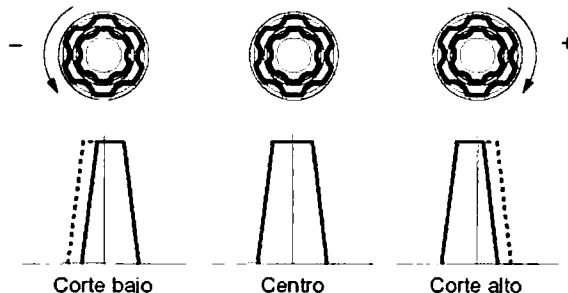

■ Panel Frontal (continuación)

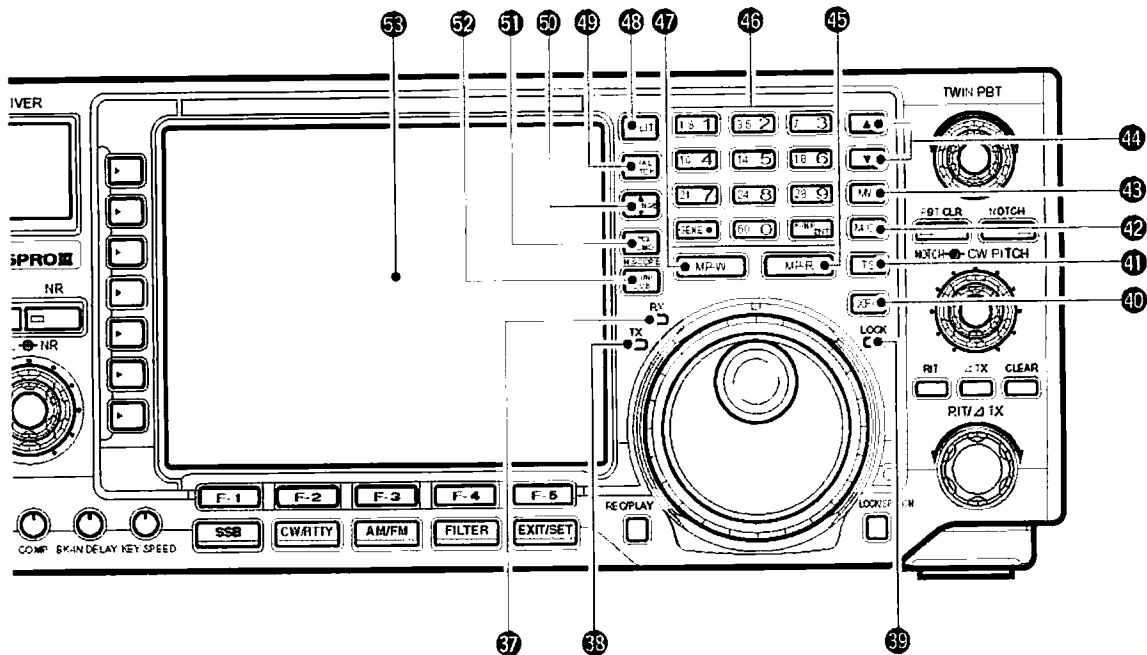

37 INDICADOR DE RECEPCIÓN [RX]

El indicador luminoso es verde mientras está recibiendo una señal y cuando el squelch está abierto.

38 INDICADOR DE TRANSMISIÓN [TX]

Se enciende el indicador luminoso rojo durante TX.

39 INDICADOR DE BLOQUEO [LOCK] (p. 65)

El indicador rojo se enciende cuando está activado.

40 BOTÓN DE COMPROBACIÓN DE FREC. DE TX [XFC]

Controla la frecuencia de transmisión al pulsarlo y mantenerlo así durante la operación de división de frecuencia.

- Manteniendo pulsado el botón, se puede cambiar la frecuencia de transmisión con el botón principal, el teclado numérico, bloc de comunicados o botones [▲]/[▼].
- Cuando la función de bloqueo está activada (ON), pulsar [XFC] cancela la función de bloqueo del dial. (p. 100)

41 BOTÓN DE AJUSTE RÁPIDO [TS] (p. 26)

➔ Activa / desactiva (ON/OFF) la función de ajuste rápido.

- Mientras se visualiza el indicador "▼," sobre la indicación de frecuencia, se podrá cambiar la frecuencia en segmentos programados en KHZ.
- Hay segmentos de 0.1, 1, 5, 9, 10, 12.5, 20 y 25 kHz para cada modo operativo.

➔ Cuando el ajuste rápido por saltos está desactivado, presione 1 seg. para activar/desactivar la función.

- Aparecen indicaciones de 1 Hz en ambas lecturas y podemos cambiar la frecuencia en segmentos de 1 Hz.

➔ Cuando el ajuste rápido está activado, pulse 1 seg. para entrar en el modo configuración del mismo.

42 BOTÓN DE BORRADO DE MEMORIA [M-CL] (p. 81)

Borra el contenido del canal de memoria seleccionado cuando lo pulsamos 1 seg. en modo memoria.

- El canal se convierte en un canal virgen.
- Este botón no funciona en modo VFO.

43 BOTÓN DE ESCRITURA EN MEMORIA [MW] (p. 79)

Cuando se pulsa 1 seg. almacena la frecuencia seleccionada y el modo de operar en el canal de memoria seleccionado.

- Esta función está disponible tanto en modo VFO como en modo memoria.

44 BOTONES MEMORIA ARRIBA/ABAJO [▲]/[▼] (p. 77)

➔ Púlselo para seleccionar el número de canal de memoria de la lectura de frec. seleccionada.

- Los canales de memoria se pueden seleccionar tanto en modo VFO como en modo memoria.

➔ Selecciona directamente el canal de memoria seleccionado tras pulsar [(F-INP)ENT] y un número de canal de memoria.

45 BOTÓN DE LECTURA DE MEMO-PAD [MP-R] (p. 82)

Cada vez que se pulsa llama a una frecuencia y modo operativo del Memo Pad. Pueden recuperarse las 5 (ó10) frecuencias y modos operativos programados, empezando por el más reciente.

- En el modo de ajuste se puede ampliar la capacidad del Memo Pad de 5 a 10 según su conveniencia. (p. 102)

Indicador de sintonía rápida

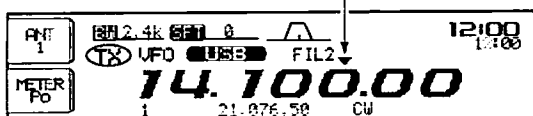

46 TECLADO NUMÉRICO [KEY PAD]

- ➔ Pulsando una tecla selecciona la banda operante.
 - [(GENE)·] selecciona la banda de cobertura general.
- ➔ Pulsando la misma tecla 2 ó 3 veces llama a otras frecuencias guardadas en la banda. (p. 24)
 - El registro por bloques de triple banda de Icom memoriza tres frecuencias en cada banda.
- ➔ Tras pulsar [(F-INP)ENT], introduzca una frecuencia del canal de memoria mediante el teclado. Es necesario pulsar [(F-INP)ENT] o [▲]/[▼] al final. (pgs. 25, 77)
 - p. ej.: para entrar 14.195 MHz, pulse [(F-INP)ENT] [1] [4] [·] [1] [9] [5] [(F-INP)ENT].

47 BOTÓN REGISTRO DE MEMORIA [MP-W] (p. 82)

- Programa la frecuencia y modo de operar seleccionados en un memo pad.
 - Las 5 entradas más recientes permanecen en memo pads.
 - La frecuencia de transmisión se programa cuando se pulsa conjuntamente con [XFC].
 - En el modo de ajuste puede ampliar la capacidad del Memo Pad de 5 a 10, según le convenga. (p. 102)

48 BOTÓN FRECUENCIA PARTIDA [SPLIT] (p. 71)

- ➔ Cuando se presiona activa/desactiva (ON/OFF) la función SPLIT.
 - Activa la función SPLIT, iguala la lectura de la sub-frecuencia a la frec. principal y la sub-frecuencia como frecuencia de entrada cuando lo pulsamos durante 1 seg. en modos no FM. (Función rápida de split)
 - La frecuencia de offset se mueve de la lectura principal en el modo FM. (pgs. 52, 100)
 - Podemos inhibir la función de split rápido en el modo de ajuste. (p. 100)
- ➔ Pone en marcha la función split e iguala la frecuencia en pantalla después de introducir un offset (± 4 MHz en segmentos de 1 kHz).

49 BOTÓN DOBLE ESCUCHA [DUALWATCH] (p. 63)

- ➔ Activa/desactiva (ON/OFF) la función de doble escucha cuando se presiona.
 - Cuando se presiona 1 seg. activa la función de doble escucha e iguala la frec. de lectura principal a la de la sub-lectura. (Función Dualwatch Rápida)
 - La función dualwatch rápida se puede desactivar utilizando el modo de ajuste. (p. 98)

50 BOTÓN DE CAMBIO SUB/PRINCIPAL [CHANGE]

- ➔ Cuando se presiona, cambia la frecuencia y el canal de memoria a lecturas principales o sub-lecturas.
 - Intercambia la frecuencia de transmisión y de recepción cuando la función división de memoria está en ON. (p. 71)
- ➔ Igualar la lectura de la frecuencia secundaria a la de la principal cuando presionamos durante 1 seg.

51 BOTÓN VFO/MEMORIA [VFO/MEMO]

- ➔ Cambia el modo operante seleccionado entre modo VFO y modo memoria cuando se pulsa. (pgs. 23, 77)
 - Cuando se presiona durante 1 seg. transfiere el contenido de la memoria al VFO. (p. 80)

52 BOTÓN BANDA/SUB-BANDA DEL MINI-ANALIZADOR [MAIN/SUB·M.SCOPE]

- ➔ Pulse la tecla un momento para seleccionar el acceso a la frec. principal o a la secundaria. (p. 23)
 - La frecuencia secundaria se visualiza en una fuente sombreada. La lectura de la frec. secundaria sólo funciona durante la operación "split" o "dualwatch".
- ➔ Pulse 1 seg para activar/desactivar la indicación de pantalla del mini analizador (p. 55)
 - La mini pantalla puede visualizarse simultáneamente con otra indicación de pantalla, como por ejemplo la pantalla del menú de ajuste, la lista de memorisa, etc.

53 PANTALLA LCD DE FUNCIONES (Ver p. 9 para detalles.)

- Muestra la frecuencia operante, el menú de los botones de función, pantalla del analizador de espectro y de canales de memoria, modos de ajuste, etc.

■ Pantalla LCD

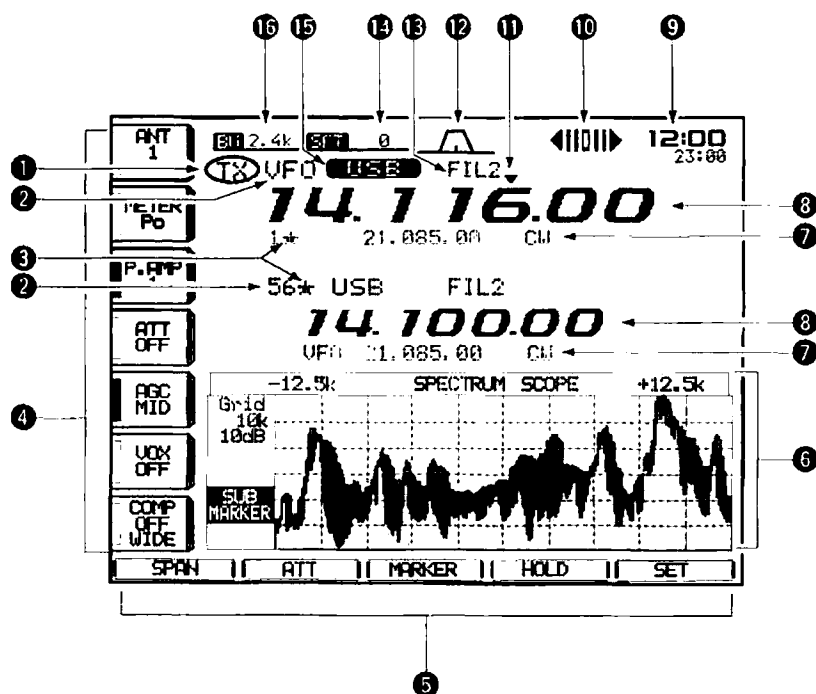

1 INDICADOR TX

Muestra la lectura de la frecuencia para transmitir.

2 INDICADOR DE CANAL DE MEMORIA/VFO

(pgs. 23, 77)

Indica el modo VFO o el número de canal de memoria seleccionado.

3 INDICADOR CANAL DE MEMORIA SELECCIONADO (p. 86)

Indica que el canal de memoria visualizado es el canal de memoria seleccionado.

4 GUÍA FUNCIONES LCD

Indica la función de los botones multifunción.

5 GUÍA BOTONES FUNCIÓN LCD

Indica la función de los botones de función LCD. ([F-1]–[F-5]).

6 PANTALLA MULTIFUNCIÓN (p. 10)

Muestra las pantallas del medidor digital multifunción analizador de espectro, grabadora de voz, canal de memoria, exploración, manipulador, decodificador RTTY y PSK, selección de filtro IF o modos de ajuste, etc.

7 LECTURAS DEL CANAL DE MEMORIA (p. 77)

→ Muestra el contenido del canal de memoria seleccionado en modo VFO.

→ Muestra el contenido del VFO en el modo memoria.

8 LECTURAS DE FRECUENCIA (p. 25)

Muestra la frecuencia operativa.

• Utiliza caracteres perfilados para lectura no accesible.

9 RELOJ (p. 92)

Muestra la hora actual.

• Posibilidad de indicación de dos horarios.

10 INDICADOR SINTONIZACIÓN RTTY (p. 47)

Muestra el nivel de sintonización en modo RTTY.

11 INDICADOR DE AJUSTE RÁPIDO (p. 26)

Aparece cuando utilizamos la función de ajuste rápido por saltos.

12 INDICADOR AMPLITUD PASOBANDA (pgs. 60, 61)

Muestra gráficamente en pantalla la amplitud del pasobanda en operación doble PBT y la frecuencia central para funcionamiento en FI desplazada.

13 INDICADOR DE FILTRO FI (p. 61)

Muestra el número de filtro FI seleccionado.

14 INDICADOR DE FREC. DESPLAZADA (p. 60)

Muestra la frecuencia desplazada del filtro FI.

15 INDICADOR DE MODO (p. 29)

Muestra el modo seleccionado.

16 INDICADOR DEL ANCHO DE BANDA (p. 61)

Muestra el pasobanda del filtro FI.

Disposición del Menú de Pantalla

Desde la pantalla de inicio se pueden seleccionar las siguientes pantallas. Elija la pantalla deseada siguiendo los esquemas siguientes.

Pulsando [EXIT/SET] varias veces vuelve a la pantalla de puesta en marcha.
Ver la pág. 94 para la disposición del modo ajuste.

• Pantalla de puesta en marcha

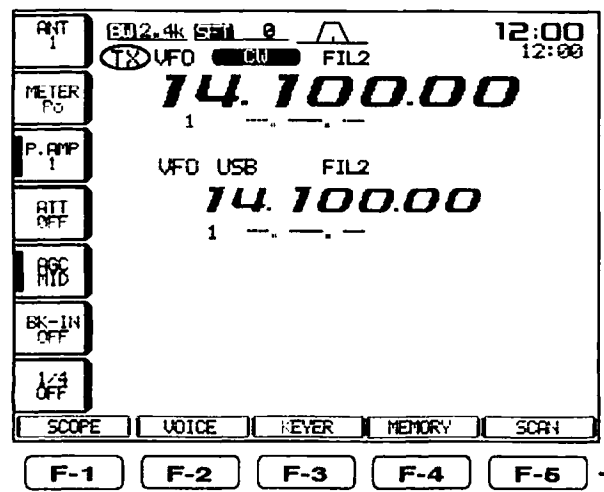

• Pantalla del analizador de espectro (p. 55)

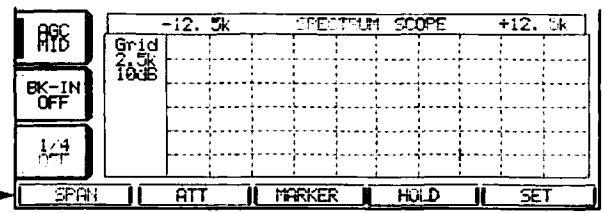

• Pantalla de la grabadora de voz (p. 73)

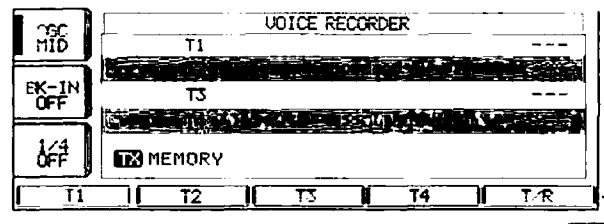

• Pantalla de los canales de memoria (p. 78)

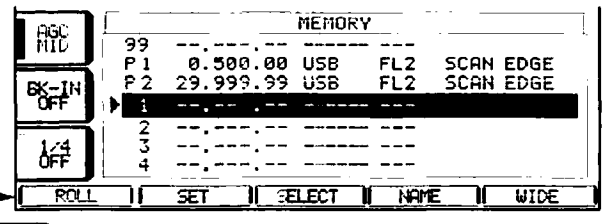

• Pantalla del manipulador de memoria (modo CW: p. 40)

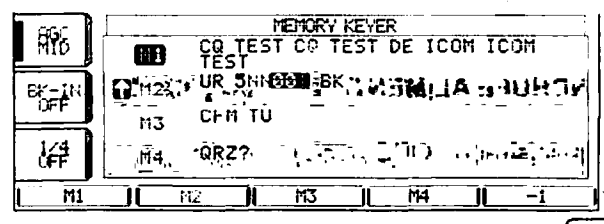

• Pantalla de exploración programada (modo VFO: p. 84)

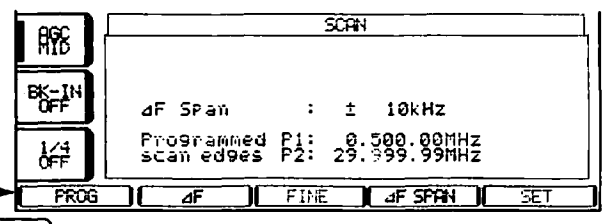

• Pantalla del decodificador RTTY (modo RTTY: p. 46)

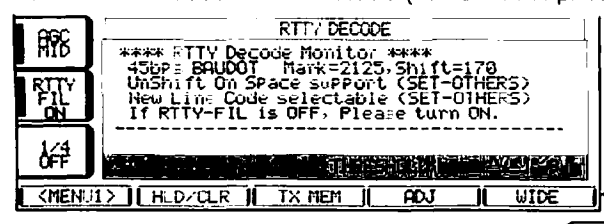

• Pantalla de exploración de memoria (modo memoria: p. 85)

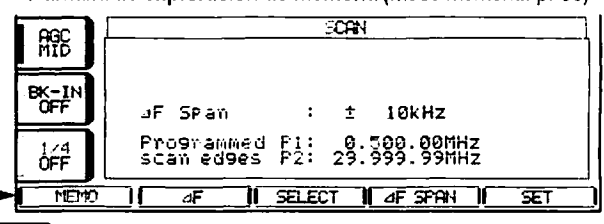

■ Panel trasero

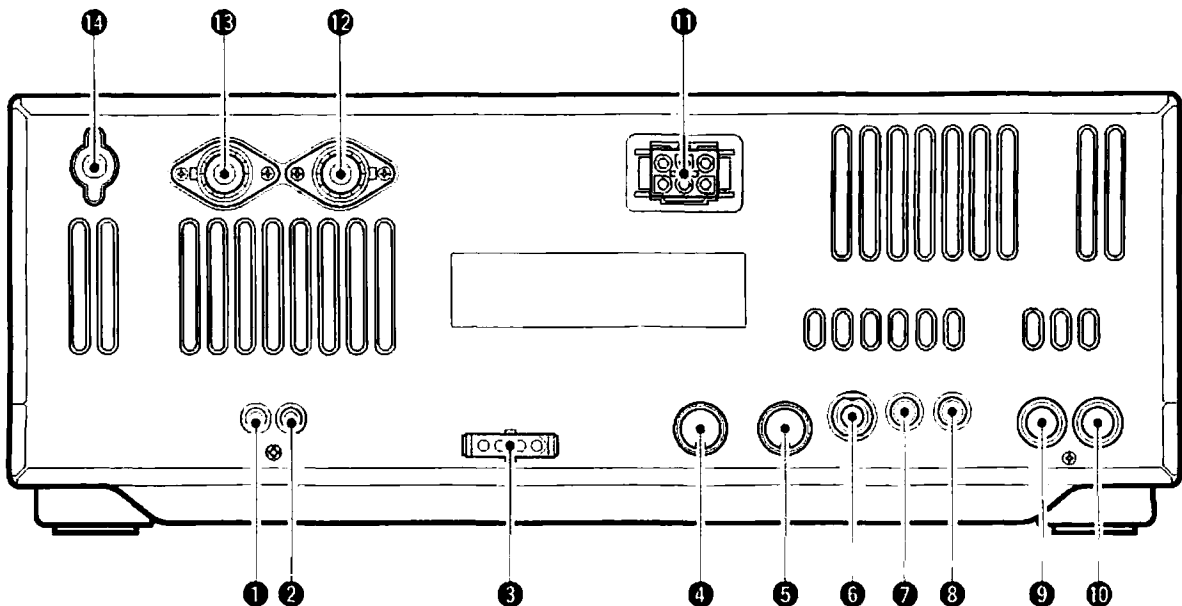

- 1 CONECTOR PARA TRANSVERTER [XVERT]** (p. 18)
Conector de entrada/ salida de transverter externo.
Activado por alimentación del pin 6 del [ACC(2)].
- 2 CONECTOR DE ANTENA RX [RX ANT]** (p. 15)
Conecta una antena de 50 Ω con conector RCA.
- 3 ENCHUFE CONTROL SINTONIZADOR [TUNER]** (p. 15)
Acepta el cable de control del sintonizador automático de antena opcional AH-4 HF/50 MHz, o un sintonizador automático de antena AH-3 HF.
- 4 CONECTOR SUPLEMENTARIO 1 [ACC(1)]**
- 5 CONECTOR SUPLEMENTARIO 2 [ACC(2)]**
Habilita la conexión de equipos externos como un amplificador lineal, selector/ sintonizador automático de antena, TNC para comunicación de datos, etc.
· Ver pág. 20 para información sobre conectores.
- 6 CLAVIJA MANIPULADOR [KEY]** (p. 14)
Soporta palanca o manipulador electrónico externo con conector estándar de 1/4 pulgadas.
· La entrada [ELEC-KEY] del panel frontal puede utilizarse para una palanca o manipulador electrónico externo. Desactive el manipulador interno en el modo ajuste. (p. 43)
- 7 JACK CI-V PARA CONTROL REMOTO [REMOTE]** (p. 110)
→ Conecta un PC vía CONVERTOR DE NIVEL T-17 CI-V opcional para controlar externamente las funciones del transceptor.
→ Usado para la transmisión/recepción con otro transceptor CI-V Icom.
- 8 CONECTOR DE ALTAVOZ EXTERNO [EXT SP]** (pgs. 15, 116)
Acepta un altavoz de 4–8 Ω.
- 9 JACK DE ENTRADA DEL ALC [ALC]** (p. 17)
Conector para el jack de salida del ALC de un amplificador lineal no Icom.
- 10 JACK DE CONTROL DE TX [SEND]** (p. 17)
Va a tierra mientras se está transmitiendo para controlar un equipo externo como un amplificador lineal.
· Máx. nivel de control: 16 V CC/0.5 A
- 11 ENCHUFE ALIMENTACIÓN CC [DC 13.8V]** (p. 16)
Soporta CC de 13.8 V con el cable de alimentación suministrado. (OPC-025D).

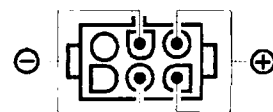
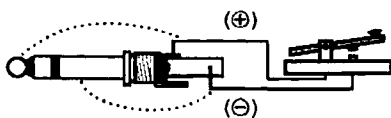

Vista panel trasero

/// Si utiliza un manipulador electrónico externo, asegúrese de que la tensión retenida por el manipulador es menor de 0.4 V cuando pulsa.

12 CONECTOR DE ANTENA 1 [ANT1]

13 CONECTOR DE ANTENA 2 [ANT2] (pgs. 13, 14)
Soporta una antena de 50 Ω con conector PL-259.

/// Cuando utilice un sintonizador de antena automático AH-4 HF/50 MHz o AH-3 HF, conéctelo al conector [ANT1]. El sintonizador interno de la antena se activa para [ANT2] y se desactiva para [ANT] cuando conectamos el sintonizador de antena automático AH-4 o AH-3.

14 TERMINAL DE PUESTA A TIERRA [GND] (pgs. 13, 14)
Conecte este terminal a tierra para evitar las descargas eléctricas, TVI, BCI y otros problemas.

1

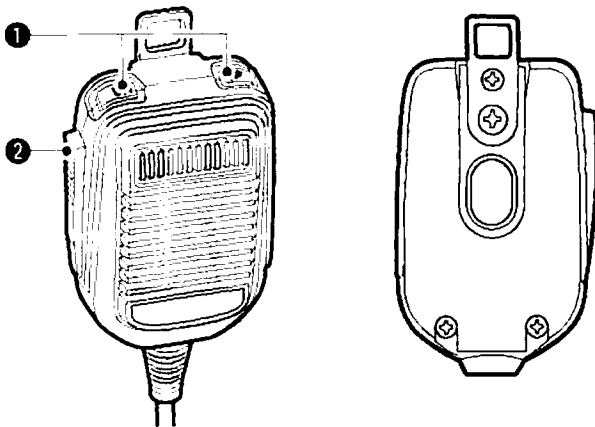
■ Micrófono (HM-36)**1 BOTONES ARRIBA/ABAJO [UP]/[DN]**

Cambia la frecuencia seleccionada visualizada o el canal de memoria.

- Una presión continua cambia continuamente la frecuencia o el canal de memoria.
- Mientras pulsa [XFC], en modo de frec. de separación puede controlar la frecuencia de transmisión visualizada.
- El botón [UP]/[DN] puede simular un manipulador manual. Prográmelo en el modo de ajuste del manipulador. (p. 43)

2 BOTÓN PTT

Presione para transmitir; suelte para recibir.

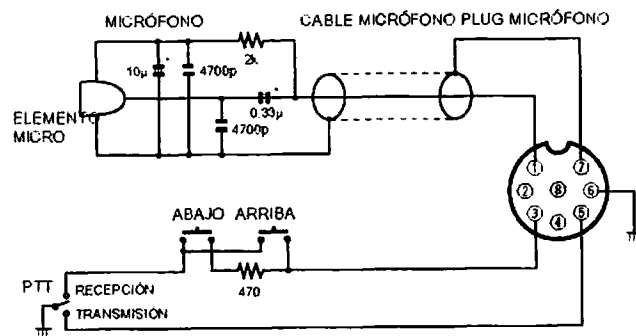
• DIAGRAMA ESQUEMÁTICO DEL HM-36

■ Desembalaje

Notifique inmediatamente a su transportista o distribuidor cualquier daño o imperfección del equipo tras desembalarlo. Guarde el embalaje.

Para la descripción y diagramas de los accesorios incluidos con el IC-7800, consulte la sección "Accesorios suministrados" en la p. "i" de este manual.

■ Selección de la ubicación

Coloque el transceptor en un lugar con buena ventilación, sin vibraciones ni frío ni calor extremos y lejos de aparatos de TV, antenas de TV, radios u otras fuentes electromagnéticas.

La base del transceptor lleva unos soportes ajustables para colocarlo sobre una mesa. Gradúe su inclinación según sus necesidades.

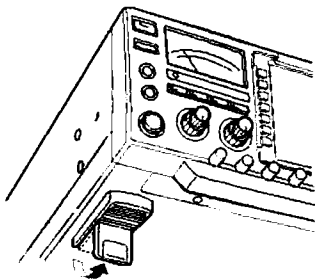

■ Puesta a tierra

Para impedir descargas eléctricas, interferencias de TV (TVI), radiodifusión (BCI) y otros problemas, lleve a tierra el transceptor mediante el terminal de tierra (GROUND) situado en el panel trasero.

Para obtener mejores resultados, conecte un cable de alto calibre o tira a una varilla de cobre clavada en el suelo. La distancia entre el terminal [GND] y el suelo debe ser lo más corta posible.

⚠ ADVERTENCIA: NUNCA conecte el terminal [GND] a una tubería eléctrica o de gas, pues podría provocar una explosión o descarga eléctrica.

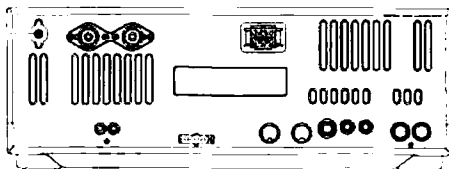
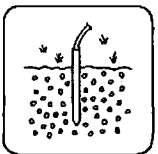

■ Conexión de la antena

En radio comunicaciones, la antena es un elemento crucial, junto con la potencia de salida y la sensibilidad. Seleccione antena(s) bien adaptadas de 50 Ω, y línea de alimentación. Se recomienda una relación de onda estacionaria (VSWR) de 1.5:1 para la banda deseada. Lógicamente, la línea de transmisión debe ser un cable coaxial.

Cuando utilice 1 antena use el conector [ANT1.]

⚠ PRECAUCIÓN: Proteja su transceptor contra los rayos utilizando un protector anti-descargas.

EJEMPLO DE INSTALACIÓN DE CONECTOR PL-259

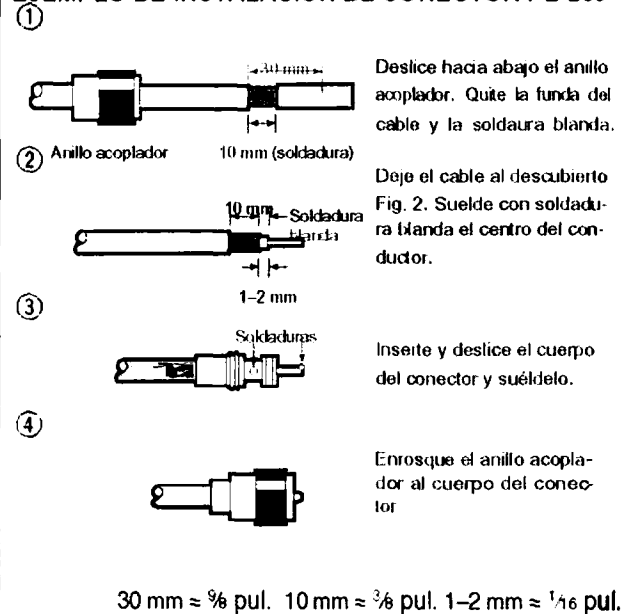

ROE de la antena

Cada antena está sintonizada para una gama de frecuencia específica y la ROE puede aumentarse fuera del margen. Cuando la ROE es mayor de aprox. 2.0:1, la potencia del transceptor cae para proteger al transistor final. En este caso, el sintonizador puede usarse para combinar el transceptor con la antena. Las ROE bajas permiten plena potencia de transmisión aún utilizando el sintonizador. El IC-756PROIII tiene un medidor de ROE para controlar continuamente la ROE de la antena.

■ Conexiones necesarias

• Panel frontal

2

PALANCA CW

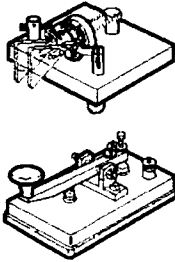

Se puede utilizar una palanca cuando el manipulador electrónico interno está desactivado en el modo ajuste (p. 43)

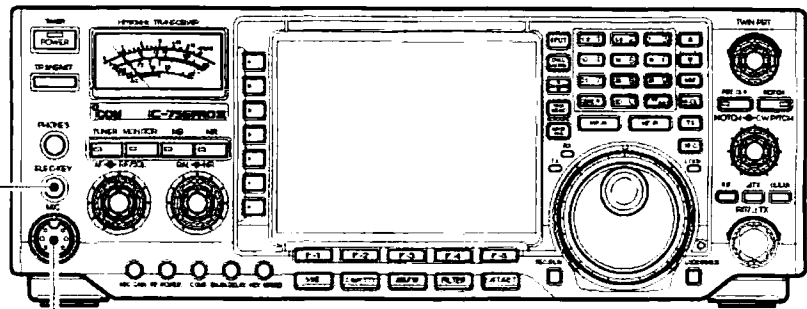

MICRÓFONOS (p. 116)

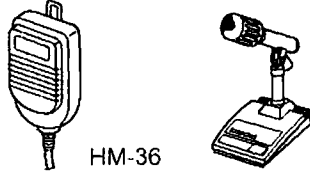

HM-36 SM-20

• Panel trasero

ANTENA 1, 2 (p. 13)
 [Ejemplo]: ANT1 para bandas de 1.8–18 MHz
 ANT2 para bandas de 21–50 MHz



FUENTE DE ALIMENTACIÓN CC (p.16)

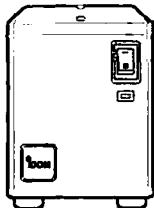

PS-125

PUESTA A TIERRA (p. 13)

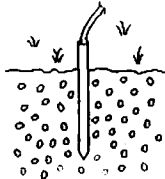

Use el cable o tira disponible de más calibre. Haga la conexión lo más corta posible.

La toma de tierra impide las descargas eléctricas, TVI y otros problemas.

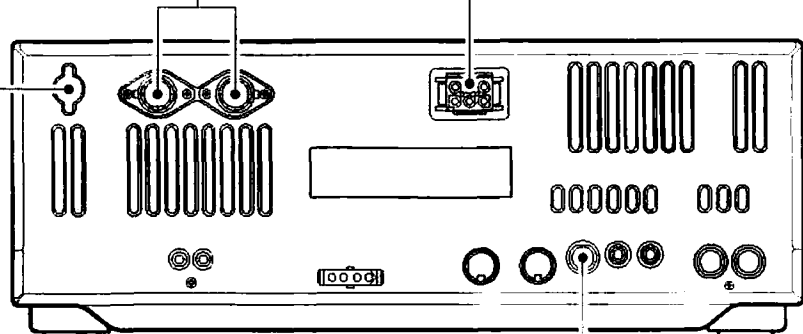

PALANCA MANIPULADOR

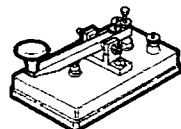

■ Conexiones Avanzadas

• Panel frontal

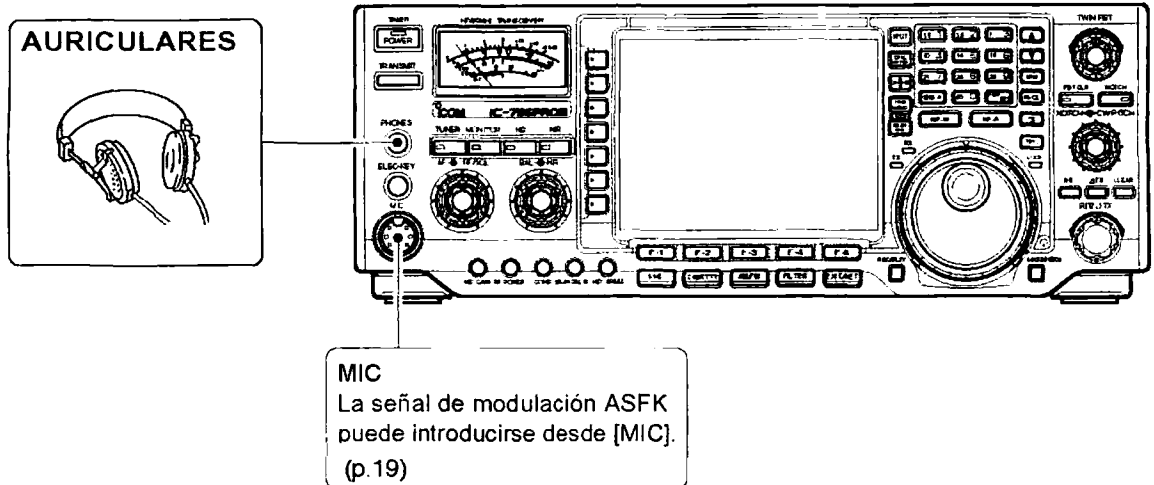

• Panel trasero

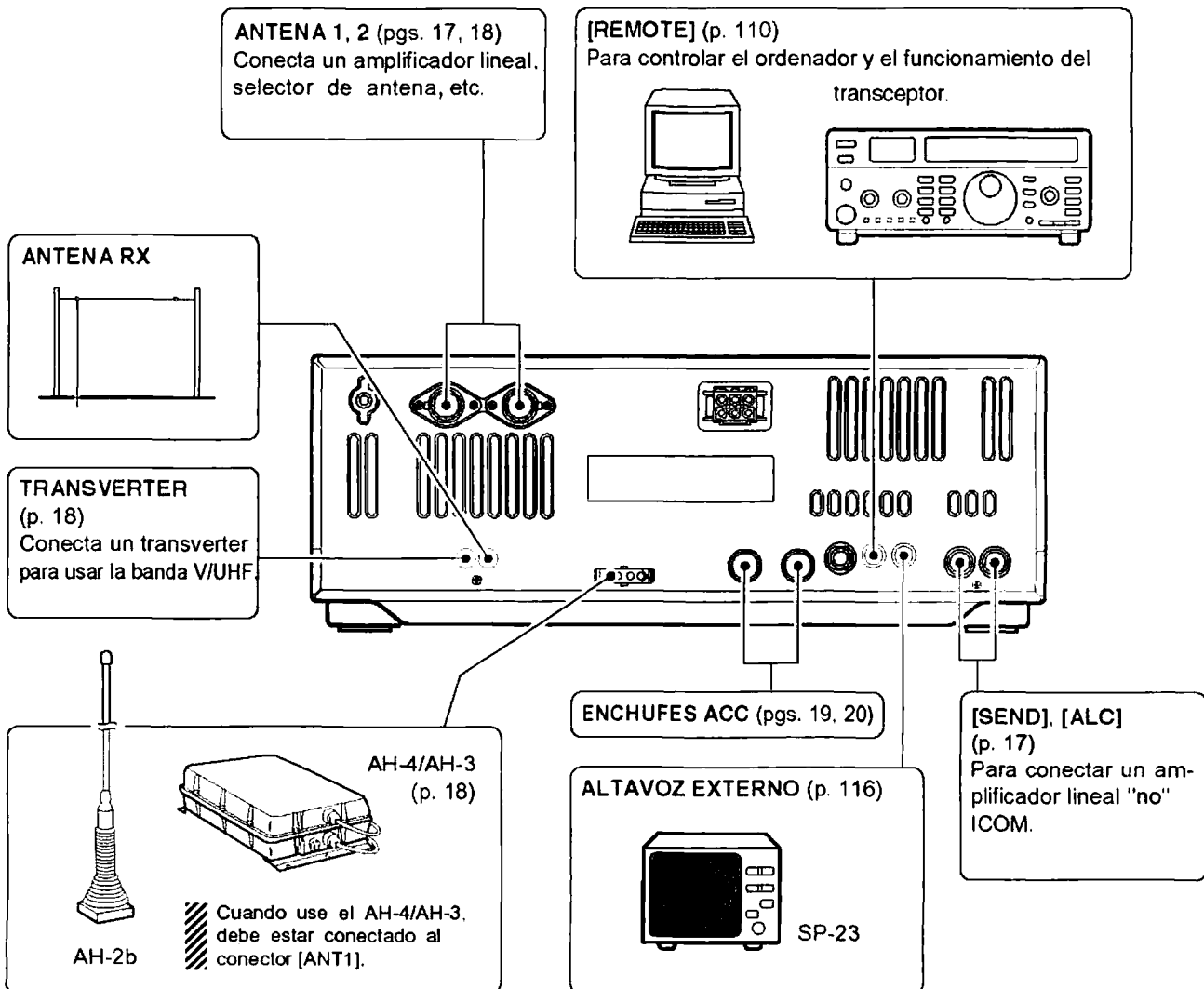

■ Conexión de Fuentes de Alimentación

Utilice el cable de alimentación CC opcional PS-125 CC que soporta 25 A cuando haga funcional el transceptor con alimentación CC. Consulte los diagramas abajo.

CUIDADO: Antes de conectar el cable de alimentación de CC, compruebe lo siguiente. Asegúrese de que:

- El botón **[POWER]** está en OFF (desactivado).
- La tensión de salida de la fuente de alimentación es de 12-15 V cuando use una fuente no Icom.
- La polaridad del cable de CC sea la correcta.
 - Rojo : polo positivo ⊕
 - Negro : polo negativo ⊖

CONEXIÓN DE LA FUENTE DE ALIMENTACIÓN CC PS-125

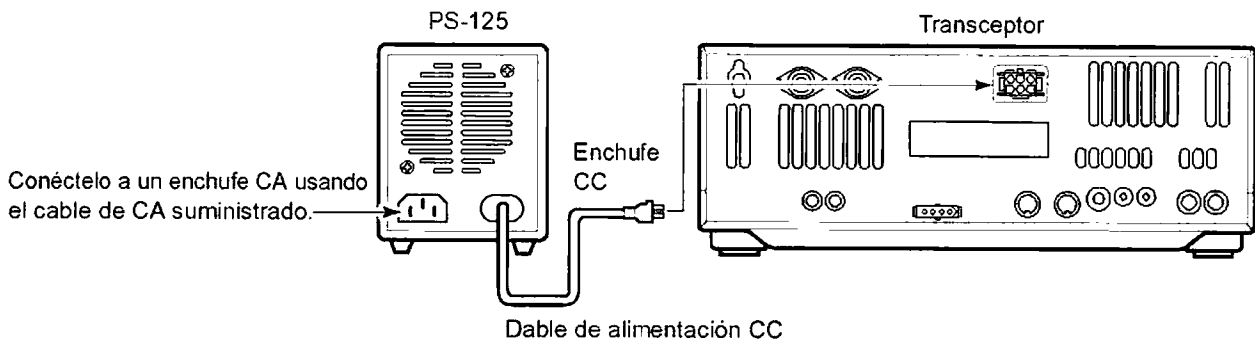

CONEXIÓN DE UNA FUENTE DE ALIMENTACIÓN CC

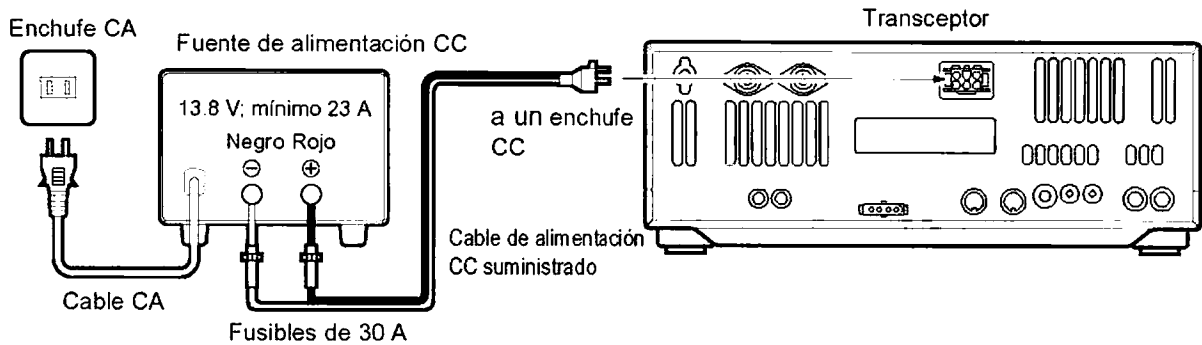

CONEXIÓN DE UNA BATERIA DE VEHÍCULO

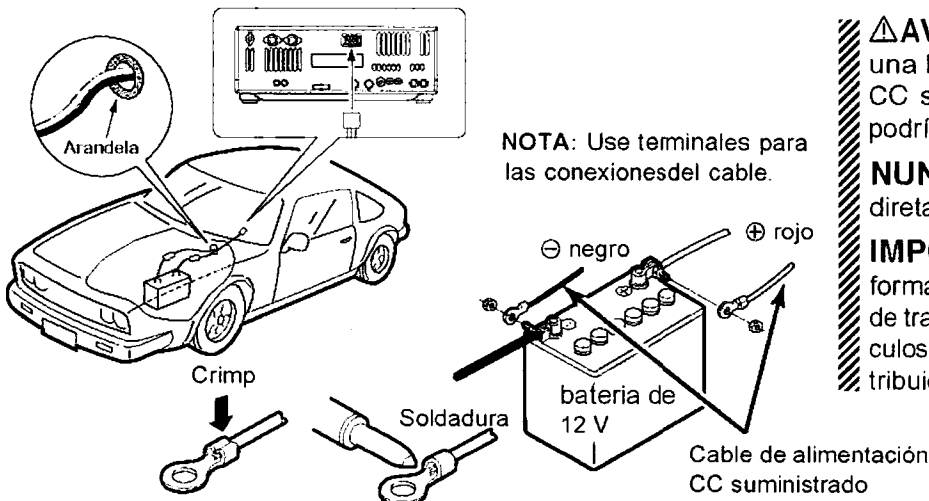

⚠ AVISO: NUNCA lo conecte a una batería sin los fusibles para CC suministrados, de lo contrario podría ocasionar un incendio.

NUNCA conecte el transceptor directamente a una batería de 24 V.

¡IMPORTANTE! Hay disponible información detallada de la instalación de transceptores móviles Icom en vehículos. Consulte con su vendedor o distribuidor Icom.

■ Conexiones de un amplificador lineal

Use el conector [ANT1] cuando conecte un amplificador lineal.

CONEXIÓN DEL IC-PW1/EURO

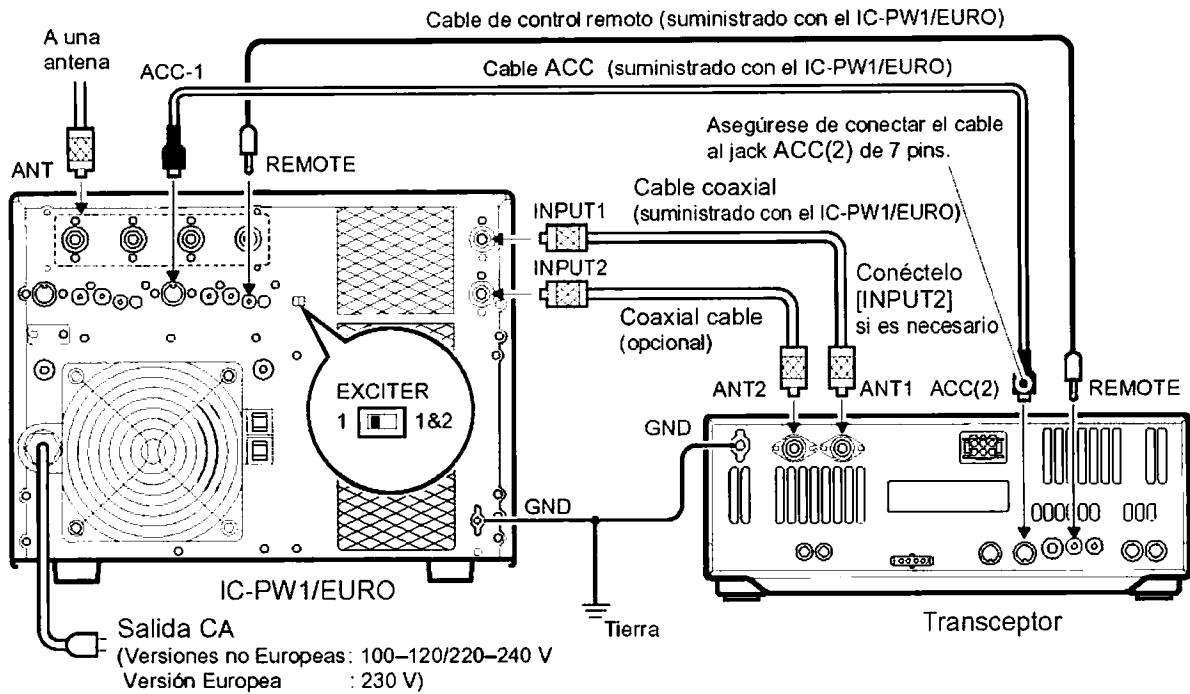

⚡ Desative el sintonizador de antena del transceptor durante la sintonización con del IC-PW1/EURO.

CONEXIÓN A UN AMPLIFICADOR LINEAL NO ICOM

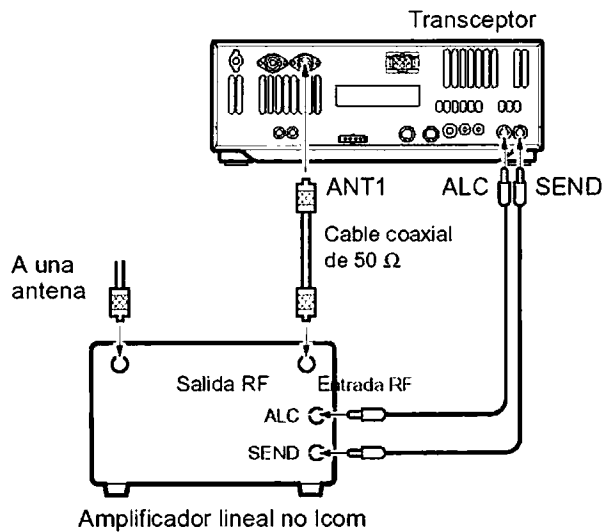

⚠ ADVERTENCIA:

Ajuste la potencia de salida del transceptor y el nivel de salida ALC del amplificador lineal consultando el manual de instrucciones del amplificador lineal.

El nivel de entrada del ALC debe estar dentro del margen de 0V a -4 V ; el transceptor no acepta tensión positiva. Un ajuste inadecuado de las potencias de ALC y RF puede ocasionar un incendio o dañar el aparato.

Las especificaciones para el relé SEND son 16 V CC, 0.5 A. Si se sobrepasa este nivel, debe utilizarse un relé externo mayor.

■ Conexión de un sintonizador de antena externo

2

CONEXIÓN DEL AH-4/AH-3

/// El AH-4 o el AH-3 deben conectarse al conector [ANT1].

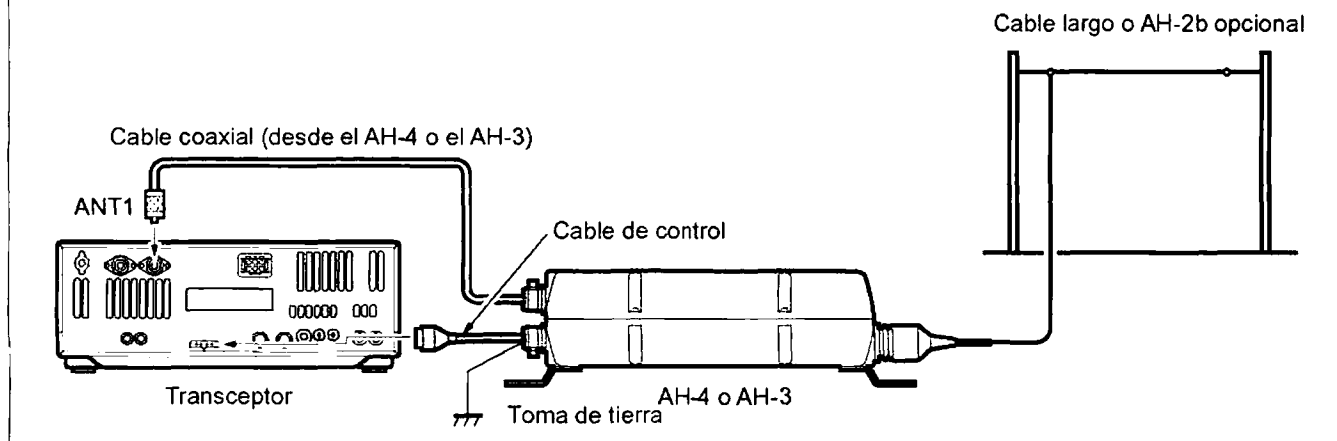

■ Información del jack del Transverter

Cuando se aplican de 2 a 13.8 V al pin 6 del [ACC 2] se activa el conector del [XVERT] para el modo transversor y los conectores de la antena no reciben o transmiten ninguna señal. (p. 20)

Durante la RX, el conector [XVERT] se puede activar como terminal de entrada de un transverter externo.

Durante la TX, en el conector [XVERT] tenemos la señal de la frecuencia en pantalla a -20 dBm (22 mV) como señal para un transversor externo.

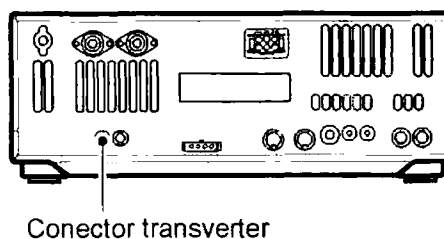

■ Información del conector del micrófono

(Vista del panel frontal)

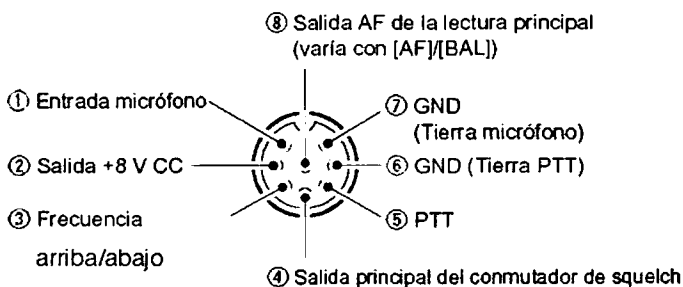

[MIC] Nº Pin	FUNCIÓN	DESCRIPCIÓN
②	Salida +8 V DC	Máx. 10 mA
③	Frecuencia arriba	Tierra
	Frecuencia abajo	Tierra 470 Ω
④	Squelch abierto	Nivel bajo ("Low")
	Squelch cerrado	Nivel alto ("High")

/// **PRECAUCIÓN:** NO cortocircuitar el pin 2 a tierra, pues podría dañar el regulador interno de 8 V.
 /// **NOTA:** Al pin 1 se le aplica corriente CC para el micrófono. Tenga cuidado al utilizar un micrófono de otra marca que no sea Icom.

■ Conexiones FSK y AFSK (SSTV)

Para conectarlo a un TNC o conversor de exploración, consulte el diagrama inferior.

▨ Para funcionamiento RTTY:

Un ajuste estrecho del ancho del filtro puede no dejar pasar las señales RTTY. Asegúrese de ajustar correctamente el filtro FI según el ancho de la señal. (p. 61)

Conexión FSK (RTTY)

Utilice el modo RTTY para operar

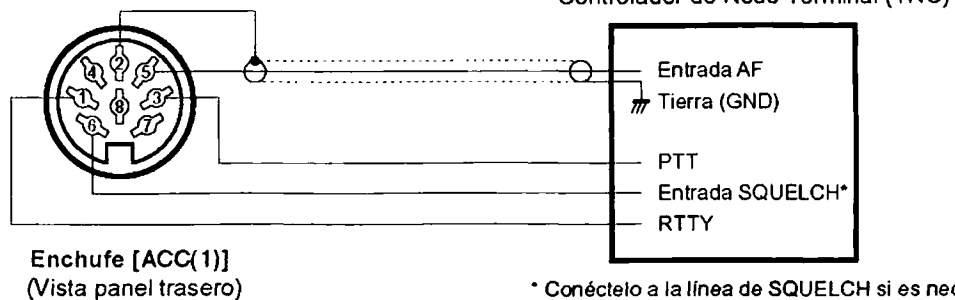

* Conéctelo a la línea de SQUELCH si es necesario.

Conexiones AFSK y SSTV

Utilice los modos SSB o FM para operar

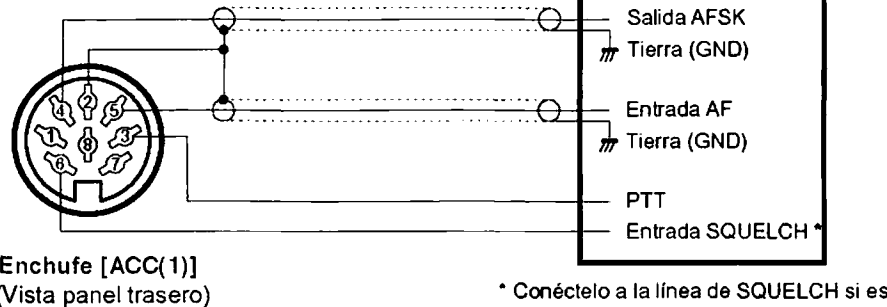

* Conéctelo a la línea de SQUELCH si es necesario.

Conexiones AFSK y SSTV a través del conector del micrófono

Utilice los modos SSB o FM para operar

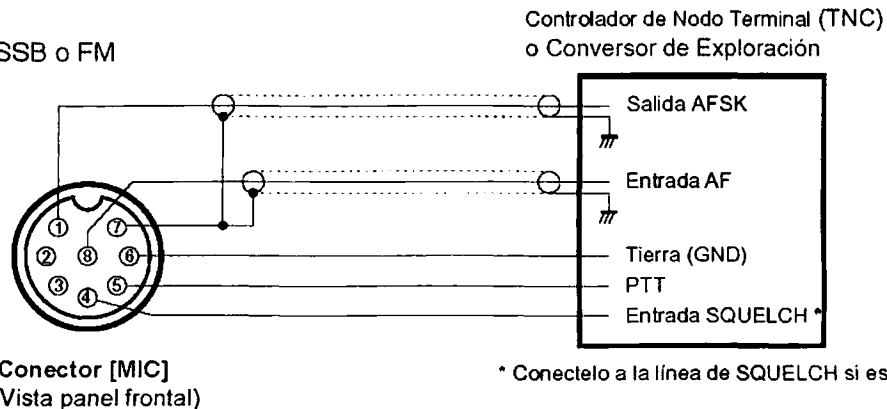

* Conéctelo a la línea de SQUELCH si es necesario.

▨ Cuando se conecta al conector [MIC], deben ajustarse los controles [MICGAIN] y [AF].

■ Información de los conectores

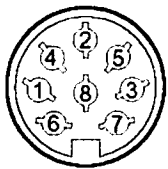
ACC (1)	Nº PIN	NOM	DESCRIPCIÓN	ESPECIFICACIONES
 <p>Vista panel trasero</p>	1	RTTY	Controla la pulsación RTTY	Nivel "ALTO" (High) : Más de 2.4 V Nivel "BAJO" (Low) : Menos de 0.6 V Corriente de salida : Menos de 2 mA
	2	GND	Conecta a tierra.	Conectado en paralelo con el pin 2 del ACC(2).
	3	SEND	Pin de entrada/salida. Va a tierra al transmitir. Puesto a tierra, transmite.	Nivel de tierra : -0.5 V to 0.8 V Corriente de salida : Menos de 20 mA Corriente de entrada (Tx): Menos de 200 mA Conectado en paralelo con el pin 3 del ACC(2).
	4	MOD	Entrada del modulador. Conecta a un modulador.	Impedancia de entrada : 10 kΩ Nivel de entrada : Aprox. 100 mV rms
	5	AF	Salida detector AF. Fijo, independientemente de la posición [AF] en los ajustes por defecto. (ver notas abajo)	Impedancia de salida: 4.7 kΩ Nivel de salida : 100-300 mV rms
	6	SQLS	Salida de squelch. Va a tierra al abrir el squelch.	SQL abierto : Menos de 0.3 V/5 mA SQL cerrado: Más de 6.0 V/100 μA
	7	13.8 V	Salida de 13.8 V cuando está en ON.	Corriente de salida: Max. 1 A Conectado en paralelo con el pin 7 del ACC(2)E.
	8	ALC	Entrada de tensión de ALC.	Tensión de Control : -4 V to 0 V Impedancia de entrada : Más de 10 kΩ Conectado en paralelo al pin 5 del ACC(2).

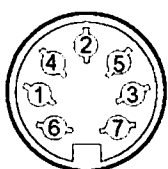
ACC (2)	Nº Pin	NOM	DESCRIPCIÓN	ESPECIFICACIONES
 <p>Vista panel trasero</p>	1	8V	Salida de 8 V regular	Tensión de salida : 8 V ±0.3 V Corriente de salida: Menos de 10 mA
	2	GND		Igual que el pin 2 del ACC(1).
	3	SEND		Igual que el pin 3 del (1).
	4	BAND	Salida de tensión de banda. (Varía en la banda amateur)	Tensión de salida: De 0 a 8.0 V
	5	ALC		Igual que el pin 8 del ACC (1).
	6	TRV	Activa la entrada/salida del [XVERT] cuando se aplica "ALTA" tensión.	Impedancia de entrada: Más de 10 kΩ Tensión de entrada : De 2 a 13.8 V
	7	13.8 V		Igual que el pin 7 del ACC(1).

/// Si usamos el límite de nivel del tono lateral de CW o del tono de bip, el tono lateral de CW o el del bip baja del nivel fijado cuando el control [AF] se gira por encima del nivel especificado, respectivamente.(p. 96)

■ Puesta en marcha (reinicio de la CPU)

Antes de conectarlo por primera vez, asegúrese de que tienen todas las conexiones necesarias para su sistema consultando la Sección 2. Después, reinicie el transceptor mediante el procedimiento siguiente.

Reiniciar **BORRA** el contenido programado en los canales de memorias y lo reprograma con los valores dados por defecto en el modo de ajuste.

- ① Asegúrese de que el transceptor está apagado (OFF).
- ② Mientras pulsa **[M-CL]** y **[(F-INP)ENT]**, pulse **[POWER]** para encenderlo (ON).
 - Se reinicia la CPU interna.
 - Empieza el calibrado de convertor A/D de la unidad DSP y tarda unos 10 seg.
 - El transceptor muestra las frecuencias VFO iniciales tras completar la reiniciación.
- ③ Si así lo desea, corrija los valores de ajuste dados por defecto después de reiniciar.

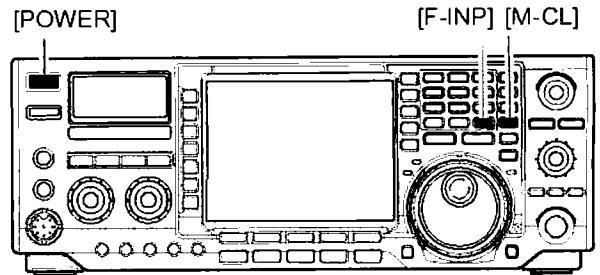

Al conectarlo en ambientes más fríos, la pantalla de LCD puede presentarse oscura e inestable. Esto es normal y no indica un mal funcionamiento del equipo.

■ Ajustes Iniciales

Tras reiniciar el transceptor, ajuste los controles tal como se muestra en el gráfico inferior.

CW : Al máximo en sentido horario
CCW : Al máximo en sentido anti-horario

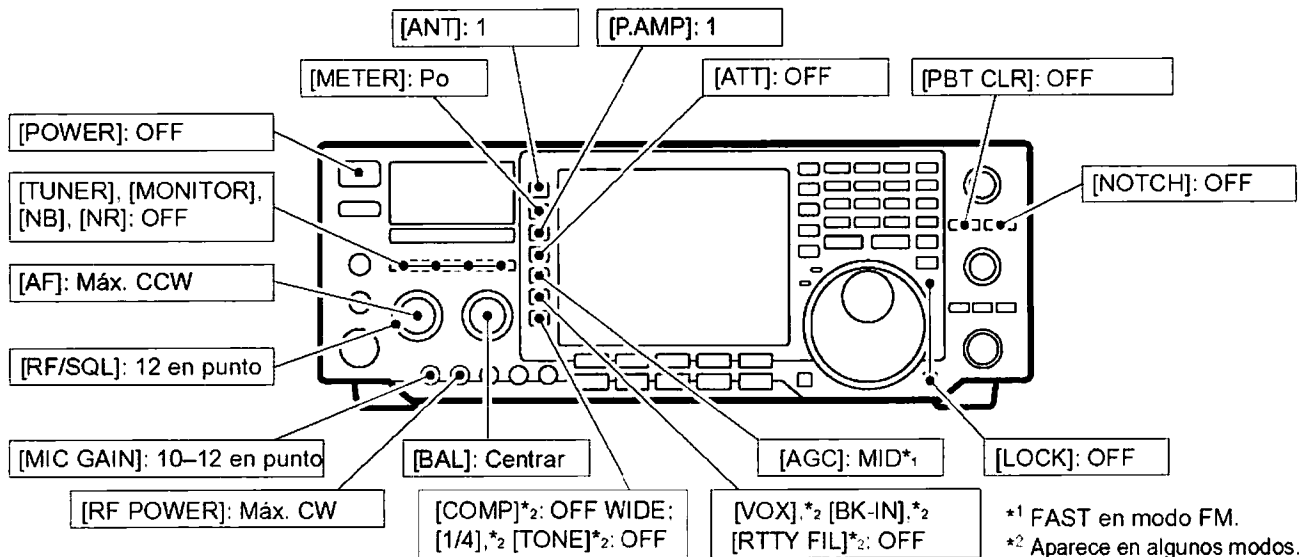

Encienda el transceptor, verifique la pantalla. Si aparece alguna de las indicaciones abajo indicadas, desactívelas del modo siguiente:

- Indicador de ajuste rápido "▼" : Pulse **[TS]**.
- Lectura frec. en saltos de 1 Hz: Pulse **[TS]** 2 seg. (con el ajuste rápido desactivado)
- Indicador RIT " **RIT** " : Pulse **[RIT]**.
- Indicador ΔTX " **ΔTX** " : Pulse **[ΔTX]**.
- Indicador de división " **SPLIT** " : Pulse **[SPLIT]**.
- Indicador Dualwatch " **DUAL-W** " : Pulse **[DUALWATCH]**.
- Indicador filtro doble pico " **TPF** " : Pulse **[RTTY FIL]**.
- Indicador auto-Notch " **AN** " : Pulse **[NOTCH]**.
- Indicador notch manual " **MT** " : Pulse **[NOTCH]**.

■ Descripción del VFO

VFO es una abreviatura de Oscilador de Frecuencia Variable y, normalmente se refiere a un oscilador.

El VFO del transceptor es algo diferente. El VFO del IC-756PROIII actúa como una ventana de ordenador y puede mostrar una frecuencia y un modo operante.

Puede llevar la frecuencia deseada al VFO mediante el teclado, botón del memo pad (p. 82) o mediante la función de transferencia de memoria (p. 80). También puede cambiar la frec. con el dial de sint. y seleccionar el modo operativo con los botones de modo.

Durante la operación en Dualwatch o de frec. partida, la sub VFO es funcional (caracteres de frecuencia mayores, no sombreados). Mientras pulsa [XFC] en operación de frec. partida, puede cambiar la frec. de transmisión visualizada con el teclado, botón del memo pad o mediante la función de transferencia de memoria.

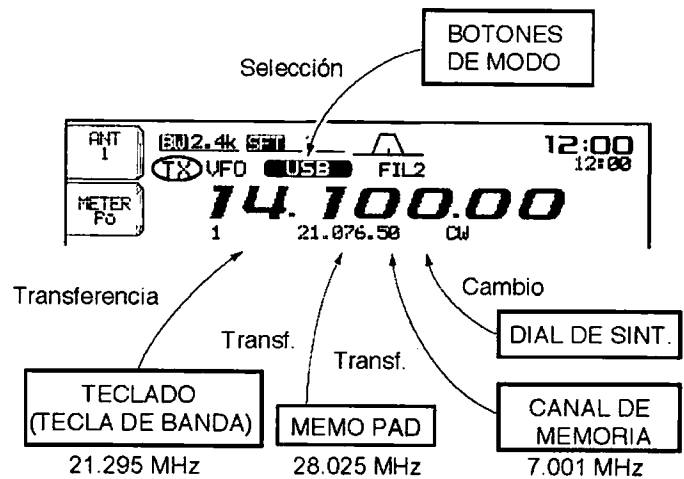

• Diferencias entre los modos VFO y memoria

MODO VFO

El VFO muestra la frec. y el modo operante. Si ese se modifican, el VFO memoriza automáticamente la nueva frecuencia o el nuevo modo operante.

Cuando seleccionamos un VFO desde otra banda o modo memoria, aparece la última frecuencia y modo operativo utilizados para esa VFO.

[EJEMPLO]

VFO seleccionado.

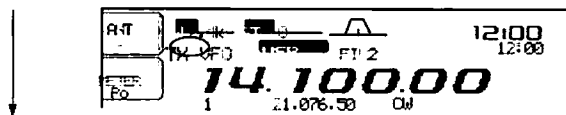

Se cambia la frecuencia. Modo

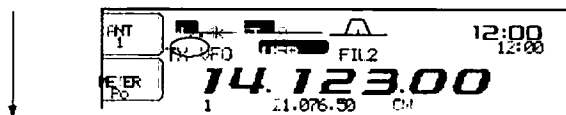

Modo memoria seleccionado.

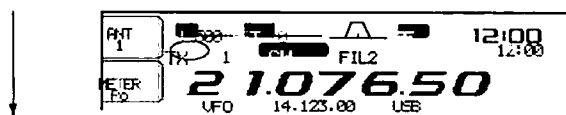

VFO seleccionado de nuevo.

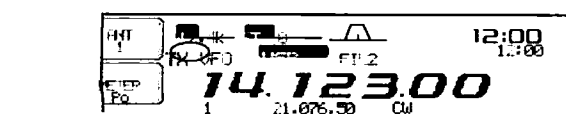

Aparece la frecuencia cambiada (14.123 MHz).

MODO MEMORIA (pgs. 77-81)

Cada canal de memoria muestra una frecuencia y modo operativo como un VFO. Incluso si se cambian la frec. o modo operativo, el canal de memoria no memoriza la nueva frec. o modo operativo.

Cuando seleccionamos el canal de memoria desde otro canal de memoria o modo VFO, aparecen la frecuencia y modo operativo memorizados.

[EJEMPLO]

Canal de Memoria 1 seleccionado

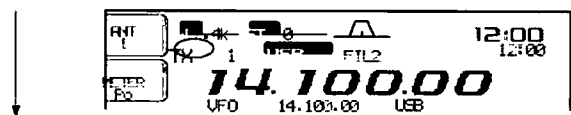

Se cambia la frecuencia.

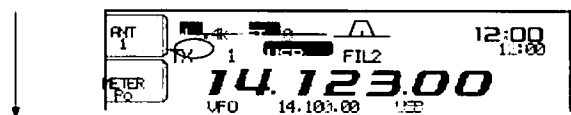

Selección de otro canal de memoria.

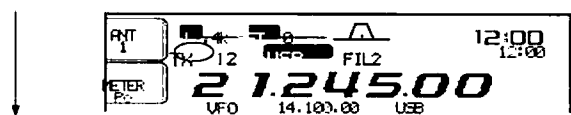

Canal de memoria 1 seleccionado de nuevo.

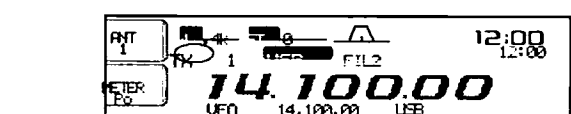

La frecuencia cambiada (14.123 MHz) no aparece y en su lugar aparece la frecuencia memorizada (14.100 MHz).

■ Selección de los modos VFO/memoria

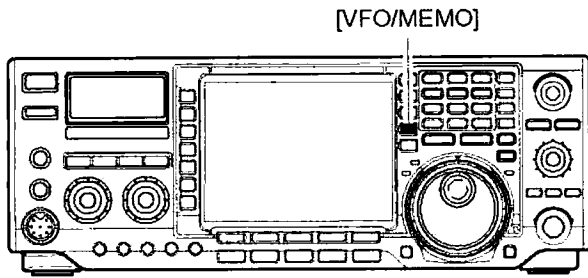

- ➔ Pulse **[VFO/MEMO]** para cambiar de modo VFO a memoria y viceversa.
 - Al lado de la indicación de la frecuencia aparecerá "VFO" cuando esté en modo memoria o el nº de canal de memoria seleccionado cuando esté en modo memoria.
 - Pulsando **[VFO/MEMO]** 1 seg. se transfiere el contenido del canal de memoria seleccionado al modo VFO. (p. 80)

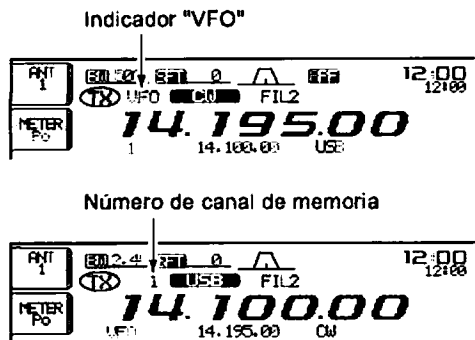

■ Selección de Banda principal y Sub-banda

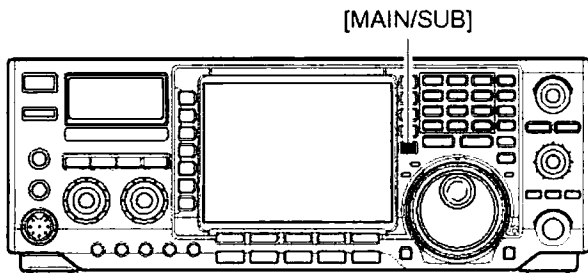

- ➔ Pulse **[MAIN/SUB]** para seleccionar el acceso a la lectura de la banda principal o sub-banda.
 - La frecuencia secundaria se visualiza con caracteres sombreados o punteados. Las funciones de la frecuencia secundaria funcionan sólo durante operación Dual-watch o de frecuencia partida.

■ Selección de una banda operativa

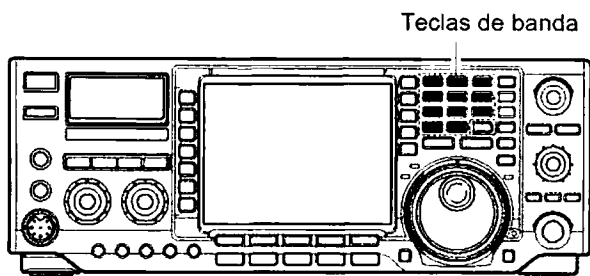

El registro de triple banda proporciona tres memorias en una banda. Al usarlo, se almacenan automáticamente 3 ajustes de memoria y el modo de op. en cada banda.

Si se pulsa una tecla de banda 1 vez, se llama a la frecuencia y modo operativo utilizado por última vez. Si se pulsa de nuevo, se llama a otra frecuencia y modo de operación.

Esta función es conveniente cuando se opera con 3 modos operativos en una sola banda. por ejemplo, 1 registro para frecuencia CW, otro para una frecuencia SSB y el otro, para una frecuencia RTTY.

Consulte la tabla inferior con la lista de bandas disponibles y los ajustes por defecto de cada banda.

BANDA	REGISTRO 1	REGISTRO 2	REGISTRO 3
1.8 MHz	1.900000 MHz CW	1.910000 MHz CW	1.915000 MHz CW
3.5 MHz	3.550000 MHz LSB	3.560000 MHz LSB	3.580000 MHz LSB
7 MHz	7.050000 MHz LSB	7.060000 MHz LSB	7.020000 MHz CW
10 MHz	10.120000 MHz CW	10.130000 MHz CW	10.140000 MHz CW
14 MHz	14.100000 MHz USB	14.200000 MHz USB	14.050000 MHz CW
18 MHz	18.100000 MHz USB	18.130000 MHz USB	18.150000 MHz USB
21 MHz	21.200000 MHz USB	21.300000 MHz USB	21.050000 MHz CW
24 MHz	24.950000 MHz USB	24.980000 MHz USB	24.900000 MHz CW
28 MHz	28.500000 MHz USB	29.500000 MHz USB	28.100000 MHz CW
50 MHz	50.100000 MHz USB	50.200000 MHz USB	51.000000 MHz FM
General	15.000000 MHz USB	15.100000 MHz USB	15.200000 MHz USB

◇ Usando los registros de conjunto de bandas

[Ejemplo]: banda de 14 MHz

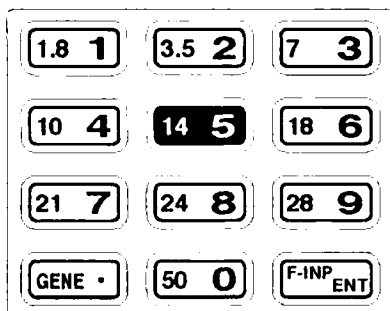

- ① Pulse **[(14)5]**, y seleccione una frecuencia y modo de operación.
 - La frecuencia y el modo de operación se memorizan en la primera posición del registro de bloque de bandas.
- ② Pulse **[(14)5]** de nuevo y seleccione otra frecuencia y modo de operación.
 - Esta frecuencia y modo de operación se memorizarán en la 2ª posición del registro de conjunto de bandas.
- ③ Pulse **[(14)5]** de nuevo y seleccione otra frecuencia y modo de operación.
 - Esta frecuencia y modo de operación se memorizarán en la 3ª posición del registro de conjunto de bandas.
 - Cuando se selecciona una cuarta frecuencia y modo de operación, estos se almacenan sobrescribiendo los datos introducidos en la 1ª posición del registro.

■ Ajuste de frecuencia

El transceptor dispone de diversos métodos de sintonización de frecuencia según su conveniencia.

◆ Sintonía con el dial principal

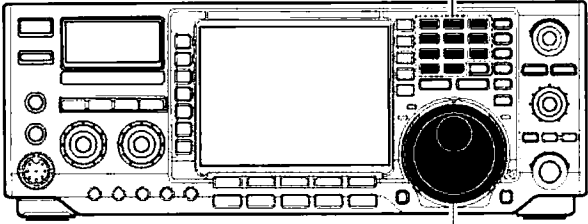

Teclas de banda

Dial de sintonización

- ① Pulse la tecla de banda deseada en el teclado hasta tres veces.
 - Con la tecla de banda se pueden seleccionar hasta 3 frecuencias por cada banda. (Consulte la página previa. "Usando los Registros de conjunto de bandas.")

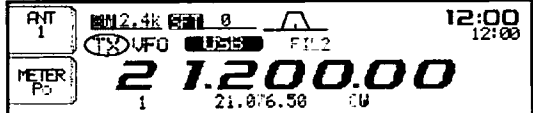

- ② Gire el dial principal y seleccione la frecuencia deseada.

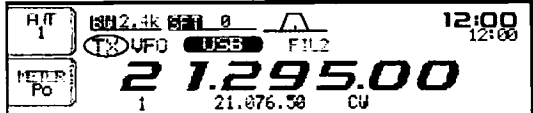

▨ Si la función de bloqueo está activada, el indicador luminoso de bloqueo se encenderá, y el dial principal no funcionará. En este caso, pulse **[LOCK/SPEECH]** para desactivarla. (p. 65)

◆ Entrada directa de frecuencia con el teclado

El transceptor dispone de un teclado para la entrada directa de la frecuencia como se describe a la derecha.

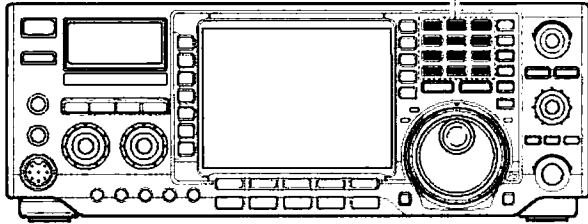

Keypad

- ① Pulse **[(F-INP)ENT]**.
 - " **F-INP** " aparece.
- ② Introduzca la frecuencia deseada.
 - Pulse **[(GENE)·]** para introducirla"·(punto decimal)" entre las unidades de MHz y las unidades de kHz.
- ③ Pulse **[(F-INP)ENT]** para fijarla.
 - Para cancelar la entrada. pulse **[MAIN/SUB]** en lugar de **[(F-INP)ENT]**.

[EJEMPLOS]

14.025 MHz **[(F-INP)ENT]** **[1]** **[4]** **[.]** **[0]** **[2]** **[5]** **[(F-INP)ENT]**

18.0725 MHz **[(F-INP)ENT]** **[1]** **[8]** **[.]** **[0]** **[7]** **[2]** **[5]** **[(F-INP)ENT]**

706 kHz **[(F-INP)ENT]** **[.]** **[7]** **[0]** **[6]** **[(F-INP)ENT]**

5.100 MHz **[(F-INP)ENT]** **[5]** **[.]** **[1]** **[(F-INP)ENT]**

7.000 MHz **[(F-INP)ENT]** **[7]** **[(F-INP)ENT]**

21.280 → 21.245 **[(F-INP)ENT]** **[.]** **[2]** **[4]** **[5]** **[(F-INP)ENT]**

◆ Sintonía rápida por saltos

La frecuencia de trabajo se puede cambiar con saltos en kHz (0.1, 1, 5, 9, 10, 12.5, 20 or 25 kHz) para lograr un ajuste rápido.

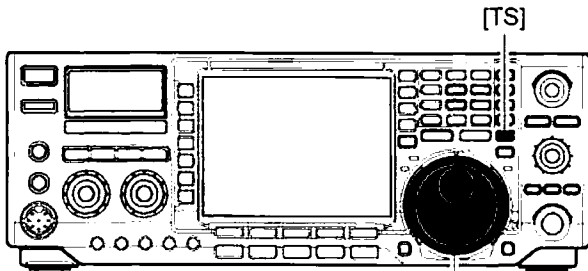

Dial de sintonización

- 1 Pulse **[TS]** un momento para activar la función de ajuste rápido.

• "▼" aparece cuando la función está activada.

Indicador de ajuste rápido

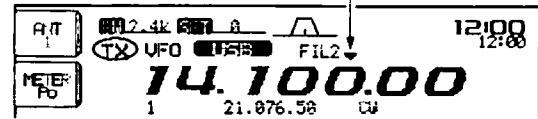

- 2 Gire el dial de sintonización para cambiar la frecuencia con los saltos en kHz programados.
- 3 Pulse **[TS]** de nuevo para desactivar la función de ajuste rápido (OFF).
- 4 Si lo desea, gire el dial para un ajuste normal.

• "▼" desaparece.

◆ Selección de los saltos en "kHz"

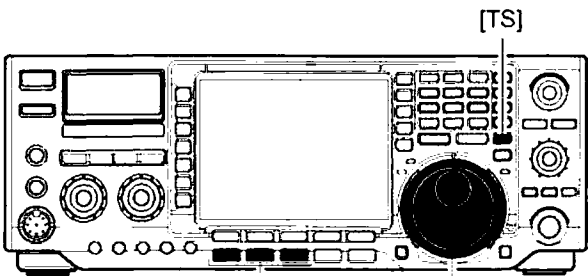

Selección de modo Dial de sintonización

- 1 Pulse **[TS]** un momento para activar (ON) la función de sintonía rápida.

• "▼" aparece cuando la función está activada.

- 2 Pulse **[TS]** 1 seg. para entrar en la pantalla de ajuste del salto.

• Aparecen los saltos seleccionados para todos los modos.

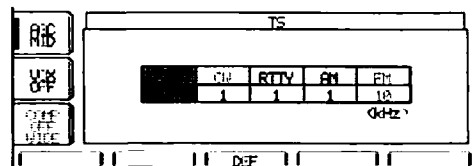

- 3 Seleccione el modo de operar deseado.
- 4 Gire el dial para seleccionar el salto deseado entre 0.1, 1, 5, 9, 10, 12.5, 20 o 25 kHz.
- 5 Repita los pasos 3) y 4) para seleccionar los saltos de sintonía rápida para otros modos.
- 6 Pulse **[EXIT/SET]** para salir de la pantalla de ajuste.

• Pulse **[(F-3)DEF]** 1 seg. para volver a los ajustes dados por defecto, si así lo desea.

◆ Selección de salto de 1 Hz

El salto mínimo de sintonía que podemos utilizar es de 1 Hz.

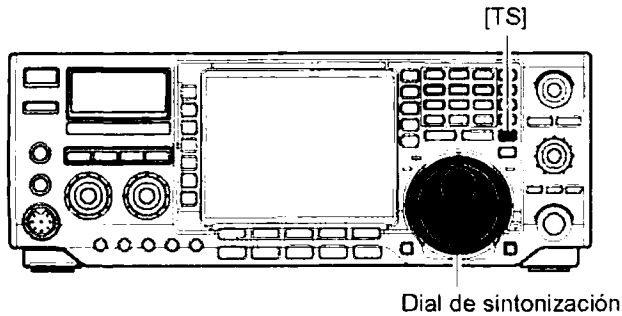

- ① Pulse [TS] para desactivar la función "sintonía rápida".
· "▼" no aparece.
- ② Pulse [TS] 1 seg. para activar/desactivar la función de sintonía por salto de 1 Hz
· RIT y/o ΔTX también funcionan con sintonía por saltos de 1 Hz cuando se utilizan.

Indicador de salto de 1 Hz

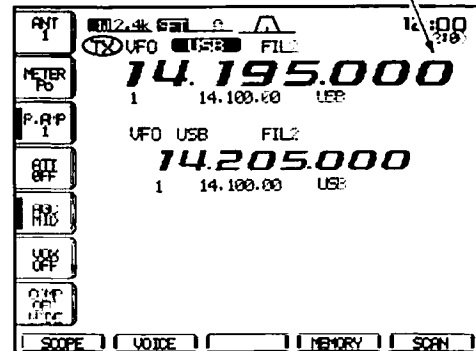

◆ Sintonía de 1/4 de paso (sólo datos SSB/CW/RTTY)

Mientras operamos en modo datos SSB/CW/RTTY, tenemos disponible la función de ajuste crítico. Al utilizar esta función, la rotación del dial queda reducida a 1/4 de la normal.

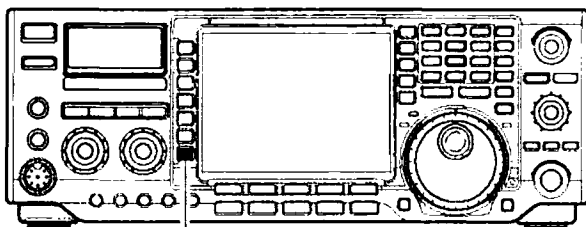

[1/4]

→ Pulse [1/4] para activar / desactivar la función

Sintonía de 1/4 desactivada

Sintonía de 1/4 activada



◆ Función de ajuste automático

Al girar el dial de sintonización rápidamente, la velocidad de ajuste se acelerará automáticamente según lo programado en el modo de ajuste.

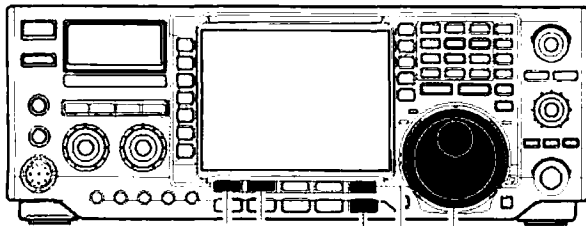

[[F-1]▲] [EXIT/SET] Dial de sint.
[[F-2]▼] [[F-5]OTROS]

- ① Si es necesario, pulse [EXIT/SET] varias veces para cerrar la pantalla multifunción.
- ② Pulse [EXIT/SET] 1 seg. para entrar en la pantalla del menú de ajustes.
- ③ Pulse [[F-5]OTHERS] para entrar en el modo de ajuste misceláneo (otros).
- ④ Pulse [[F-1]▲] o [[F-2]▼] para seleccionar "MAIN DIAL Auto TS" (Vel. automática de ajuste del dial).
- ⑤ Gire el dial de sintonización para seleccionar la velocidad deseada entre "Alta", "Baja" y "Desactivada".
 - High (alta): Aprox. 5 veces más rápido
 - Low (baja): Aprox. 2 veces más rápido
 - OFF: Desactiva la función de vel. de sintonía automática.
- ⑥ Pulse [EXIT/SET] para salir del modo de ajuste.

OTHERS SET	
Memopad Numbers	OFF
MAIN DIAL Auto TS	HIGH
HIC UP/Down Speed	HIGH
Quick RIT/dTX Clear	OFF
SSB/CU Synchronous Tuning	OFF
CU Normal Side	LSB
External Keypad	Auto

◆ Aviso de límite de banda

Al seleccionar una frecuencia que sale de un margen de frecuencia especificado, suena un pitido de aviso.

Si se desea, esta función puede desactivarse en el modo de ajuste.

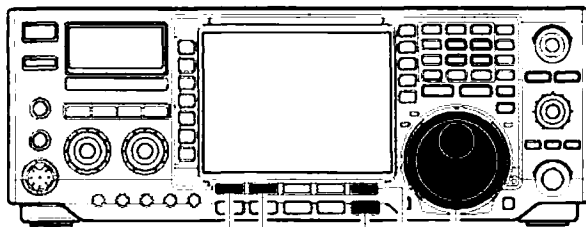

[[F-1]▲] [EXIT/SET] Dial de sint.
[[F-2]▼] [[F-5]OTROS]

- ① Si es necesario, pulse [EXIT/SET] varias veces para cerrar la pantalla multifunción.
- ② Pulse [EXIT/SET] 1 seg. para entrar en la pantalla del menú del modo de ajuste.
- ③ Pulse [[F-5]OTHERS] para entrar en el modo de ajuste misceláneo (otros).
- ④ Pulse [[F-1]▲] o [[F-2]▼] para seleccionar "Beep" (pitido) de límite de banda.
- ⑤ Gire el dial de sintonización para activar/desactivar el aviso sonoro de límite de banda.
- ⑥ Pulse [EXIT/SET] para salir del modo de ajuste.

OTHERS SET	
Beep(Confirmation)	ON
Beep(Band Edge)	ON
RF/SQL Control	RF+SQL
Quick Dualwatch	ON
Quick SPLIT	ON
FM SPLIT offset(HF)	-0.100MHz
FM SPLIT offset(50M)	-0.100MHz

■ Selección del modo operativo

El IC-756PROIII dispone de los modos SSB (LSB/USB), datos SSB (LSB-D/USB-D), CW, CW invertido (CW-R), RTTY, RTTY invertido (RTTY-R), AM, datos AM (AM-D), FM y datos FM (FM-D). Seleccione el modo operativo deseado de la forma siguiente.

Para seleccionar un modo operativo pulse la tecla del modo deseado. Púlsela de nuevo para cambiar entre USB y LSB, CW/CW-R y RTTY/RTTY-R y AM y FM si es necesario. Pulse la tecla durante 1 seg. para cambiar entre CW y CW-R, RTTY y RTTY-R, o para seleccionar el modo datos si fuera necesario.

Observe el diagrama inferior para ver el orden de selección.

▨ Cuando seleccionamos el modo de datos, la señal del micrófono queda muda.

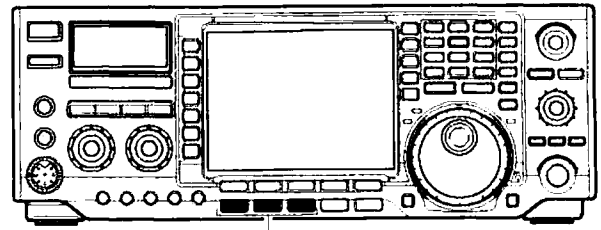
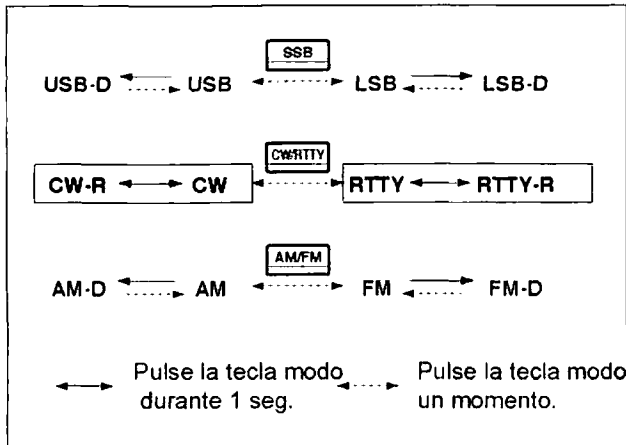

Selección de modo

• Selección del modo SSB

- ➔ Pulse **[SSB]** para seleccionar USB o LSB.
 - El modo USB o LSB se selecciona primero si operamos por encima o por debajo de los 10 MHz respectivamente.
 - Tras seleccionar USB o LSB, pulse **[SSB]** para cambiar de USB a LSB y viceversa.
 - Tras seleccionar USB o LSB, pulse **[SSB]** durante 1 seg. para seleccionar el modo USB-D o LSB-D respectivamente.

• Selección del modo CW/RTTY

- ➔ Pulse **[CW/RTTY]** para seleccionar CW o RTTY.
 - Tras seleccionar CW o RTTY, pulse **[CW/RTTY]** para cambiar de CW a RTTY y viceversa.
 - Tras seleccionar CW o RTTY, pulse **[CW/RTTY]** durante 1 seg. cambiar de CW a CW invertido, o de RTTY a RTTY invertido respectivamente.

• Selección del modo AM/FM

- ➔ Pulse **[AM/FM]** para seleccionar AM o FM.
 - Tras seleccionar AM o FM, pulse **[AM/FM]** para cambiar de AM a FM y viceversa.
 - Tras seleccionar AM o FM, pulse **[AM/FM]** durante un segundo para seleccionar AM-D o FM-D respectivamente.

■ Ajuste del volumen

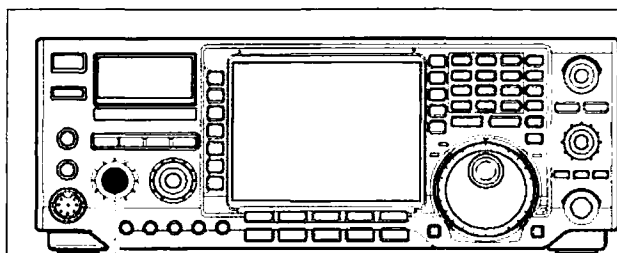

[AF]



La salida de audio aumenta

La salida de audio disminuye

- ➔ Gire el control **[AF]** en sentido horario para aumentar el nivel de salida de audio; en sentido contrario para disminuirlo.

- Elija el nivel de audio adecuado.

■ Sensibilidad del Squelch y de ganancia RF

Ajusta el nivel de umbral de ganancia RF y de squelch. El squelch elimina la salida de ruido del altavoz (posición cerrado) cuando no se recibe ninguna señal.

- El squelch es especialmente eficaz para FM. También está disponible para otros modos.
- La posición recomendada para cualquier ajuste del control [RF/SQL] son las 12 ó 1 en punto.
- El control puede estar en 'Auto' (control de ganancia RF en SSB, CW y RTTY; control de squelch en AM y FM) o control de squelch (la ganancia RF está fijada al máximo) y modificarse en el modo ajuste. de la forma siguiente. (p. 99)

AJUSTE	FUNCIONAMIENTO
RF+SQL (defecto)	Se puede usar en todos los modos. Funciona como squelch de ruido o squelch de S-meter en los modos AM y FM; Sólo como squelch de S-meter en otros modos.
SQL	Funciona como control de squelch. • Ganancia RF fijada a la máx sensibilidad.
AUTO	En los modos SSB, CW y RTTY funciona como control de la ganancia RF. • Squelch siempre abierto. En los modos AM y FM funciona como control de squelch. • Ganancia RF fijada a la máx sensibilidad.

Ajuste de la ganancia RF (Sensibilidad de recepción)
Normalmente, [RF/SQL] está situado a las 11 en punto. Gire [RF/SQL] hasta las 11 en punto para obtener la máxima sensibilidad.

- La sensibilidad se reduce girando el control hasta el máximo en el sentido contrario a las agujas de reloj.
- El S-meter indica la sensibilidad de recepción.

Ajuste del squelch (Eliminación del ruido sin señal)
Gire [RF/SQL] en sentido horario cuando no reciba ninguna señal hasta que desaparezca el ruido.

- El indicador luminoso [RX] se apaga.
- Si gira [RF/SQL] y sobrepasa el punto del umbral actuará como squelch del S-meter — permitiéndole fijar el nivel de señal mínimo necesario para abrir el squelch.

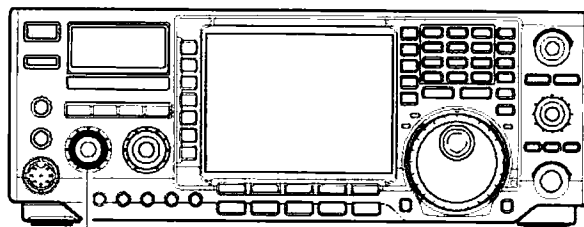

[RF/SQL]

• Como control de ganancia RF/Squelch

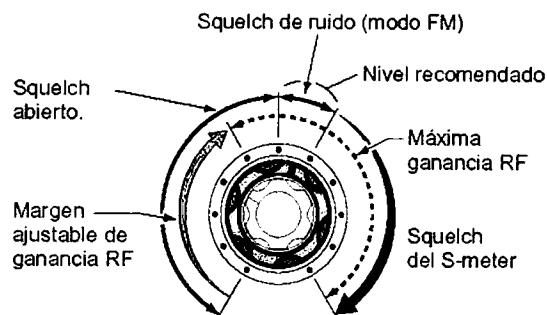

• Como control de ganancia RF (Squelch abierto; Sólo SB, CW, RTTY)

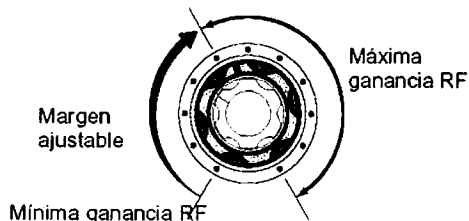

• Como control de squelch (Ganancia RF fijada al máximo)

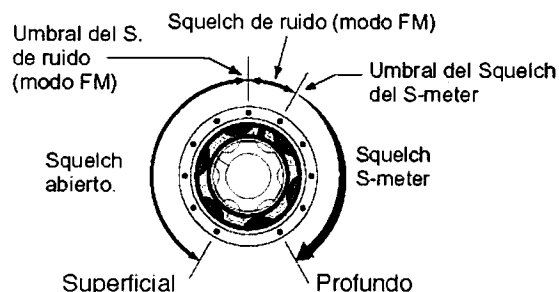

/// Mientras gira el control de ganancia RF, puede oír un ruido. Este proviene de la unidad DSP y no indica un mal funcionamiento del equipo.

■ Medidor

El transceptor dispone de 4 medidores de transmisión según su conveniencia. Seleccione el medidor deseado mediante el botón [METER].

• Medidor analógico de transmisión

➔ Pulse [METER] para seleccionar la potencia RF (Po), SWR, ALC o el nivel de compresión (COMP).

[METER]

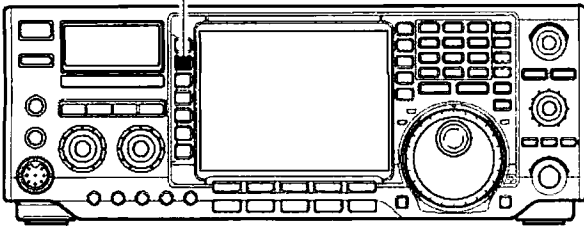

INDICACIÓN	MEDICIÓN
Po	Indica la potencia de salida relativa RF en %.
SWR	Indica la ROE sobre la línea de transmisión.
ALC	Indica el nivel ALC. Cuando el movimiento del medidor indica que el nivel de entrada de la señal sobrepasa el nivel permitido, el ALC limita la potencia RF. En tales casos, reduzca el control [MIC GAIN].
COMP	Indica el nivel de compresión cuando se está utilizando el compresor de voz.

Además, el transceptor puede mostrar el medidor digital multi-función en la pantalla LCD, donde se visualizan simultáneamente todos los medidores de TX.

• Medidor digital Multi-función

① Pulse [METER] 1 seg. para activar el medidor digital multi-función.

② Pulse [(F-1)P-HOLD] para activa /desactivar la función de mantenimiento de nivel de pico.

• Cuando la función de mantenimiento de nivel de pico está activada, aparece "P-HOLD" en el título de la ventana.

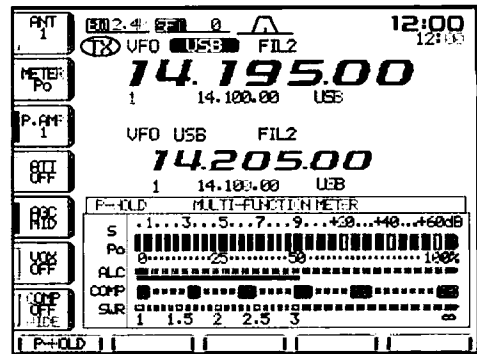

③ Pulse [METER] 1 seg. o pulse [EXIT/SET] para desactivar el medidor digital multi-función.

■ Lectura de la ROE

El medidor SWR indica la ROE (SWR) de la línea de transmisión en todos los modos.

- ① Pulse [TUNER] para desactivar el sint. de antena
- ② Pulse [METER] varias veces para seleccionar el medidor Po.
- ③ Pulse [CW/RTTY] una o dos veces para seleccionar el modo RTTY.
- ④ Pulse [TRANSMIT].
- ⑤ Gire [RF POWER] hacia la derecha rebasando las 12 en punto para obtener una potencia de salida de más de 30 W (30%).
- ⑥ Pulse [METER] una vez para seleccionar el medidor SWR como medidor de transmisión.
- ⑦ Lea la ROE en el medidor SWR.

Medidor SWR

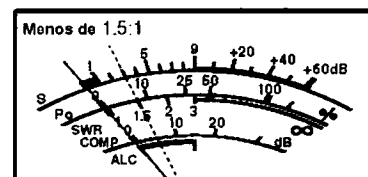

El sintonizador de antena interno iguala el transmisor a la antena cuando la ROE es menor de 3:1.

■ Funcionamiento básico de la transmisión

Antes de transmitir verifique su frecuencia operativa para asegurarse de que la transmisión no causará interferencias a otras estaciones que estén en la misma frecuencia. Un buen sistema para los aficionados es: primero escuchar, e incluso si no se oye nada, preguntar 2 ó 3 veces si hay alguien utilizando la frec. antes de operar con ella.

◇ Transmisión

Antes de transmitir, verifique la frecuencia operativa seleccionada para asegurarse de que la transmisión no causará interferencias a otras estaciones que usen la misma

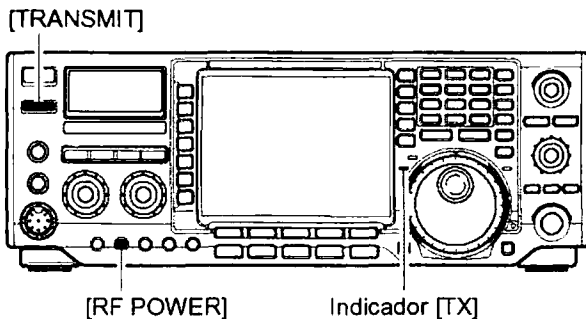

- ① Pulse **[TRANSMIT]** o **[PTT]** (micrófono) para transmitir.
 - El indicador luminoso rojo **[TX]** se enciende.
- ② Pulse **[TRANSMIT]** de nuevo o suelte el **[PTT]** (micrófono) para recibir de nuevo.

✓ Ajuste de la potencia de salida de transmisión

➔ Gire **[RF POWER]**.

- Margen ajustable: de 5 W a 100 W
(modo AM: de 5 W a 40 W)

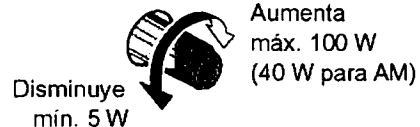

◇ Ajuste de la ganancia del micrófono

Antes de transmitir, verifique la frecuencia que utiliza y asegúrese de que la transmisión no causará interferencias a otras estaciones que usen la misma frecuencia.

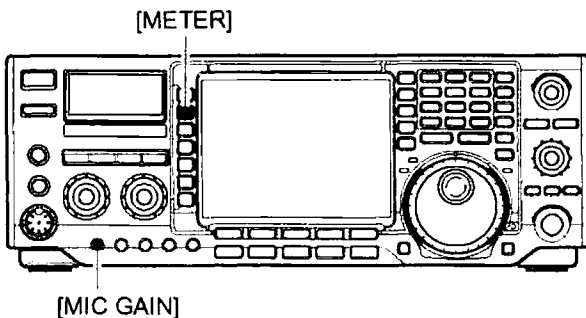

- ① Pulse **[METER]** para seleccionar el medidor ALC.
- ② Pulse **[PTT]** (micrófono) para transmitir.
 - Hable por el micrófono en un tono de voz normal.
- ③ Mientras habla por el micrófono, gire el botón **[MIC GAIN]** para que la lectura del medidor ALC no salga de la zona ALC.

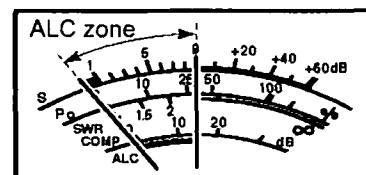

- ④ Suelte el **[PTT]** (micrófono) para volver a recibir.

Además, el transceptor puede mostrar el medidor digital multi-función en la pantalla LCD, donde se visualizan simultáneamente todos los medidores de TX.

■ Operando en SSB

[TRANSMIT] Indicador [TX] Indicador [RX] Teclas de banda

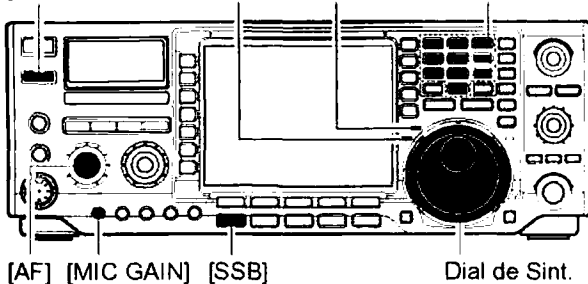

- ① Pulse una tecla de banda y elija la banda deseada.
- ② Pulse **[SSB]** para seleccionar LSB o USB.
 - Aparece "LSB" o "USB".
 - Por debajo de 10 MHz se selecciona automáticamente LSB; por encima de 10 MHz entra automáticamente USB.
- ③ Gire el dial para sintonizar la señal deseada.
 - El S-meter indica la potencia de la señal de recepción cuando esta es recibida.
- ④ Gire **[AF]** para ajustar el audio a un nivel en el que se sienta cómodo.
- ⑤ Pulse **[TRANSMIT]** o **[PTT]** (micrófono) para transmitir.
 - El indicador luminoso rojo de TX se enciende.
- ⑥ Hable por el micrófono en un tono de voz normal.
 - Ahora, ajuste la ganancia del micrófono **[MIC GAIN]** si fuera necesario.
- ⑦ Pulse **[TRANSMIT]** o suelte el **[PTT]** (micrófono) para volver a recibir.

◇ Funciones adecuadas para recibir

- **Preamplificador (p. 57)**
 - ➔ Pulse **[P.AMP]** varias veces para desactivar el preamplificador o para activar el preamp. 1 ó 2.
 - Aparece "P.AMP1" o "P.AMP2" cuando el preamplificador 1 o el 2 está activado. (dependiendo de la banda de frecuencia en la que se opere)
- **Atenuador (p. 57)**
 - ➔ Pulse **[ATT]** varias veces para ajustar el atenuador a pasos de 6 dB.
 - Cuando el atenuador está activado, aparece "ATT" y el nivel de atenuación.
- **Supresor de ruido (p. 64)**
 - ➔ Pulse el botón **[NB]** para activar/desactivar el supresor de ruido.
 - El indicador luminoso del supresor de ruido (en el botón NB) se enciende cuando el supresor está activado.
 - ➔ Pulse **[NB]** 1 seg. para entrar en el modo de ajuste de nivel y luego gire el dial de sintonización para ajustar el nivel de umbral.
- **Doble PBT (ajuste del pasobanda) (p. 60)**
 - ➔ Gire los controles **[TWIN PBT]** (interno/externo).
 - Pulse **[PBT CLR]** para borrar los ajustes.
- **Reducción de ruido (p. 65)**
 - ➔ Pulse el botón **[NR]** para activar/desactivar la reducción de ruido.
 - Gire el control **[NR]** para ajustar el nivel de reducción.
 - El indicador luminoso (sobre el botón **[NR]**) se enciende cuando la reducción de ruido está activada.
- **Filtro Notch (p. 64)**
 - ➔ Pulse el botón **[NOTCH]** para activar/desactivar la función notch automática o manual.
 - Gire el control **[NOTCH]** para ajustar la frecuencia de atenuación en modo notch manual.
 - El indicador Notch luminoso (sobre el botón **[NOTCH]**) se enciende cuando se activa uno de los dos notch.
- **AGC (control de ganancia automático) (p. 59)**
 - ➔ Pulse el botón **[AGC]** varias veces para seleccionar AGC FAST (rápido), AGC MID (medio) o AGC SLOW (lento).
 - ➔ Pulse **[AGC]** 1 seg. para entrar en el modo de ajuste de AGC.
 - Gire el dial de sint. para ajustar la constante de tiempo.

◇ Funciones adecuadas para transmitir

• Compresor de voz (p. 68)

- ➔ Pulse **[COMP]** para activar/desactivar el compresor de voz
- Pulse **[COMP]** 1 seg. para seleccionar el filtro de transmisión ancho, medio o estrecho.

• Control de la calidad de transmisión (p. 70)

- ➔ Pulse **[MONITOR]** para activar/desactivar la función de control de transmisión.
- El indicador luminoso de control (en el botón **[MONITOR]**) se enciende cuando la función está activada.
- ➔ Pulse **[EXIT/SET]** 1 seg. y luego **[(F-1)LEVEL]** para entrar en el modo de ajuste de nivel. Seleccione la opción de nivel de control con **[(F-1)▲]/[(F-2)▼]** y luego gire el dial para ajustar la ganancia.

• VOX (transmisión de voz) (p. 66)

- ➔ Pulse **[VOX]** para activar/desactivar la función VOX
- Cuando la función VOX está activada aparece "VOX ON".

• Control del tono de audio (p. 95)

- ➔ Pulse **[EXIT/SET]** 1 seg. y luego **[(F-1)LEVEL]** para entrar en el modo ajuste. Seleccione una opción con **[(F-1)▲]/[(F-2)▼]** y gire el dial de sintonización para ajustar el tono de audio.

4

◇ Operación en la banda de 5 MHz (sólo versión EE.UU.)

Frecuencia de ajuste del IC-756PROIII*	Frecuencia central del canal FCC*
5.33050 MHz	5.33200 MHz
5.34650 MHz	5.34800 MHz
5.36650 MHz	5.36800 MHz
5.37150 MHz	5.37300 MHz
5.40350 MHz	5.40500 MHz

Para ayudarle a operar correctamente en la banda de 5 MHz, según las normas especificadas por la FCC, le advertimos de que es imposible transmitir en otras frecuencias que no sean las indicadas en la tabla.

La operación en la banda de 5 MHz está permitida en 5 frecuencias separadas que deben cumplir lo siguiente:

- Modo USB
- Máximo 50 W de ERP (Potencia Radiada Aparente)
- Ancho de banda de 2.8 kHz

El operador tiene la responsabilidad de ajustar todos los controles para que la transmisión en esta banda cumpla las condiciones bajo las cuales podemos usar estas frecs.

/// **NOTA:** Recomendamos que guarde estas frecuencias, modo y ajustes del filtro en el canal de memoria para poder recuperarlas posteriormente con facilidad.

/// *Las frecuencias centrales del canal especificadas por la FCC, muestran la frecuencia central de su pasobanda. Sin embargo, el IC-756PROIII muestra la frecuencia de la portadora, entonces debemos fijar la frec. central del canal FCC, 1.5 kHz por debajo.

■ Operando en CW

[TRANSMIT] Indicador [TX] Indicador [RX] Teclas de banda

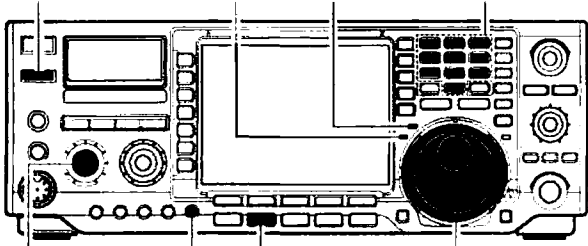

[AF] [KEY SPEED] [CW/RTTY] Dial de sintonización

- ① Pulse una tecla para seleccionar la banda deseada.
- ② Pulse **[CW/RTTY]** para seleccionar CW.
 - Tras seleccionar el modo, pulse **[CW/RTTY]** 1 seg. para cambiar de modo CW a CW-R y viceversa.
 - Aparecerá "CW" o "CW-R".
- ③ Gire el dial de sintonización para sintonizar simultáneamente la señal deseada y su tono lateral.
 - El S-meter indica la potencia de la señal recibida cuando esta se recibe.
- ④ Gire **[AF]** para ajustar el nivel de audio a un nivel que le sea cómodo para escuchar.
- ⑤ Pulse **[TRANSMIT]** para transmitir.
 - El indicador rojo de TX se encenderá.
- ⑥ Utilice el manipulador electrónico o las palancas para pulsar sus señales de CW.
 - El indicador de potencia indica la potencia de salida CW transmitida.
- ⑦ Ajuste la velocidad CW con **[KEY SPEED]**.
 - Ajustable entre 6 y 60 WPM.
- ⑧ Pulse **[TRANSMIT]** para volver a recibir.

◆ Funciones adecuadas para recibir

- | | |
|-------------------------------------------------------------------------------------------------------------------------------------------------------------------------------------------------------------------------------------------------------------------------------------------------------------------------------------------------------------------------------------------------------------------------------------------------------------------------------------------------------------------------------------------------------------------------------------------------------------------------------------------------------------------------------------------------------------------------------------------------------------------------------------------------------------------------------------------------------------------------------------------------------------------------------------------------------------------------------------------------------------------------------------------------------------------------------------------------------------------------------------------------------------------------------------------------------------------------------------------------------------------------------------------------------------------------------------------------------------------------------------------------------------------------------------------------------------------------------------------------------------------------------------------------------------------------------------------------------------------------------------------|-------------------------------------------------------------------------------------------------------------------------------------------------------------------------------------------------------------------------------------------------------------------------------------------------------------------------------------------------------------------------------------------------------------------------------------------------------------------------------------------------------------------------------------------------------------------------------------------------------------------------------------------------------------------------------------------------------------------------------------------------------------------------------------------------------------------------------------------------------------------------------------------------------------------------------------------------------------------------------------------------------------------------------------------------------------------------------------------------------------------------------------------------------------------------------------------------------------------------------------------------------------------------------------------------------------------------------------------------------------------------------------------------------------------------------------------------------------------------------------------------------------------------------------------------------------------------------------------------------------------------------------------------------------------------------------------------------------------------------------------------------------------|
| <ul style="list-style-type: none"> • Preamplificador (p. 57) <ul style="list-style-type: none"> ➔ Pulse [P.AMP] varias veces para desactivar el preamplificador o desactivar el preamp. 1 ó 2. • Cuando el preamp. 1 o 2 están activados, aparecerá "P.AMP1" o "P.AMP2" respectivamente. (dependiendo de la banda de frecuencia operante) • Atenuador (p. 57) <ul style="list-style-type: none"> ➔ Pulse [ATT] varias veces para ajustar el atenuador a pasos de 6 dB. • Cuando el atenuador está activado, aparece "ATT" y el nivel de atenuación. • Supresor de ruido (p. 64) <ul style="list-style-type: none"> ➔ Pulse el botón [NB] para activar/desactivar el supresor de ruido. <ul style="list-style-type: none"> • El indicador luminoso del supresor (en el botón [NB]) se enciende cuando el supresor de ruido está activado. ➔ Pulse [NB] 1 seg. para entrar en el modo de ajuste del supresor, luego gire el dial de sintonización para ajustar el nivel de umbral. • Doble PBT (ajuste del pasobanda) (p. 60) <ul style="list-style-type: none"> ➔ Gire los controles [TWIN PBT] (interno/externo). <ul style="list-style-type: none"> • Pulse [PBT CLR] para borrar los ajustes. | <ul style="list-style-type: none"> • Reducción de ruido (p. 65) <ul style="list-style-type: none"> ➔ Pulse el botón [NR] para activar/desactivar la reducción de ruido. <ul style="list-style-type: none"> • Gire el control [NR] para ajustar el nivel de reducción. • El indicador luminoso de reducción de ruido (en el botón [NR]) se enciende cuando la función está activada. • Filtro Notch p. 64) <ul style="list-style-type: none"> ➔ Pulse el botón [NOTCH] para activar/desactivar la función notch manual. <ul style="list-style-type: none"> • Gire el control [NOTCH] para ajustar la frecuencia de atenuación en modo notch manual. • El indicador luminoso del Notch (en el botón [NOTCH]) se enciende cuando el notch manual está activado. • AGC (control de ganancia automático) (p. 59) <ul style="list-style-type: none"> ➔ Pulse el botón [AGC] varias veces para seleccionar AGC FAST (rápido), AGC MID (medio) o AGC SLOW (lento). ➔ Pulse [AGC] 1 seg. para entrar en el modo de ajuste de AGC. <ul style="list-style-type: none"> • Gire el dial de sint. para ajustar la constante de tiempo. • Función de 1/4 de paso (p. 27) <ul style="list-style-type: none"> ➔ Pulse [1/4] para activar/desactivar la función de 1/4. |
|-------------------------------------------------------------------------------------------------------------------------------------------------------------------------------------------------------------------------------------------------------------------------------------------------------------------------------------------------------------------------------------------------------------------------------------------------------------------------------------------------------------------------------------------------------------------------------------------------------------------------------------------------------------------------------------------------------------------------------------------------------------------------------------------------------------------------------------------------------------------------------------------------------------------------------------------------------------------------------------------------------------------------------------------------------------------------------------------------------------------------------------------------------------------------------------------------------------------------------------------------------------------------------------------------------------------------------------------------------------------------------------------------------------------------------------------------------------------------------------------------------------------------------------------------------------------------------------------------------------------------------------------|-------------------------------------------------------------------------------------------------------------------------------------------------------------------------------------------------------------------------------------------------------------------------------------------------------------------------------------------------------------------------------------------------------------------------------------------------------------------------------------------------------------------------------------------------------------------------------------------------------------------------------------------------------------------------------------------------------------------------------------------------------------------------------------------------------------------------------------------------------------------------------------------------------------------------------------------------------------------------------------------------------------------------------------------------------------------------------------------------------------------------------------------------------------------------------------------------------------------------------------------------------------------------------------------------------------------------------------------------------------------------------------------------------------------------------------------------------------------------------------------------------------------------------------------------------------------------------------------------------------------------------------------------------------------------------------------------------------------------------------------------------------------|

◆ Funciones adecuadas para transmitir

• Función Break-in - cambio (p. 67)

- Pulse **[BK-IN]** varias veces para desactivar la función break-in, o activar semi break-in y break-in completo.
- "BK-IN SEMI" o "BK-IN FULL" aparecen cuando las funciones semi break-in o break-in completo respectivamente están activadas.

4

◆ Modo CW invertido

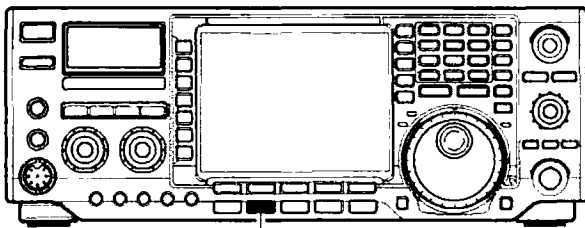

[CW/RTTY]

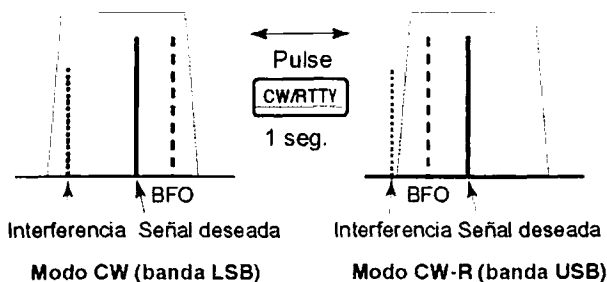

El modo CW-R (CW invertido) recibe señales CW con el punto de portadora en la cara inversa de CW como en los modos LSB y USB.

Usado cuando tenemos interferencias cerca de la señal deseada y queremos cambiar el tono de interferencia.

- ① Pulse **[CW/RTTY]** una o dos veces para seleccionar el modo CW.
 - ② Pulse **[CW/RTTY]** 1 seg. para seleccionar los modos CW o CW-R.
- Compruebe el tono de interferencia.

◆ Función de tono lateral de CW

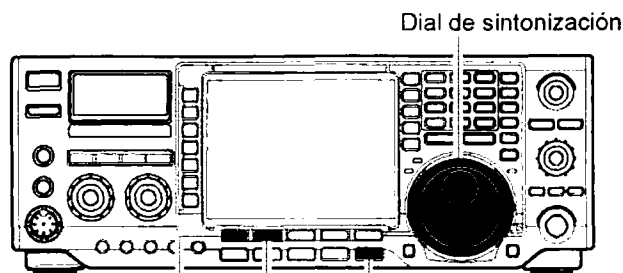

[(F-1)▲] [(F-2)▼] [EXIT/SET]

Cuando el transceptor está recibiendo (y la función break-in está desactivada — p. 67) puede escuchar el tono de su señal CW sin necesidad de transmitir.

Esto le permite igualar exactamente la señal de transmisión con la de otras estaciones. También es conveniente para practicar CW.

- Pulse **[EXIT/SET]** 1 seg. y luego **[(F-1)LEVEL]** para entrar en el modo de ajuste de nivel. Seleccione una opción con **[(F-1)▲]/[(F-2)▼]** y gire el dial de sintonización para ajustar el nivel del tono lateral.

◇ Control del tono de audio CW

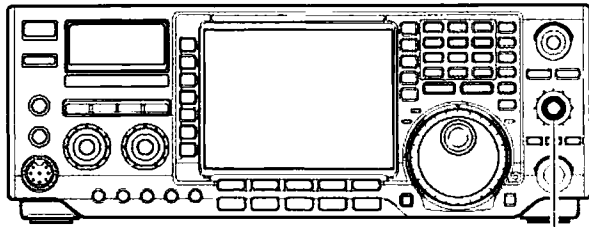

[CW PITCH]

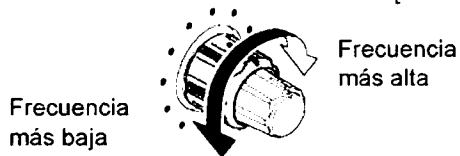

Podemos ajustar el tono de audio CW y el audio CW monitorizado y adecuarlos a nuestras preferencias (de 300 a 900 Hz en saltos de 25 Hz) sin cambiar la frecuencia de trabajo.

- ➔ Gire [CW PITCH] según le convenga.
- Ajustable entre 300 y 900 Hz en saltos de 25 Hz.

▨ La pantalla del modo de ajuste del filtro muestra gráficamente las operaciones de tono CW. (Ver a la izquierda.)

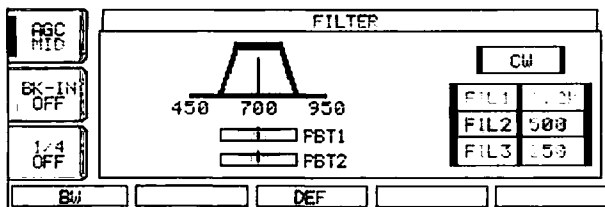

■ Funciones del manipulador electrónico

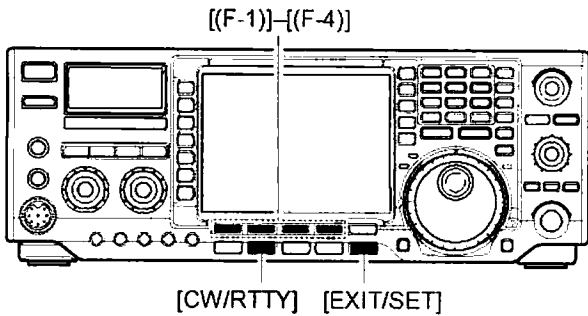

El IC-756PROIII dispone de cierto número de funciones adecuadas para el manipulador electrónico a las que se puede acceder desde el menú de memoria del manipulador.

- ① Pulse **[EXIT/SET]** varias veces si es necesario.
 - ② Pulse **[CW/RTTY]** para seleccionar el modo CW.
 - ③ Pulse **[(F-3)KEYER]** y luego **[EXIT/SET]** para seleccionar la pantalla del menú del manipulador.
 - ④ Pulse una de las teclas multifunción **[(F-1)]** a **[(F-4)]** para seleccionar el menú deseado. Observe el esquema inferior.
- Pulse **[EXIT/SET]** para volver a la indicación previa.

4

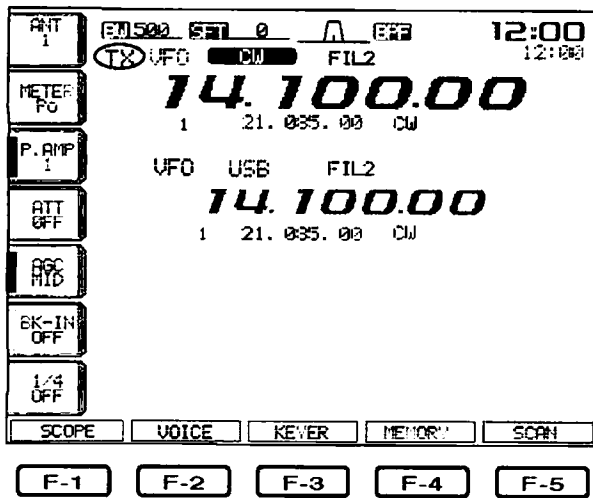

• Pantalla de envío del manipulador

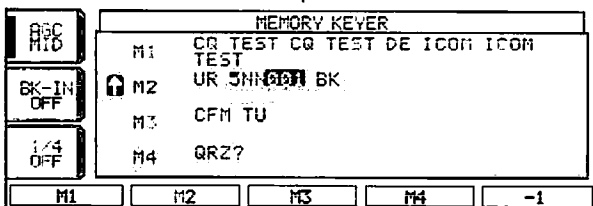

• Pantalla del menú del manipulador

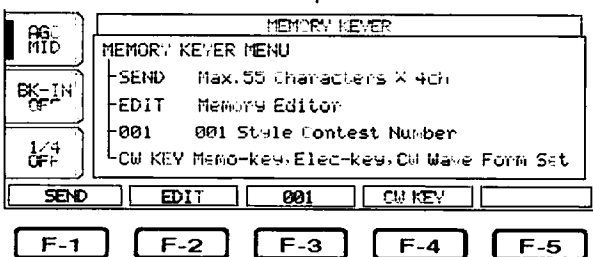

• Pantalla de edición del manipulador

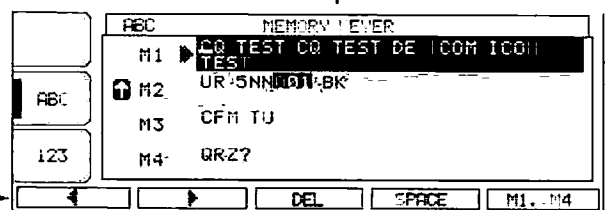

• Modo de ajuste del número

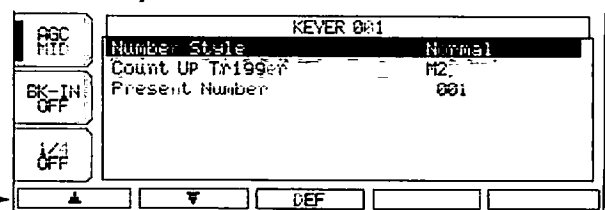

• Pantalla de ajustes del manipulador



◆ Pantalla de envío del manipulador

Se pueden enviar caracteres preestablecidos utilizando el menú enviar. El contenido del manipulador de memoria se introduce desde el menú de edición.

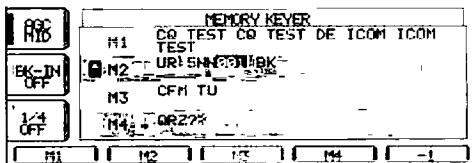
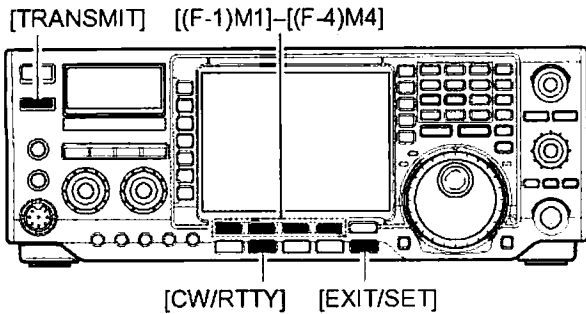

• Transmisión

- ① Pulse [EXIT/SET] varias veces si es necesario.
- ② Pulse [CW/RTTY] para seleccionar el modo CW.
- ③ Pulse [(F-3)KEYER] para entrar en la pantalla del manipulador de memoria.
- ④ Pulse [TRANSMIT] para que el transceptor transmita, o active la función break-in (p.67).
- ⑤ Pulse [(F-1)M1] – [(F-4)M4] un momento para transmitir el contenido una vez; púlselas durante 1 seg. para transmitir el contenido repetidamente.
 - Mientras está transmitiendo, "M1"–"M4" quedan resaltadas.
 - " " aparece mientras transmite repetidamente.
 - Ajuste el intervalo de repetición del manipulador de 1 a 60 seg. (saltos de 1 seg.). Vea p. 42 para el modo de ajuste.
 - Para disminuir el número de contactos, pulse [(F-5)-1]

Para su información

- Cuando se conecta un teclado externo a los pins 3 y 7 del conector [MIC], el contenido programado en M1–M4, puede transmitirse sin abrir la pantalla del manipulador de memoria.
- Consulte la página 104 para más detalles.

- ⑥ Pulse [EXIT/SET] 2 veces para salir de la pantalla del manipulador de memoria.

◆ Edición de un manipulador de memoria

El contenido de las memorias del manipulador puede editarse mediante el menú de edición del mismo. El manipulador puede memorizar y retransmitir 4 códigos clave para frases CW frecuentes, números de contacto, etc. La capacidad total del manipulador es de 70 caracteres por canal de memoria.

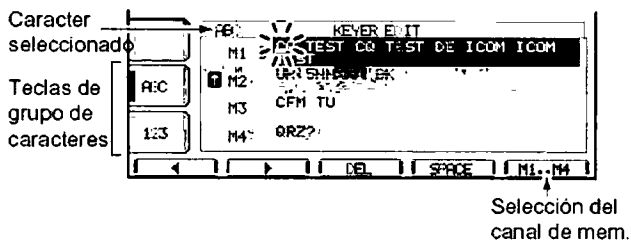
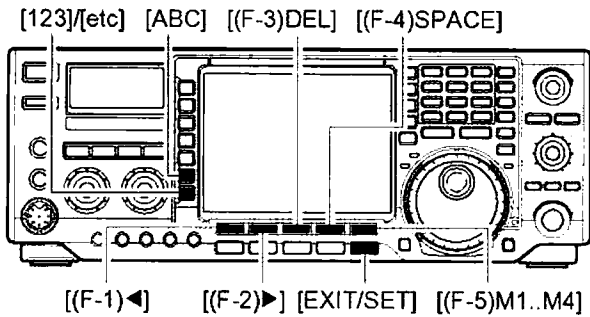

• Contenidos preprogramados

CH	Contenidos
M1	CQ TEST CQ TEST DE ICOM ICOM TEST
M2	UR 5NN* BK
M3	CFM TU
M4	QRZ?

• Programación de los contenidos

- ① Pulse [EXIT/SET] varias veces si es necesario.
- ② Pulse [CW/RTTY] para seleccionar el modo CW.
- ③ Pulse [(F-3)KEYER] y luego [EXIT/SET] para entrar en el modo de ajuste del manipulador.
- ④ Pulse [(F-2)EDIT] para entrar en la pantalla de edición.
- ⑤ Pulse [(F-5)M1..M4] varias veces para seleccionar el canal de memoria deseado del manipulador.
- ⑥ Seleccione el grupo de caracteres deseado pulsando las teclas de grupo de caracteres ([ABC], [123] o [etc]) varias veces.

- [etc] aparece cuando se pulsa [123] cuando está seleccionado el grupo de caracteres "123".
- Caracteres seleccionables (con el dial de sintonización):

Selección tecla	Caracteres editables
[ABC]	De A a Z (mayúsculas)
[123]	De 0 a 9 (números)
[etc]	/ ? ^ . , @ *

NOTA:

- "A" se usa para transmitir la siguiente palabra sin espacio como p. ej. AR. Ponga "A" antes de una cadena de texto como ^AR, y la cadena "AR" será enviada sin espacio.
- "*" se utiliza para insertar el número de contacto CW que aumentará de 1 en 1 automáticamente. Esta función sólo está disponible para un solo canal del manipulador a la vez. El canal de memoria M2 usó "*" por defecto.

- ⑦ Seleccione el caracter deseado girando el dial o pulsando la tecla de banda para la introducción de números.
 - Pulse [(F-1)◀] o [(F-2)▶] para mover el cursor.
 - Pulse [(F-3)DEL] para borrar el caracter seleccionado.
 - Pulse [(F-4)SPACE] para introducir un espacio.
 - "*" es para números de contacto y puede introducirse para el canal (aparece 6) contador.
- ⑧ Repita el paso ⑦ hasta introducir los contenidos deseados.
- ⑨ Pulse [(F-5)M1..M4] para seleccionar el próximo canal de memoria y repita el paso ⑦ para introducir los caracteres deseados, si así lo desea.
- ⑩ Pulse [EXIT/SET] dos veces para salir del modo de ajuste.

◆ **Modo de ajuste del número de contacto**

Este menú se utiliza para definir el número de contacto (serie) y contar los disparos, etc.

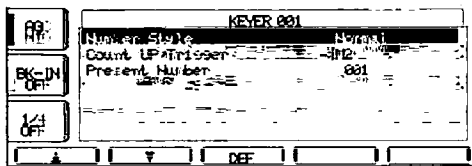
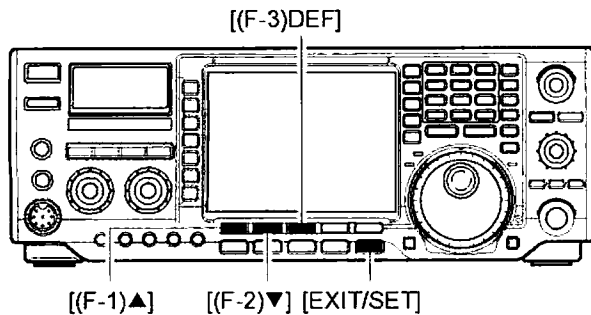

• **Definición del número de contacto (serie)**

El número de contacto puede transmitirse automáticamente desde uno de los canales del manipulador. Los números de corte Morse pueden usarse como números de contacto. El máximo de números de contacto es 9999.

- ① Pulse [EXIT/SET] varias veces si es necesario.
- ② Pulse [CW/RTTY] para seleccionar el modo CW.
- ③ Pulse [(F-3)KEYER] y luego [EXIT/SET] para entrar en el modo de ajuste del manipulador.
- ④ Pulse [(F-3)001] para entrar en el modo de ajuste del número de contacto.
- ⑤ Pulse [(F-1)▲] o [(F-2)▼] para seleccionar el tipo de ajuste deseado.
 - Pulse [(F-3)DEF] 1 seg. para seleccionar la condición o valores por defecto.
- ⑥ Pulse [EXIT/SET] 2 veces para salir del modo ajuste.

Number Style-- (Tipo de número)

Esta opción define el sistema de numeración utilizado por los números de contacto (serie) — números de corte normales o Morse.

- Normal : No utiliza números de corte Morse (por defecto)
- 190→ANO : Ajusta 1 como A, 9 como N y 0 como O.
- 190→ANT : Ajusta 1 como A, 9 como N y 0 como T.
- 90→ NT : Ajusta 9 como N y 0 como O.
- 90→ NT : Ajusta 9 como N y 0 como T.

Count UP Trisser-- (Contador)

Aquí seleccionamos cual de las 3 memorias contendrá el intercambio de número de serie. El contador permite que se incremente automáticamente el nº de serie tras completarse cada intercambio de número de serie.

- Puede entrarse M1, M2, M3 y M4 . (por defecto: M2)

Present Number-- (Número Actual)

Esta sección muestra el número actual del contador del canal arriba establecido.

- Gire el dial de sintonización para cambiar el nº, o pulse [(F-3)001CLR] 1 seg. para definir como 001 el número de contacto actual.

◆ **Modo de ajuste del manipulador**

En este modo de ajuste se define el tono lateral de CW, intervalo de repetición del manipulador de memoria, peso de la raya, especificaciones y tipo de manipulador, etc.

[(F-3)DEF]

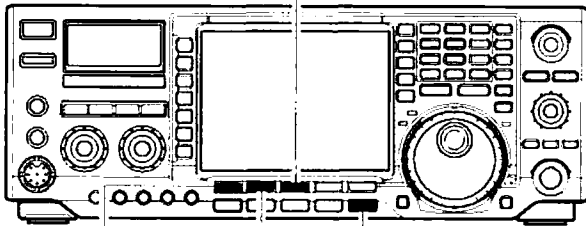

[(F-1)▲] [(F-2)▼] [EXIT/SET]

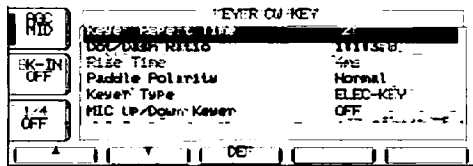

• **Ajuste del manipulador electrónico**

- ① Pulse [EXIT/SET] varias veces si es necesario.
- ② Pulse [CW/RTTY] para seleccionar el modo CW.
- ③ Pulse [(F-3)KEYER] y luego [EXIT/SET] para entrar en el modo de ajuste del manipulador.
- ④ Pulse [(F-4)CW KEY] para seleccionar el modo de ajuste del manipulador electrónico.
- ⑤ Pulse [(F-1)▲] o [(F-2)▼] para seleccionar la opción que desee ajustar.
- ⑥ Defina el valor deseado con el dial de sintonización.
 - Pulse [(F-3)DEF] 1 seg. para seleccionar la condición o valores por defecto.
- ⑦ Pulse [EXIT/SET] 2 veces y volverá a la pantalla normal.

4

Keyer Repeat Time

(Intervalo de Repetición del manipulador)

Al enviar CW usando el temporizador de repetición, esta opción define el intervalo entre cada transmisión.

- Se puede seleccionar de 1 a 60 seg. en intervalos de 1 seg.
- Pulse [(F-3)DEF] 1 seg. para seleccionar el ajuste por defecto (2 seg.)

Dot/Dash Ratio (Relación Punto-Raya)

Esta opción establece la relación punto-raya.

Ejemplo de peso de teclado: Código Morse "K"

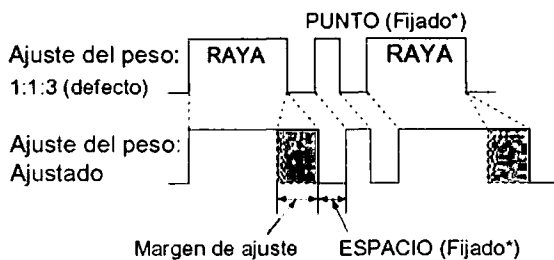

*La longitud del PUNTO y del ESPACIO únicamente pueden ajustarse mediante [KEY SPEED].

- Seleccionable de 1:1:2.8 a 1:1:4.5.
- Verifique la relación con el tono lateral en el modo CW.
- Pulse [(F-3)DEF] 1 seg. para seleccionar la relación por defecto (1:1:3.0).

◇ **Modo de ajuste del manipulador (continuación)**

Rise Time-- (Tiempo de Subida)

Esta opción define el período de tiempo en el que la potencia de salida se transforma en potencia de transmisión.

- Seleccionable 2, 4, 6, o 8 mseg.
- Pulse **[(F-3)DEF]** 1 seg. para seleccionar el valor dado por defecto (4 seg.)

• **Tiempo de subida**

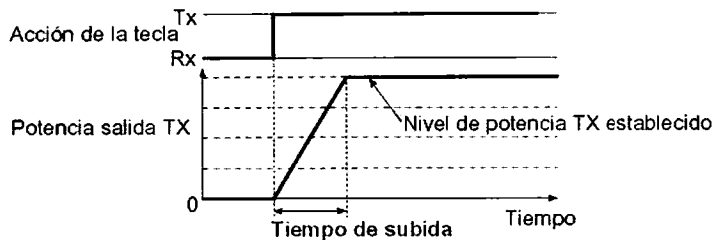

Paddle Polarity-- (Polaridad del manipulador)

Esta opción define la polaridad del manipulador.

- Puede elegirse polaridad normal o invertida.
- Pulse **[(F-3)DEF]** 1 seg. para seleccionar la opción dada por defecto (Normal)

Keyer Type-- (Tipo de manipulador)

Esta opción permite seleccionar el tipo de manipulador para el conector **[ELEC-KEY]** del panel frontal.

- Podemos seleccionar ELEC-KEY, BUG-KEY y manipulador.
- Pulse **[(F-3)DEF]** 1 seg. para seleccionar la condición dada por defecto (ELEC-KEY)

MIC UP/Down Keyer

(Manipulador con las teclas **[UP]/[DN]** del micrófono)

Esta opción permite utilizar las teclas **[UP]/[DN]** del micrófono como manipulador.

- En ON : **[UP]/[DN]** se pueden usar para CW.
- En OFF : **[UP]/[DN]** no se pueden usar para CW.
- Pulse **[(F-3)DEF]** 1 seg. para seleccionar la condición dada por defecto (OFF)

NOTA: Cuando esta opción está en ON, la frecuencia y el canal de memoria no se pueden cambiar utilizando los botones **[UP]/[DN]**.

■ Operando RTTY (FSK)

[TRANSMIT] Indicador [TX] Indicador [RX] Teclas de banda

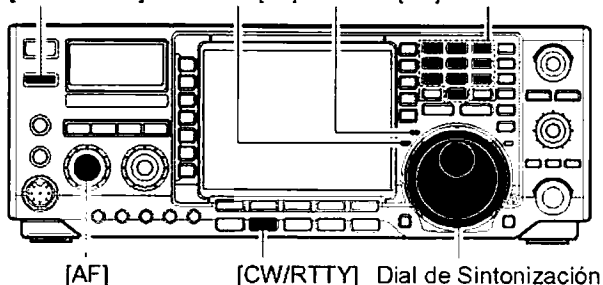

Cuando utilice su terminal RTTY o TNC, consulte los respectivos manuales.

- ① Pulse una tecla de banda para seleccionar la banda deseada.
- ② Pulse **[CW/RTTY]** para seleccionar RTTY.
 - Tras seleccionar el modo RTTY, pulse **[CW/RTTY]** 1 seg. para cambiar de modo RTTY a RTTY-R y viceversa.
 - Aparece "RTTY" o "RTTY-R" según el modo seleccionado.
- ③ Pulse **[(F-3)DECODE]** para visualizar la pantalla del decodificador.
 - El IC-756PROIII dispone de un decodificador Baudot.
- ④ Gire el dial de sintonización para sintonizar simultáneamente una señal deseada.
 - El S-meter indica la potencia de la señal de recepción cuando esta es recibida.
- ⑤ Pulse **[TRANSMIT]** para transmitir.
 - El indicador luminoso rojo de TX se enciende.
- ⑥ Introduzca desde el teclado del PC el contenido que desee transmitir.
 - El color del texto cambiará al ser transmitido.
 - Presione uno de los botones del **[F-1]** al **[F-4]** para transmitir los contenidos de la memoria de TX.
- ⑦ Pulse **[TRANSMIT]** para volver a recibir.

4

◇ Funciones adecuadas para recibir

• Preamplificador (p. 57)

- ➔ Pulse **[P.AMP]** varias veces para desactivar el preamplificador o activar el preamp. 1 o el preamp. 2.
 - Aparece "P.AMP1" o "P.AMP2" cuando el preamp. 1 o el preamp. 2 respectivamente están activados. (dependiendo de la frecuencia en la que se opere)

• Atenuador (p. 57)

- ➔ Pulse **[ATT]** varias veces para ajustar el atenuador a pasos de 6 dB.
 - Cuando el atenuador está activado, aparece "ATT" y el nivel de atenuación.

• Supresor de ruido (p. 64)

- ➔ Pulse el botón **[NB]** para activar/desactivar el supresor de ruido.
 - El indicador luminoso en el botón **[NB]** se enciende cuando el supresor de ruido está activado.
- ➔ Pulse **[NB]** 1 seg. para entrar en el modo de ajuste del nivel de supresión y gire el dial de sintonización para ajustar el nivel de umbral.

• Doble PBT (ajuste del pasobanda) (p. 60)

- ➔ Gire los controles **[TWIN PBT]** (interno/externo).
 - Pulse **[PBT CLR]** para borrar los ajustes.

• Reducción de ruido (p. 65)

- ➔ Pulse el botón **[NR]** para activar / desactivar la reducción de ruido.
 - Gire el control **[NR]** para ajustar el nivel de reducción de ruido.
 - El indicador luminoso de reducción de ruido, en el botón **[NR]** se enciende cuando la función está activada.

• AGC (control de ganancia automático) (p. 59)

- ➔ Pulse el botón **[AGC]** varias veces para seleccionar AGC FAST (rápido), AGC MID (medio) o AGC SLOW (lento).
- ➔ Pulse **[AGC]** 1 seg. para entrar en el modo de ajuste del AGC.
 - Gire el dial de sint. para ajustar la constante de tiempo.

• Función de 1/4 de paso (p. 27)

- ➔ Pulse **[1/4]** para activar/desactivar la función de 1/4.

◆ **Modo RTTY invertido**

Cuando la señal recibida está invertida entre MARCA y ESPACIO podemos perder, ocasionalmente, algún carácter. Esta inversión puede originarse debido a una mala conexión TNC, ajustes, comandos, etc.

Para recibir correctamente una señal RTTY invertida, seleccione el modo RTTY-R (RTTY invertido).

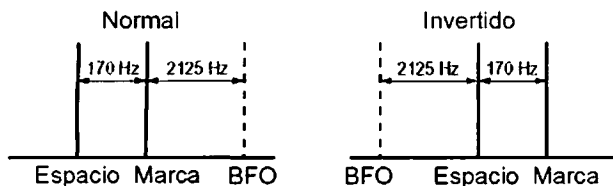

- ① Pulse **[CW/RTTY]** una o dos veces para seleccionar el modo RTTY.
- ② Pulse **[CW/RTTY]** 1 seg. para seleccionar los modos RTTY o RTTY-R.
• Compruebe la señal recibida.

◆ **Filtro RTTY / Filtro de doble pico**

El transceptor dispone de 5 filtros RTTY además de los filtros FI normales. La amplitud del pasobanda puede seleccionarse desde 1 kHz, 500 Hz, 350 Hz, 300 Hz y 250 Hz. Cuando el filtro RTTY está activado, puede utilizarse el medidor de sintonización RTTY. (p. 47)

Además, el filtro de doble pico cambia la respuesta de la frecuencia de recepción enfatizando 2 frecuencias en concreto (2125 y 2295 Hz) para copiar mejor las señales RTTY deseadas.

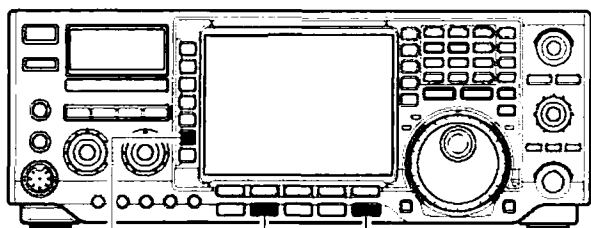

[RTTY FIL] [CW/RTTY] [EXIT/SET]

- ① Pulse **[CW/RTTY]** una o dos veces para seleccionar el modo RTTY.
- ② Pulse **[RTTY FIL]** para activar el filtro RTTY.
• "TPF" aparece cuando el filtro de doble pico está activado.

• **Selección del filtro RTTY**

- ① Si es necesario, pulse **[EXIT/SET]** varias veces para cerrar la pantalla multifunción.
- ② Seleccione el modo RTTY.
- ③ Pulse **[RTTY FIL]** 1 seg. para entrar en el modo de ajuste del filtro RTTY.
- ④ Pulse **[(F-1)▲]** para seleccionar la amplitud del filtro.
- ⑤ Gire el dial de sintonización para seleccionar la amplitud del filtro RTTY entre 1 kHz, 500 Hz, 350 Hz, 300 Hz y 250 Hz.
• Pulse **[(F-3)DEF]** 1 seg. para entrar el valor por defecto.
- ⑥ Pulse **[(F-2)▼]** para seleccionar el filtro de doble pico.
• El volumen del audio recibido puede aumentar cuando el filtro de doble pico está activado.
- ⑦ Gire el dial de sintonización para activar / desactivar la función de filtro de doble pico.
- ⑧ Pulse **[EXIT/SET]** para salir del modo de ajuste.

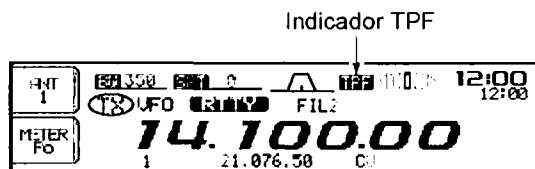

◆ Funciones para la indicación del decodificador RTTY

El transceptor dispone de un decodificador RTTY para Baudot (frec. marca.: 2125 Hz, frec. despl.: 170 Hz, 45 bps).

Para recibir una señal Baudot no es necesaria una terminal externa (TU) o un controlador de nodo terminal (TNC).

- ① Pulse **[EXIT/SET]** varias veces para cerrar la pantalla multifunción si fuera necesario.
- ② Pulse **[CW/RTTY]** para seleccionar el modo RTTY.
- ③ Pulse **[(F-3)DECODE]** para activar el decodificador RTTY.

• Aparece la pantalla del decodificador RTTY.

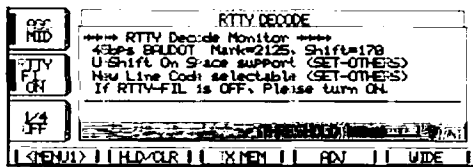

- ④ Si el filtro RTTY está desactivado, pulse **[RTTY FIL]** para activar la función.
 - El decodificador RTTY no funciona cuando el filtro RTTY está desactivado.
- ⑤ Pulse **[(F-2)HOLD/CLR]** un momento para congelar la pantalla actual.
 - Aparece "HOLD" mientras la función está en uso.
- ⑥ Pulse **[(F-5)WIDE]** para cambiar el formato de la pantalla entre normal y grande.

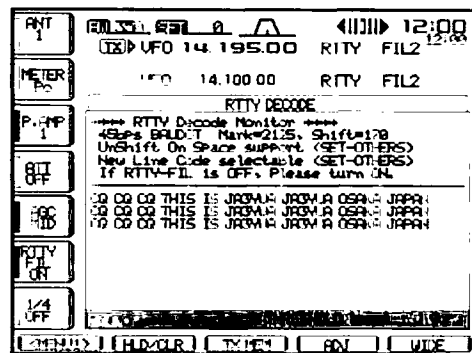

- ⑦ Pulse **[(F-2)HOLD/CLR]** 1 seg. para borrar los caracteres visualizados.
- ⑧ Pulse **[EXIT/SET]** para salir de la pantalla del decodificador RTTY.

◆ Ajuste del nivel de umbral del decodificador

Ajuste el nivel del umbral del decodificador RTTY si aparece algún carácter cuando no se recibe señal.

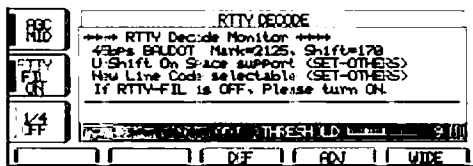

- ① Vaya a la pantalla del decodificador RTTY tal como se describe arriba.
- ② Pulse **[(F-4)ADJ]** para seleccionar la opción de ajuste del nivel de umbral.
- ③ Gire el dial de sintonización para ajustar el nivel de umbral del decodificador RTTY.
 - Pulse **[(F-3)DEF]** 1 seg. para seleccionar los valores dados por defecto.
- ④ Pulse **[EXIT/SET]** para salir de la pantalla del decodificador RTTY.

▨ La función USOS (UnShift On Space) y un código de nueva línea pueden activarse en el modo de ajuste RTTY. (p. 49)

◆ Transmisión de memoria RTTY

Se pueden enviar caracteres preestablecidos usando la memoria RTTY. Los contenidos de la memoria se introducen mediante el menú de edición.

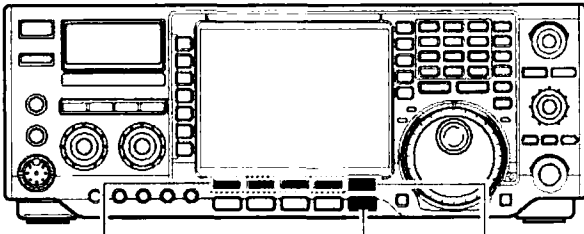

[(F-1)RT1]–[(F-4)RT4] [EXIT/SET] [(F-5)1-4/5-8]
[(F-1)RT5]–[(F-4)RT8]

- ① Si es necesario, pulse [EXIT/SET] varias veces para cerrar la pantalla multifunción.
- ② Pulse [CW/RTTY] para seleccionar el modo RTTY.
- ③ Pulse [(F-3)DECODE] para activar el decodificador RTTY.
- ④ Pulse [(F-3)TX MEM] para entrar en la pantalla de memoria RTTY.
- ⑤ Pulse [(F-5)1-4/5-8] para seleccionar el bloque de memoria y luego pulse una de las teclas de función de [(F-1)RT1] a [(F-4)RT4] o de [(F-1)RT5] a [(F-4)RT8].
• Los contenidos de memoria seleccionados serán transmitidos inmediatamente.

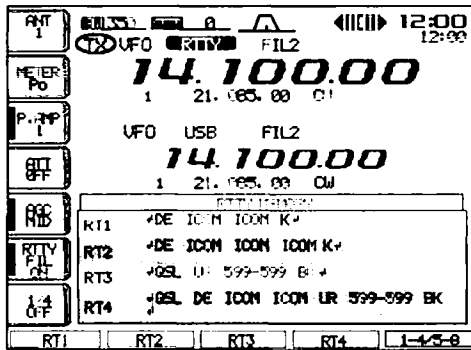

◆ Indicador de sintonización RTTY

El transceptor dispone de un indicador de sintonización RTTY que facilita su correcta sintonización.

El indicador de sintonización RTTY aparece automáticamente cuando el filtro RTTY está activado.

- ① Pulse [CW/RTTY] para seleccionar el modo RTTY.
- ② Pulse [RTTY FIL] para activar el filtro RTTY y el indicador de sintonización RTTY.

Indicador de sint. RTTY

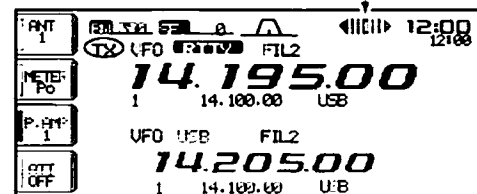

◆ Edición de la memoria RTTY

El contenido de las memorias RTTY puede introducirse en el menú de edición de memoria. La memoria puede memorizar y retransmitir 8 contenidos RTTY para frases RTTY frecuentes. La capacidad total de la memoria es de 70 caracteres por canal de memoria.

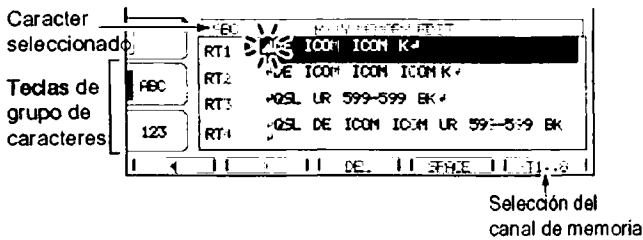
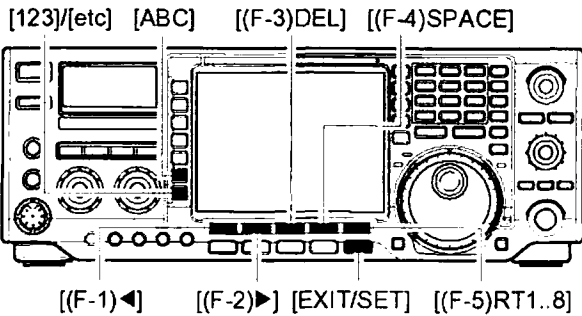

• Contenidos pre-programados

Canal	Contenidos
RT1	↓DE ICOM ICOM K↓□
RT2	↓DE ICOM ICOM ICOM K↓□
RT3	↓QSL UR 599-599 BK↓□
RT4	↓QSL DE ICOM ICOM UR 599-599 BK↓□
RT5	↓73 GL SK↓□
RT6	↓CQ CQ CQ DE ICOM ICOM ICOM K↓□
RT7	(vacío)
RT8	(vacío)

• Programación

- ① Pulse [EXIT/SET] varias veces si es necesario.
- ② Pulsa [CW/RTTY] para seleccionar el modo RTTY.
- ③ Pulse [(F-3)DECODE] y luego [(F-1)MENU1] para seleccionar el menú de decodificación RTTY 2.
- ④ Pulse [(F-2)EDIT] para entrar en la pantalla de edición de memoria RTTY.
- ⑤ Pulse [(F-5)RT1..8] varias veces para seleccionar el canal de memoria deseado.
- ⑥ Seleccione el grupo de caracteres deseado pulsando las teclas de grupo de caracteres ([ABC], [123] o [etc]) varias veces.
 - [etc] aparece al pulsar [123] de nuevo, con el grupo de caracteres "123" seleccionado.
 - Caracteres seleccionables (con el dial de sintonización);

Tecla grupo	Caracteres editables
[ABC]	De la A a Z (mayúsculas)
[123]	Del 0 al 9 (números)
[etc]	! \$ & ? " ' - / . , : () ↓

- ⑦ Seleccione el carácter deseado girando el dial de sint. o pulsando la tecla de banda para los números.
 - Pulse [(F-1)◀] o [(F-2)▶] para mover el cursor.
 - Pulse [(F-3)DEL] para borrar el carácter seleccionado.
 - Pulse [(F-4)SPACE] para introducir un espacio.
- ⑧ Repita el paso ⑦ hasta terminar todo el contenido.
- ⑨ Pulse [(F-5)RT1..8] para seleccionar el próximo canal de memoria y repita el paso ⑦ para introducir otro contenido, si así lo desea.
- ⑩ Pulse [EXIT/SET] para aceptar los contenidos y salir de la pantalla de edición de memoria RTTY.

◆ Modo de ajuste del decodificador RTTY

Este modo de ajuste se utiliza para seleccionar la función de decodificación USOS, etc.

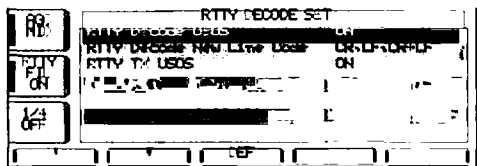
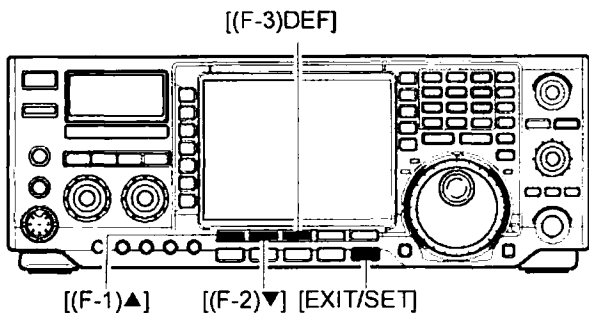

• Configuración

- ① Si es necesario, pulse [EXIT/SET] varias veces.
- ② Pulse [CW/RTTY] para seleccionar el modo RTTY.
- ③ Pulse [(F-3)DECODE] y luego [(F-1)MENU1] para entrar en el menú del decodificador RTTY 2.
- ④ Pulse [(F-4)SET] para entrar en el modo de ajuste.
- ⑤ Pulse [(F-1)▲] o [(F-2)▼] para seleccionar el ajuste de la opción deseada.
- ⑥ Elija la condición deseada mediante el dial de sint.
 · Pulse [(F-3)DEF] 1 seg. para seleccionar la condición o valores dados por defecto.
- ⑦ Pulse [EXIT/SET] para salir del modo de ajuste.

RTTY Decode USOS- (Decodificación RTTY USOS)

Esta opción selecciona la función USOS (UnShift On Space) del decodificador RTTY interno.

ON	OFF
Decodifica como código de letra	Dec. como código de caracter (por defecto)

RTTY Decode New Line Code- (Código de línea nueva)

Esta opción selecciona el código de línea nueva del decodificador RTTY interno.

CR+LF+CR+LF	CR+LF
CR, LF y CR+LF (por defecto)	sólo CR+LF

CR : Tecla de retorno de carro
 LF : Avance de línea

RTTY TX USOS

Cuando se envía un caracter numérico o símbolo tras un espacio, selecciona la inserción de FIGS sin necesidad de cambiar de LTRS (letras) a FIGS (símbolos).

ON	OFF
Inserta FIGS (por defecto)	No inserta FIGS

■ Operando en AM

[TRANSMIT] Indicador [TX] Indicador [RX] Tendas de banda

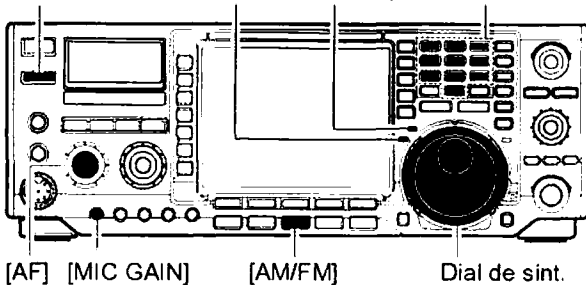

- ① Pulse una tecla de banda para seleccionar la deseada.
- ② Pulse **[AM/FM]** para seleccionar AM.
 - Aparece el indicador "AM".
 - Tras seleccionar el modo AM, pulse **[AM/FM]** para cambiar de modo Am a FM y viceversa.
- ③ Gire el dial para sintonizar una frecuencia deseada.
 - El S-meter indica la potencia de la señal de recepción cuando esta es recibida.
- ④ Gire el control **[AF]** para ajustar el audio a un nivel que le sea cómodo.
- ⑤ Pulse **[TRANSMIT]** o **[PTT]** (micrófono) para transmitir.
 - El indicador luminoso rojo de TX se enciende.
- ⑥ Hable por el micrófono en un tono de voz normal.
 - Ajuste ahora la ganancia del micrófono con **[MIC GAIN]**, si fuera necesario.
- ⑦ Pulse **[TRANSMIT]** o suelte el **[PTT]** (micrófono) para volver a recibir.

4

◇ Funciones adecuadas para recibir

• Preamplificador (p. 57)

- ➔ Pulse **[P.AMP]** varias veces para desactivar el preamplificador o activar el preamplificador 1 ó 2.
 - Aparece "P.AMP1" o "P.AMP2" cuando el preamplificador 1 ó 2 respectivamente están activados. (dependiendo de la frecuencia operante)

• Atenuador (p. 57)

- ➔ Pulse **[ATT]** varias veces para ajustar el atenuador a pasos de 6 dB.
 - Cuando el atenuador está activado, aparece "ATT" y el nivel de atenuación.

• Doble PBT (ajuste del pasobanda) (p. 62)

- ➔ Gire los controles **[TWIN PBT]** (interno/externo).
 - Pulse **[PBT CLR]** para borrar los ajustes.

• Reducción de ruido (p. 65)

- ➔ Pulse el botón **[NR]** para activar / desactivar la reducción de ruido.
 - Gire el control **[NR]** para ajustar el nivel de reducción de ruido.
 - El indicador luminoso del control **[NR]** se enciende cuando la reducción de ruido está activada.

• Supresor de ruido (p. 64)

- ➔ Pulse el botón **[NB]** para activar / desactivar el supresor de ruido.
 - El indicador luminoso del botón **[NB]** se enciende cuando el supresor de ruido está activado.
- ➔ Pulse **[NB]** 1 seg. para entrar en el modo de ajuste del nivel y gire el dial de sintonización para ajustar el nivel de umbral.

• Filtro Notch (p. 64)

- ➔ Pulse el botón **[NOTCH]** para activar / desactivar la función notch automática o manual.
 - Gire el control **[NOTCH]** para ajustar la frecuencia de atenuación para el modo notch manual.
 - El indicador luminoso del botón **[NOTCH]** se enciende cuando el notch manual o automático están activados.

• AGC (control de ganancia automático) (p. 59)

- ➔ Pulse el botón **[AGC]** varias veces para seleccionar AGC FAST (rápido), AGC MID (medio) o AGC SLOW (lento).
- ➔ Pulse **[AGC]** 1 seg. para entrar en el modo de ajuste AGC.
 - Gire el dial de sint. para ajustar la constante de tiempo.

◇ Funciones adecuadas para transmitir

• Monitorización de la transmisión (p. 70)

- ➔ Pulse **[MONITOR]** para activar / desactivar la función de monitorización de la transmisión.
 - El indicador luminoso del botón **[MONITOR]** se enciende cuando la función de monitorización está activada.
- ➔ Pulse **[EXIT/SET]** 1 seg. y luego **[(F-1)LEVEL]** para entrar en el modo de ajuste del nivel. Seleccione el nivel de monitorización con **[(F-1)▲]/[(F-2)▼]** y gire el dial para ajustar la ganancia.

• VOX (transmisión activada por voz) (p. 66)

- ➔ Pulse **[VOX]** para activar / desactivar la función VOX.
 - El indicador "VOX ON" aparece cuando la función VOX está activada.

• Control del tono de audio (p. 95)

- ➔ Pulse **[EXIT/SET]** 1 seg. y luego **[(F-1)LEVEL]** para entrar en el modo de ajuste. Seleccione una opción con **[(F-1)▲]/[(F-2)▼]** y luego gire el dial de sintonización para ajustar el tono de audio.

■ Operando en FM

[TRANSMIT] Indicador [TX] Indicador [RX] Teclas de banda

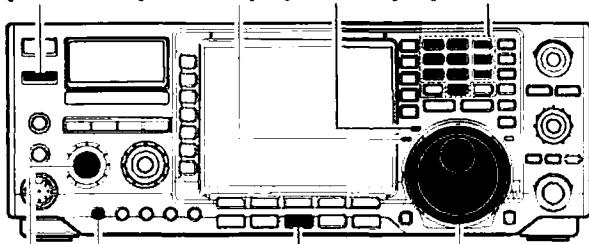

[AF] [MIC GAIN] [AM/FM] Dial de sintonización

- ① Pulse una tecla de banda para seleccionar la deseada.
- ② Pulse **[AM/FM]** para seleccionar FM.
 - Aparece el indicador "FM".
 - Tras seleccionar el modo FM, pulse **[AM/FM]** para cambiar de modo FM a AM y viceversa.
- ③ Gire el dial para sintonizar la frecuencia deseada.
 - El S-meter indica la potencia de la señal de recepción cuando esta es recibida.
 - El salto de ajuste por defecto en modo FM es de 10 kHz.
- ④ Gire **[AF]** para ajustar el audio a un nivel en que se sienta cómodo.
- ⑤ Pulse **[TRANSMIT]** o **[PTT]** (micrófono) para transmitir.
 - El indicador de TX rojo se enciende.
- ⑥ Hable por el micrófono en un tono normal de voz.
 - Ahora ajuste la ganancia del micrófono con **[MIC GAIN]**, si fuera necesario.
- ⑦ Pulse **[TRANSMIT]** o suelte el **[PTT]** (micrófono) para volver a recibir.

◇ Funciones adecuadas para recibir

• Preamplificador (p. 57)

- ➔ Pulse **[P.AMP]** varias veces para desactivar el preamplificador o activar el preamplificador 1 ó 2.
 - Aparece "P.AMP1" o "P.AMP2" cuando el preamplificador 1 ó 2 respectivamente están activados. (dependiendo de la banda de frecuencia operante)

• Atenuador (p. 57)

- ➔ Pulse **[ATT]** varias veces para ajustar el atenuador a pasos de 6 dB.
 - Cuando el atenuador está activado, aparece "ATT" y el nivel de atenuación.

• Filtro Notch (p. 64)

- ➔ Pulse el botón **[NOTCH]** para activar / desactivar la función notch manual o automática.
 - Gire el control **[NOTCH]** para ajustar la frecuencia de atenuación para funcionamiento en notch manual.
 - El indicador luminoso del botón **[NOTCH]** se enciende cuando el notch automático está activado.

◇ Funciones adecuadas para transmitir

• Monitorización de la transmisión (p. 70)

- ➔ Pulse **[MONITOR]** para activar / desactivar la función de monitorización.
 - El indicador luminoso del botón **[MONITOR]** se enciende cuando la función de monitorización está activada.
- ➔ Pulse **[EXIT/SET]** 1 seg. y luego **[(F-1)LEVEL]** para entrar en el modo de ajuste. Seleccione la opción de nivel con **[(F-1)▲]/[(F-2)▼]** y luego gire el dial de sintonización para ajustar la ganancia.

• VOX (transmisión activada por voz) (p. 66)

- ➔ Pulse **[VOX]** para activar / desactivar la función VOX.
 - El indicador "VOX ON" aparece cuando la función VOX está activada.

• Control del tono de audio (p. 95)

- ➔ Pulse **[EXIT/SET]** 1 seg. y luego **[(F-1)LEVEL]** para entrar en el modo de ajuste. Seleccione una opción con **[(F-1)▲]/[(F-2)▼]** y luego gire el dial de sintonización para ajustar el tono de audio.

■ Funcionamiento del repetidor

Un repetidor amplifica las señales recibidas y las retransmite a una frecuencia diferente. Al usar un repetidor, la frec. de transmisión se obtiene a partir de la frecuencia de recepción mediante compensación de frecuencia. Se puede acceder a un repetidor usando el modo frecuencia de separación con la frecuencia de cambio ajustada a la frec. de compensación del repetidor.

Para acceder a un repetidor que requiera un tono de repetidor, ajuste la frecuencia de tono del repetidor en el modo de ajuste, tal como indicamos abajo.

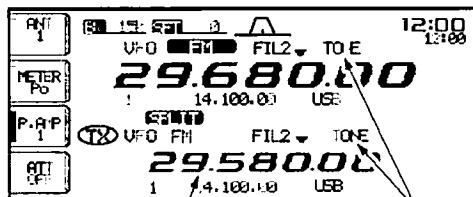
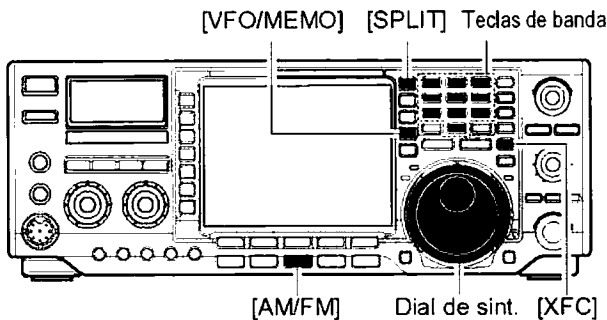

Aparece la frecuencia cambiada El codificador de tono se activa automáticamente.

- ① Ajuste la frecuencia de compensación (HF, 50 MHz) y active previamente en el modo de ajuste misceláneo (otros) la función de separación rápida. (p. 69)
- ② Pulse **[VFO/MEMO]** para seleccionar el modo VFO.
- ③ Pulse la tecla de banda deseada.
- ④ Pulse **[AM/FM]** varias veces para seleccionar FM.
- ⑤ Ajuste la frecuencia de recepción (frecuencia de salida del repetidor).
- ⑥ Pulse **[SPLIT]** 1 seg. para activar el repetidor.
 - El tono del repetidor se activa automáticamente.
 - En la sub-banda aparecen "TX" y la frecuencia de transmisión cambiada.
 - La frecuencia de transmisión puede monitorizarse mientras pulsa **[XFC]** o utilizando la función dualwatch.
- ⑦ Pulse y mantenga **[PTT]** para transmitir; suelte el **[PTT]** para recibir.
- ⑧ Para volver al modo simplex, pulse **[SPLIT]** un momento para borrar la visualización de la sub-banda.

◇ Ajuste del tono del repetidor

Algunos repetidores necesitan tonos subaudibles para acceder a ellos. Estos tonos se imponen a su señal normal y deben ajustarse con anterioridad. El transceptor tiene 50 tonos, desde 67.0 Hz a 254.1 Hz.

Cada canal de memoria puede almacenar un ajuste independiente.

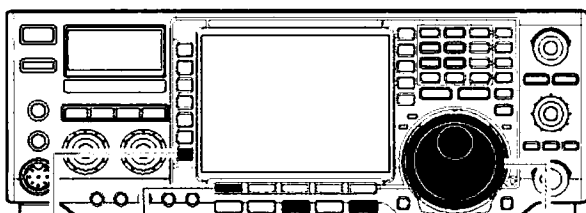

[TONE] [(F-1)▲] [AM/FM] [EXIT/SET] Dial de sint.

- ① Seleccione el modo FM.
- ② Pulse **[TONE]** 1 seg. para entrar en el modo de ajuste.
- ③ Pulse **[(F-1)▲]** para la opción "TONO DEL REPETIDOR".
- ④ Gire el dial de sintonización para seleccionar la frecuencia de tono del repetidor.

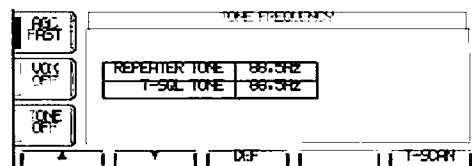

- ⑤ Pulse **[EXIT/SET]** para salir del modo de ajuste.

Tonos de repetidor disponibles (Unidad: Hz)

67.0	85.4	107.2	136.5	165.5	186.2	210.7	254.1
69.3	88.5	110.9	141.3	167.9	189.9	218.1	
71.9	91.5	114.8	146.2	171.3	192.8	225.7	
74.4	94.8	118.8	151.4	173.8	196.6	229.1	
77.0	97.4	123.0	156.7	177.3	199.5	233.6	
79.7	100.0	127.3	159.8	179.9	203.5	241.8	
82.5	103.5	131.8	162.2	183.5	206.5	250.3	

CONSEJO

Guarde las frecuencias de tono y ajustes ON/OFF en los canales de memoria para recuperarlas posteriormente con facilidad.

■ Funcionamiento del squelch de tono

El squelch de tono sólo se abre cuando se recibe una señal que contiene el tono subaudible prefijado, permitiendo esperar en silencio las llamadas de miembros del grupo que utilicen el mismo subtono.

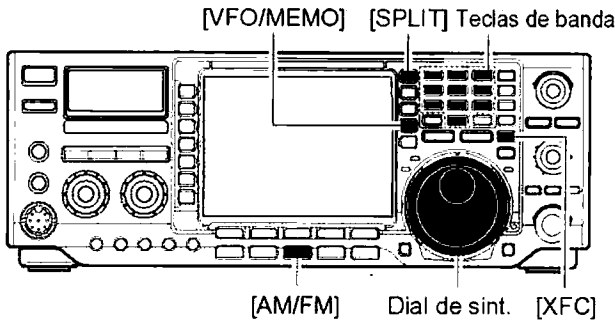

Frecuencias de tono disponibles (Unidad: Hz)

67.0	85.4	107.2	136.5	165.5	186.2	210.7	254.1
69.3	88.5	110.9	141.3	167.9	189.9	218.1	
71.9	91.5	114.8	146.2	171.3	192.8	225.7	
74.4	94.8	118.8	151.4	173.8	196.6	229.1	
77.0	97.4	123.0	156.7	177.3	199.5	233.6	
79.7	100.0	127.3	159.8	179.9	203.5	241.8	
82.5	103.5	131.8	162.2	183.5	206.5	250.3	

- ① Entre la banda de frecuencia deseada y seleccione el modo FM.
- ② Pulse [TONE] varias veces hasta que aparezca "TSQL".

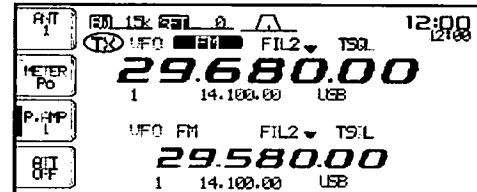

- ③ Pulse [TONE] 1 seg. para entrar en el modo de ajuste.

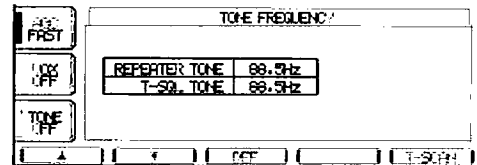

- ④ Pulse [(F-2)▼] para seleccionar la opción "T-SQL TONE".
- ⑤ Gire el dial de sintonización para seleccionar la frecuencia del tono de squelch deseada.
 - Pulse [(F-3)DEF] 1 seg. para seleccionar el valor por defecto.
- ⑥ Pulse [EXIT/SET] para volver a la indicación previa.
- ⑦ Cuando la señal recibida incluye un tono programado, el squelch se abre y puede oírse la señal.
 - Cuando el tono de la señal recibida no coincide, el squelch de tono no se abre, sin embargo, el indicador S muestra la potencia de la señal.
 - Para abrir el squelch manualmente, pulse [XFC].
- ⑧ Opere el transceptor normalmente.
- ⑨ Para cancelar el squelch de tono, pulse [TONE] para borrar "TSQL."

CONSEJO

Guarde las frecuencias de tono de squelch y los ajustes ON/OFF en los canales de memoria para su posterior recuperación.

■ Funcionamiento en modo datos (SSTV/PSK31)

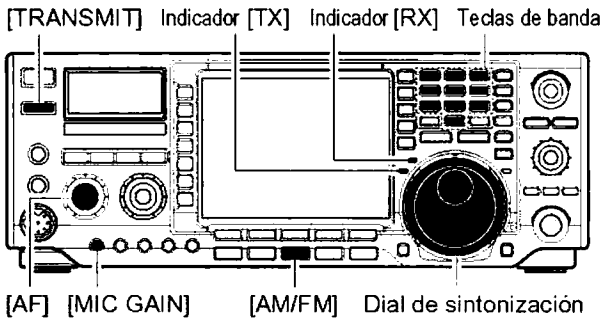

Al operar en SSTV o PSK31 con el software de su PC, consulte el manual que acompaña al mismo.

- ① Conecte un PC al transceptor. (p. 19)
- ② Pulse una tecla de banda para seleccionar la deseada.
- ③ Pulse **[SSB]** o **[AM/FM]** para seleccionar el modo de operación deseado.
- ④ Pulse la misma tecla 1 seg. para activar el modo datos.
 - Aparece el indicador “-D”.
- ⑤ Gire el dial de sintonización para sintonizar la señal deseada y decodificada correctamente.
 - Utilice también el indicador de sintonización del software.
 - En el modo datos SSB, se puede utilizar la función de ajuste de 1/4 para una sintonización crítica.
- ⑥ Opere el PC (software) para transmitir.
 - Al operar en modo datos SSB, ajuste el nivel de salida AF desde el PC para que la lectura del medidor ALC no salga de la zona ALC.

✓ Para su comodidad

Cuando está seleccionado el modo datos SSB se visualiza la frecuencia del punto de portadora. Observe el diagrama inferior con un ejemplo de par de tonos.

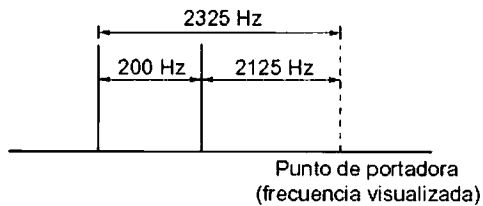

NOTA: Cuando está seleccionado el modo datos SSB, la entrada de audio del pin 6 del **[ACC(1)]** se utiliza para la transmisión en lugar de para el micrófono **[MIC]**. Las condiciones fijas usadas para la transmisión de datos SSB son las siguientes.

- **[COMP]** : OFF (desactivado)
- Ancho de banda Tx: MID (medio)
- Tono Tx (Bajos) : 0
- Tono Tx (Agudos) : 0

■ Pantalla del analizador de espectros

Esta función le permite visualizar la potencia relativa de las señales alrededor de la frecuencia central. El margen puede definirse a ± 12.5 kHz, ± 25 kHz, ± 50 kHz y ± 100 kHz. Ideal para monitorizar instantáneamente las condiciones de la banda.

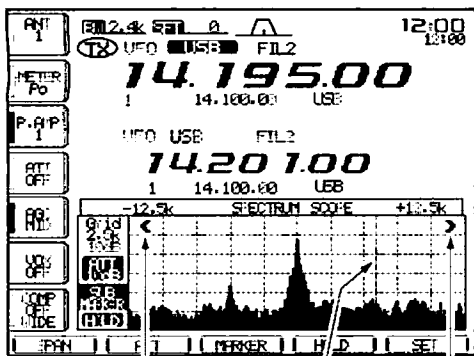
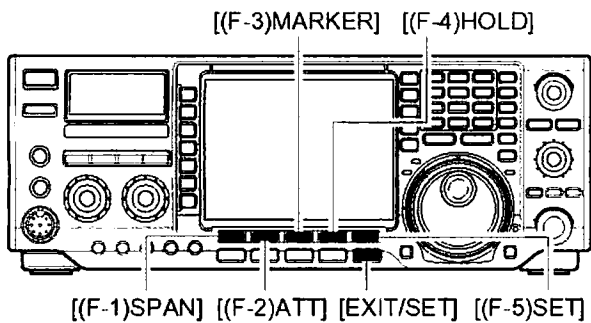

Aparece cuando el in- Frec. secundaria Aparece cuando el in-
dicador sale del margen. o indicador TX dicador sale del margen.

- ① Si es necesario, pulse **[EXIT/SET]** varias veces para cerrar la pantalla multifunción.
- ② Pulse **[(F-1)SCOPE]** para entrar en la pantalla del analizador.
- ③ Pulse **[(F-1)SPAN]** varias veces para seleccionar el margen a visualizar.
- ④ Pulse **[(F-2)ATT]** varias veces para activar / desactivar el atenuador.
 - Disponibilidad de atenuadores de 10, 20 y 30 dB.
- ⑤ Pulse **[(F-3)MARKER]** varias veces para seleccionar el indicador (frecuencia de transmisión o secundaria) o para desactivarlo.
 - “TX MARKER” muestra el indicador en la frecuencia de transmisión.
 - “SUB MARKER” muestra el indicador en la frecuencia secundaria.
- ⑥ Pulse **[(F-4)HOLD]** para congelar la forma actual del espectro.
 - Aparece “HOLD” mientras la función está siendo utilizada.
- ⑦ Pulse **[EXIT/SET]** para salir de la pantalla del analizador.

▨ Si se recibe una señal fuerte, puede aparecer una forma de onda fantasma. En este caso, pulse **[(F-2)ATT]** varias veces para activar el atenuador del analizador.

◇ Mini-pantalla del analizador

Esta mini-pantalla puede visualizarse simultáneamente con otra pantalla, como la del menú de ajuste, la del decodificador, lista de memoria, etc.

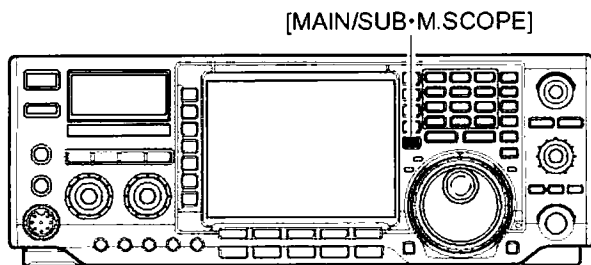

➔ Pulse **[MAIN/SUB·M.SCOPE]** 1 seg. para activar desactivar la mini-pantalla

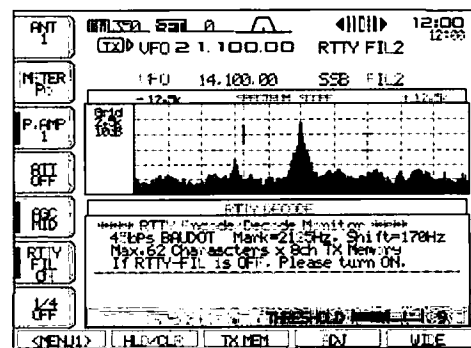

◇ Configuración del analizador

El analizador de espectro muestra la forma de onda de la señal de transmisión durante la misma. Si lo desea, puede desactivarse.

Cuando está desactivada, el analizador mantiene la forma de onda recibida durante la transmisión pero no nos muestra la forma de onda de la misma.

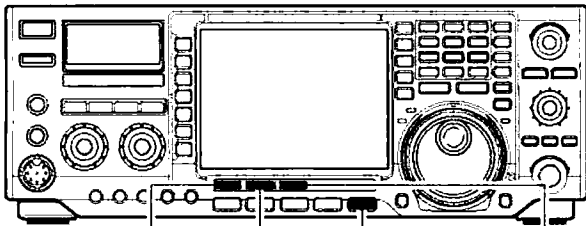

[(F-1)▲] [(F-2)▼] [EXIT/SET] [(F-3)DEF]

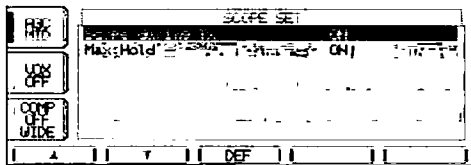

- ① Con la indicación del analizador de espectro activada, pulse [(F-5)SET] para entrar en la pantalla de ajuste.
- ② Pulse [(F-5)SET] para seleccionar el modo de ajuste del analizador.
- ③ Pulse [(F-1)▲] o [(F-2)▼] para seleccionar la opción que desee ajustar.
- ④ Gire el dial de sintonización para seleccionar la condición deseada.
· Pulse [(F-3)DEF] 1 seg. para seleccionar la cond. por defecto.
- ⑤ Pulse [EXIT/SET] para salir del modo de ajuste del analizador de espectros.

5

Scope during Tx (Análisis durante la TX)

Activa / desactiva la visualización de la forma de onda de la señal de transmisión.

Cuando está desactivada, el analizador mantiene la forma de onda recibida durante la transmisión y no muestra la de la transmisión. (por def.: desactivada)

Max Hold (Retención del pico)

Activa o desactiva la función de retención del pico

(por defecto: activada)

■ Preamplificador

El preamplificador amplifica las señales recibidas en las primeras etapas para mejorar la relación S/N y aumentar la sensibilidad. Seleccione preamp.1 o preamp.2 cuando reciba señales débiles.

[P.AMP]

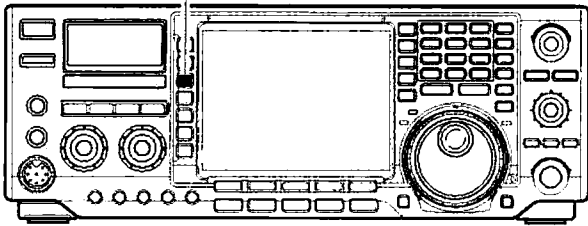

- ➔ Pulse **[P.AMP]** varias veces para desactivar el preamplificador o activar el preamp 1 o el preamp 2.
 - P. AMP1" activa el preamp de 10 dB para todas las bandas HF.
 - "P. AMP2" activa el preamp de alta ganancia de 16 dB para la banda de 24 MHz y superior.

Utilización del "P.AMP 2" (Preamplificador 2)

El "P.AMP 2" es un amplificador de recepción de alta ganancia. Cuando se usa el "P.AMP 2" cuando hay fuertes campos eléctricos, a veces distorsiona. En tal caso utilice el transceptor con el "P.AMP 1" o el "P.AMP 2" desactivados.

El "P.AMP 2" es más efectivo cuando:

- Se utiliza en bandas superiores a 24 MHz y cuando los campos eléctricos son débiles.
- La sensibilidad de recepción es insuficiente mientras hay poca ganancia o mientras utilizamos una antena de banda estrecha (como un bucle pequeño, una antena Beverage, o una antena Yagi corta, etc.).

■ Atenuador

El atenuador evita la distorsión de la señal cuando hay señales muy fuertes cerca de la frecuencia deseada o cuando existen fuertes campos eléctricos, como los de las emisoras comerciales cerca de nuestra ubicación.

[ATT]

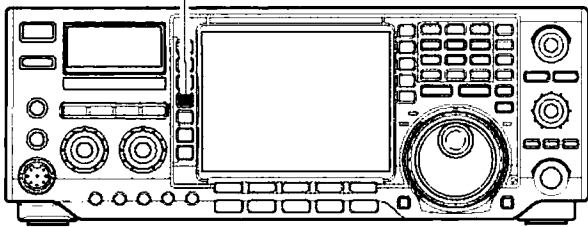

- ➔ Pulse **[ATT]** varias veces para seleccionar el atenuador de 6 dB, 12 dB, 18 dB o OFF.
 - Aparecerán las indicaciones "ATT 6dB," "ATT 12dB," y "ATT18dB" o "ATTOFF" respectivamente.

■ Función RIT

La función RIT (Ajuste incremental de recepción) compensa las frecuencias desplazadas de la estación de comunicaciones.

Esta función desplaza la frecuencia de recepción hasta ± 9.999 kHz en pasos de 10 Hz sin mover la frecuencia de transmisión.

• Consulte ⑤ en la p. 5 para una descripción de la función.

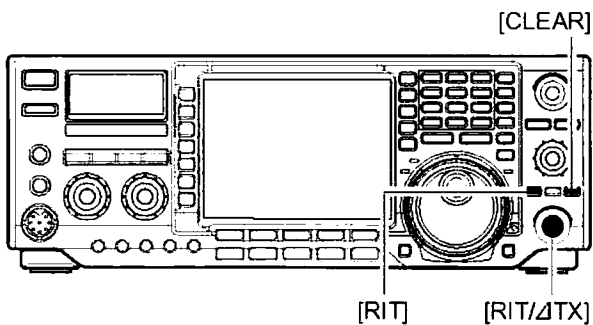

/// Cuando RIT y ΔTX están activadas al mismo tiempo, el control [RIT/ΔTX] desplaza simultáneamente las frecuencias de transmisión y recepción de la frecuencia visualizada.

- 1 Pulse [RIT] para activar/desactivar la función RIT.
 - "RIT" y la frecuencia desplazada aparecen cuando la función está activada.

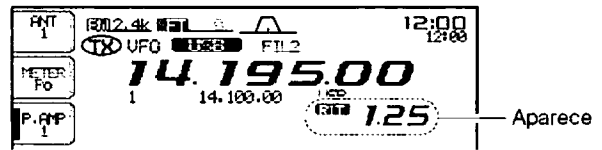

- 2 Gire el control [RIT/ΔTX].



- 3 Para poner a cero la frecuencia RIT, pulse [CLEAR] durante 1 seg.
 - Pulse [CLEAR] un momento para poner a cero la frecuencia RIT cuando la función borrar RIT/ΔTX está activada. (p. 103)

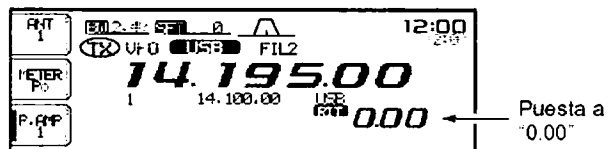

- 4 Para cancelar la función RIT, pulse [RIT] de nuevo.
 - "RIT" desaparece.

• Función de cálculo

La frecuencia de despl. de la función RIT (o ΔTX) puede restarse / añadirse a la frecuencia visualizada.

Mientras visualiza la frec. de despl. RIT (y/o ΔTX) pulse [RIT] (o [ΔTX]) durante 1 seg..

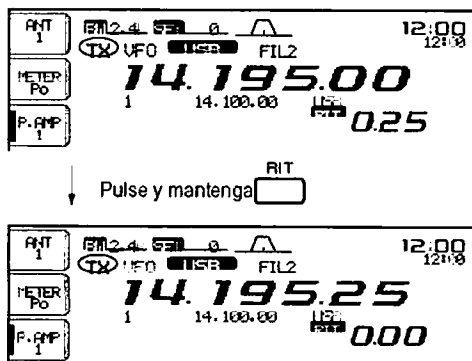

• Ejemplo práctico

Una estación DX en 21.025 MHz/CW que está recibiendo a otras estaciones que transmiten ligeramente por encima de los 21.025 MHz.

- 1 Pulse [RIT] y [ΔTX] para activar las funciones ΔTX y RIT.
- 2 Gire [RIT/ΔTX] para encontrar la frecuencia de recepción de la estación DX.
- 3 Cuando encuentre la frecuencia de RX de la estación DX pulse [RIT] para desactivar la función RIT.
 - Ya puede transmitir a la frecuencia de recepción de la estación DX y recibir a la frecuencia de transmisión de la misma estación (21.025 MHz).
- 4 Empiece la TX mientras la estación está en espera.

■ Función AGC (control de ganancia automático)

El AGC controla la ganancia de recepción para producir una salida constante del nivel de audio aunque la potencia de la señal recibida haya variado debido al fading, etc.

El transceptor tiene 3 tipos de AGC (constante de tiempo; rápida, media, lenta) para modos no FM.

La constante de tiempo AGC del modo FM esta fijada en (0.1 seg.) y no se puede seleccionar para variarla.

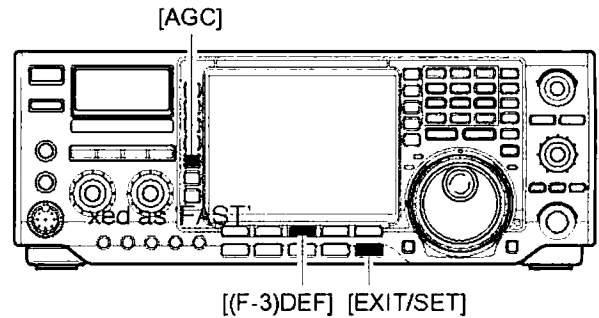

• Selección de la constante de tiempo AGC

- ① Seleccione un modo no FM.
- ② Pulse **[AGC]** varias veces para seleccionar AGC rápida (FAST) media (MID) o AGC lenta (SLOW).

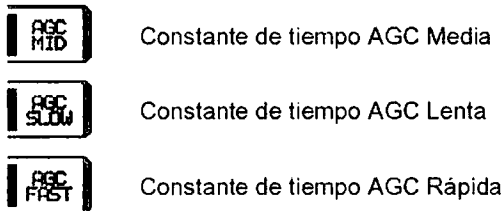

• Constantes de tiempo AGC (unidad: seg.)

Modo	Constante de tiempo AGC seleccionable	Constantes de tiempo AGC seleccionable
SSB	0.3 (FAST)	OFF, 0.1, 0.2, 0.3, 0.5, 0.8, 1.2, 1.6, 2.0, 2.5, 3.0, 4.0, 5.0, 6.0
	2.0 (MID)	
	6.0 (SLOW)	
CW	0.1 (FAST)	OFF, 0.1, 0.2, 0.3, 0.5, 0.8, 1.2, 1.6, 2.0, 2.5, 3.0, 4.0, 5.0, 6.0
	0.5 (MID)	
	1.2 (SLOW)	
RTTY	0.1 (FAST)	OFF, 0.1, 0.2, 0.3, 0.5, 0.8, 1.2, 1.6, 2.0, 2.5, 3.0, 4.0, 5.0, 6.0
	0.5 (MID)	
	1.2 (SLOW)	
AM	3.0 (FAST)	OFF, 0.3, 0.5, 0.8, 1.2, 1.6, 2.0, 2.5, 3.0, 4.0, 5.0, 6.0, 7.0, 8.0
	5.0 (MID)	
	7.0 (SLOW)	
FM	0.1 (FAST)	Fijas

• Ajuste de la constante de tiempo AGC

- ① Seleccione el modo que desee que no sea FM.
- ② Pulse **[AGC]** 1 seg. para entrar en el modo de ajuste.

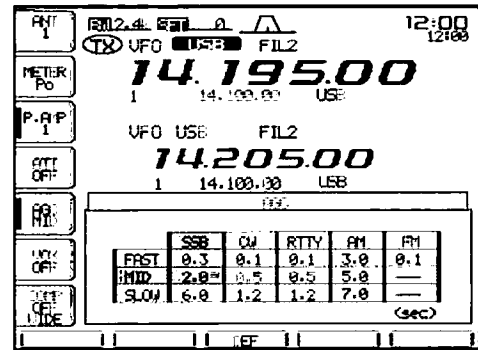

- ③ Pulse **[AGC]** varias veces para seleccionar la constante de tiempo Rápida (FAST).
- ④ Gire el dial de sintonización para elegir la constante de tiempo deseada para el modo AGC Rápida.
 - La constante de tiempo puede definirse entre 0.1 y 8.0 seg. (dependiendo del modo) o desactivarse.
 - Pulse **[(F-3)DEF]** 1 seg. para seleccionar el valor por defecto.
- ⑤ Pulse **[AGC]** para elegir la constante de tiempo Media.
- ⑥ Gire el dial de sintonización para elegir la constante de tiempo para el modo 'AGC MID.' (Media)
 - La constante de tiempo puede definirse entre 0.1 y 8.0 seg. (dependiendo del modo) o desactivarse.
 - Pulse **[(F-3)DEF]** 1 seg. para elegir el valor por defecto.
- ⑦ Pulse **[AGC]** para elegir la constante de tiempo lenta.
- ⑧ Gire el dial de sintonización para elegir la constante de tiempo para el modo 'AGC SLOW.' (Lenta)
 - La constante de tiempo puede definirse entre 0.1 y 8.0 seg. (dependiendo del modo) o desactivarse.
 - Pulse **[(F-3)DEF]** 1 seg. para elegir el valor por defecto.
- ⑨ Seleccione otro modo que no sea FM. Repita los pasos del ③ al ⑧ si así lo desea.
- ⑩ Pulse **[EXIT/SET]** para salir de la pantalla del modo de ajuste AGC.

Operación de doble PBT

La función PBT (Sintonía del pasobanda) estrecha electrónicamente la amplitud de la banda de paso FI desplazándola ligeramente fuera de la banda de paso del filtro FI para rechazar interferencias. Este transceptor usa el circuito DSP para la función PBT. Moviendo los dos controles [TWIN PBT] a la misma posición, desplaza la FI.

- La pantalla LCD nos muestra gráficamente la amplitud del pasobanda y la frec. de desplazamiento.
- Pulse [FILTER] 1 seg. para entrar en el modo de ajuste del filtro. En la pantalla de ajuste visualizaremos la amplitud del pasobanda y la frec. de desplazamiento.
- Para colocar los controles [TWIN PBT] a la posición central, pulse [PBT CLR] durante 1 seg.

El margen variable depende de la amplitud del pasobanda y del modo. El límite del margen variable es la mitad de la amplitud del pasobanda, y el PBT puede ajustarse en pasos de 25 o 50 Hz. En modo AM, estos controles funcionan como control de desplazamiento FI cuando el filtro RTTY está activado. En este caso, sólo puede funcionar el control interno. El desplazamiento FI puede ajustarse en pasos de 20/40 Hz en RTTY (filtro RTTY activado) o de 150/300/500 Hz en AM.

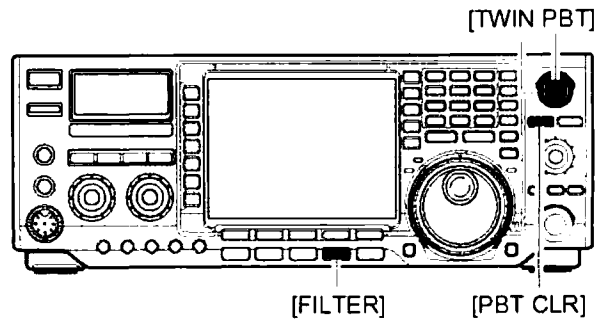

Muestra la amplitud del pasobanda y la frec. de desplazamiento.

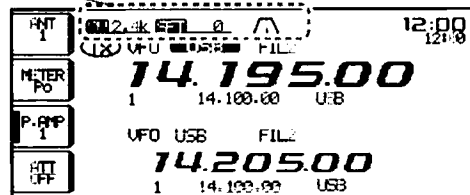

- Cuando no hay interferencias, el [TWIN PBT] debe situarse en las posiciones centrales (el PBT se pone a cero).
- Cuando utilizamos el PBT, no debemos cambiar el tono de audio.
- No disponible para el modo FM.
- Al girar el control [TWIN PBT], puede aparecer ruido. Este proviene de la unidad DSP y no indica un mal funcionamiento del equipo.

EJEMPLO DE FUNCIONAMIENTO DE PBT

Ambos controles en la posición central

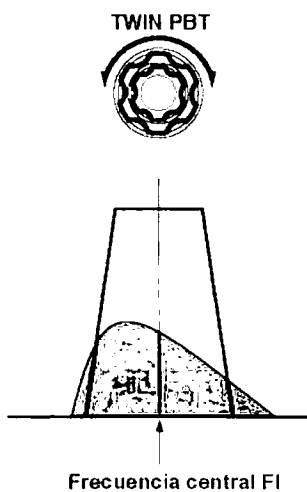

Cortando la parte baja del pasobanda

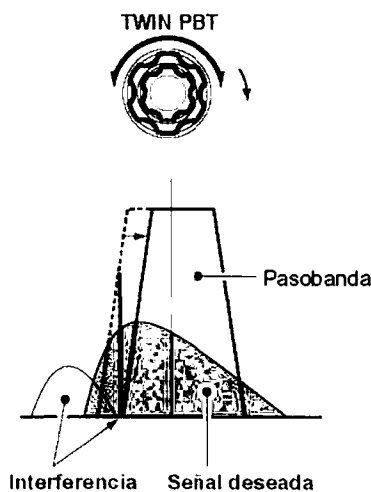

Cortando la parte alta y baja del pasobanda

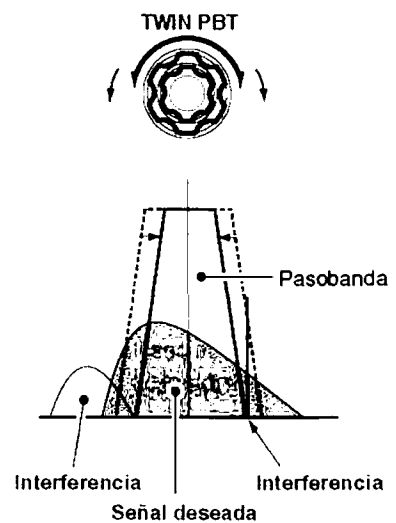

■ Selección del filtro FI

El transceptor dispone de tres filtros FI para cada modo.

En los modos SSB y CW, podemos ajustar la amplitud del pasobanda entre 50 y 3600 Hz en pasos de 50 o 100 Hz. Hay disponibles un total de 41 amplitudes pasobanda.

En el modo RTTY, podemos ajustar la amplitud del pasobanda entre 50 y 2700 Hz en saltos de 50 o 100 Hz. Hay disponibles un total de 32 amplitudes pasobanda.

En los modos AM y FM, la amplitud del pasobanda es fija y disponemos de 3 amplitudes pasobanda.

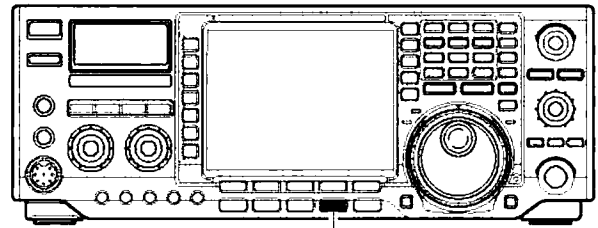

[FILTER]

El filtro seleccionado se memoriza automáticamente en cada modo.
Las frecuencias de desplazamiento PBT se memorizan automáticamente en cada filtro.

• Selección del filtro FI

- ① Seleccione el modo deseado.
- ② En modo RTTY, desactive el filtro RTTY pulsando [RTTY FIL].
- ③ Pulse [FILTER] varias veces para seleccionar el filtro 1, 2 or 3.
 - En la pantalla LCD visualizaremos la amplitud del pasobanda y el número de filtro FI.

• Ajuste de la amplitud del pasobanda del filtro (sólo para los modos SSB, CW y RTT)

- ① Seleccione el modo SSB, CW o RTT.
 - La amplitud del pasobanda en los modos AM y FM es fija y no se puede ajustar.
- ② En el modo RTTY, desactive el filtro RTTY pulsando [RTTY FIL].
- ③ Pulse [FILTER] 1 seg. para entrar en el modo de ajuste.
- ④ Pulse [FILTER] varias veces para seleccionar el filtro FI deseado.
- ⑤ Mientras pulsa [(F-1)BW], gire el dial de sintonización para elegir la amplitud pasobanda deseada.
 - La amplitud del pasobanda puede definirse dentro del margen indicado en la tabla de la derecha.
 - Pulse [(F-3)DEF] 1 seg. para seleccionar el valor por defecto.
- ⑥ Repita los pasos ④ y ⑤ si así lo desea.
- ⑦ Pulse [EXIT/SET] para salir del modo de ajuste del filtro.

Las frecuencias de desplazamiento PBT se ponen a cero cuando cambiamos la amplitud del pasobanda.

En esta pantalla de ajuste del filtro visualizaremos gráficamente las frecs. de despl. PBT y operaciones de tono CW.

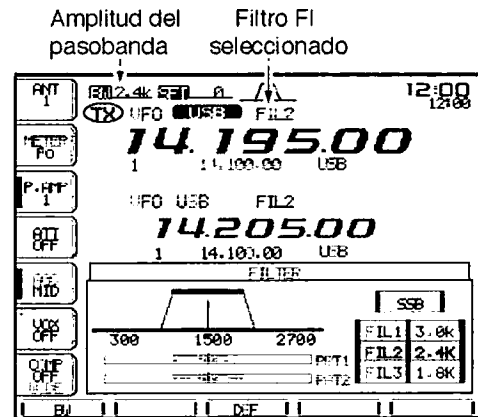

Modo	Filtro	Pf defecto	Margen (pasos)
SSB	FIL1	3.0 kHz	50–500 Hz (50 Hz)/ 600–3.6 kHz (100 Hz)
	FIL2	2.4 kHz	
	FIL3	1.8 kHz	
SSB-D CW	FIL1	1.2 kHz	50–500 Hz (50 Hz)/ 600–3.6 kHz (100 Hz)
	FIL2	500 Hz	
	FIL3	250 Hz	
RTTY	FIL1	2.4 kHz	50–500 Hz (50 Hz)/ 600–2.7 kHz (100 Hz)
	FIL2	500 Hz	
	FIL3	250 Hz	
AM	FIL1	9.0 kHz	Fija
	FIL2	6.0 kHz	
	FIL3	3.0 kHz	
FM*	FIL1	15 kHz	Fija
	FIL2	10 kHz	
	FIL3	7.0 kHz	

*: Cuando seleccionamos el filtro FI 2 ó 3 (FIL2 o FIL3) en el modo FM, la amplitud del pasobanda del filtro de transmisión se fija en el valor más estrecho (2.5 kHz).

Forma del filtro DSP

El tipo de forma del filtro DSP puede seleccionarse independientemente para cada modo (SSB y CW) entre suave y fuerte.

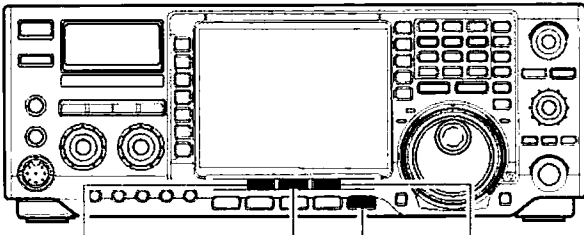

[(F-2)SSB-FIL] [(F-3)DSP] [EXIT/SET] [(F-4)CW-FIL]

- ① Si es necesario, pulse [EXIT/SET] varias veces para cerrar la pantalla multifunción.
- ② Pulse el botón [EXIT/SET] 1 sec. para entrar en el modo de ajuste.
- ③ Pulse [(F-3)DSP] para entrar en el modo de ajuste del filtro DSP.
- ④ Pulse uno de los botones [(F-2)SSB-FIL] o [(F-4)CW-FIL] para seleccionar la forma de filtro DSP entre suave y fuerte para cada modo SSB o CW, respectivamente.
- ⑤ Pulse [EXIT/SET] 2 veces para salir del modo de ajuste.

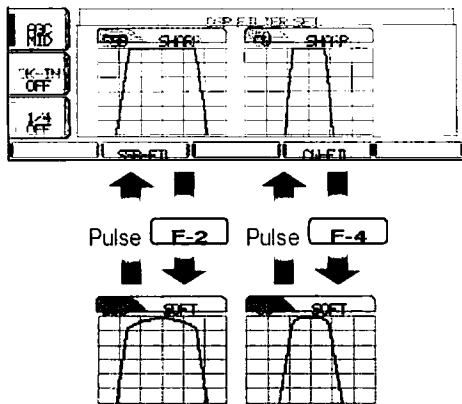

■ Funcionamiento del Dualwatch (Doble escucha)

La función de Dualwatch monitoriza simultáneamente 2 frecuencias con el mismo modo.

Durante la dualwatch, ambas frecuencias deben estar en la misma banda, porque el filtro pasobanda del circuito de RF está seleccionado para la frecuencia principal

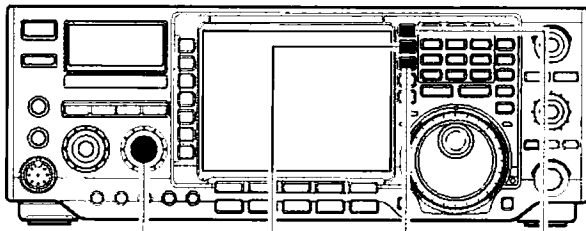

[BAL] [DUALWATCH] [CHANGE] [SPLIT]

- La función RIT sólo puede usarse para la frec. principal.
- La función Δ TX puede usarse para la frec. de transmisión (frec. principal cuando la división de frec. está desactivada; sub-frecuencia cuando está activada).

- ① Elija la frecuencia deseada.
- ② Pulse **[DUALWATCH]** durante 1 segundo.
 - En la pantalla LCD aparecen " **DUAL-M** " y la frecuencia de RX igualada. Esta función dualwatch rápida puede desactivarse en el modo de ajuste. (p. 100)
 - Pulsando **[DUALWATCH]** un momento activamos la dualwatch con la frecuencia de trabajo previa.

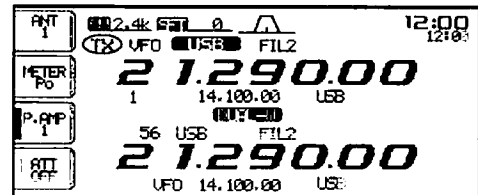

- ③ Elija otra frecuencia con el dial de sintonización.
- ④ Ajuste **[BAL]** para conseguir el equilibrio adecuado de la potencia de la señal entre las frecuencias principal y secundaria.
 - El medidor S muestra la potencia de la señal combinada.
- ⑤ Para transmitir en la frecuencia secundaria, pulse **[CHANGE]** o **[SPLIT]**.

• Exploración durante la doble escucha

La exploración sólo funciona en la frec. principal. Para utilizarla durante la doble escucha, explore en la banda principal y use la sub-banda para su QSO utilizando tanto la doble escucha como la división de frecuencia.

- ① Programe los límites de la exploración programada en la misma banda amateur. Consulte la p. 79 para la programación.
 - Si pretende utilizar la exploración Δ F, puede que no sea necesario establecer los límites de banda.
- ② Pulse **[SPLIT]** para activar la función de división de frecuencia.
 - " **SPLIT** " aparece.

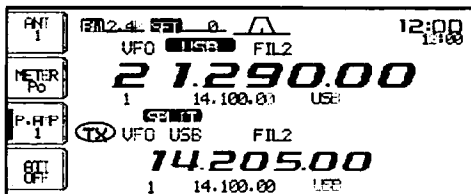

- ③ Seleccione el modo VFO para la banda principal.
- ④ Defina la frecuencia de trabajo para la banda principal.
- ⑤ Pulse **[DUALWATCH]** durante 1 segundo.
 - Las frecuencia principal y secundaria se igualan y la función de doble escucha se activa.

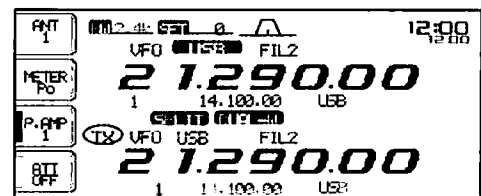

- ⑥ Pulse **[(F-5)SCAN]** para entrar en la pantalla de exploración.
 - Si es necesario, pulse **[EXIT/SET]** varias veces para cerrar la pantalla multifunción.
- ⑦ Pulse **[(F-1)PROG]** o **[(F-2)F]** para empezar la exploración programada o Δ F respectivamente.
 - La exploración se inicia en la banda principal entre los límites de banda programados o dentro del margen Δ F.
 - Transmitir en la sub-banda detiene la exploración.

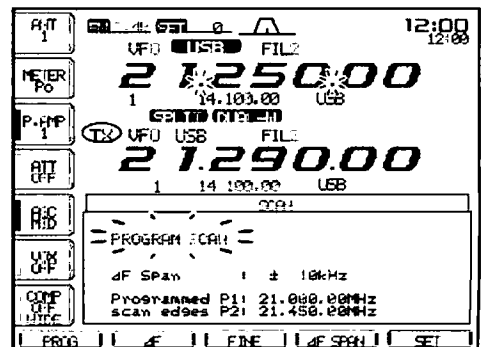

- ⑧ para cancelar la exploración, pulse **[EXIT/SET]**.

■ Supresor de ruido

El supresor de ruido elimina el ruido de tipo pulso como el producido por la ignición del motor de un automóvil. El supresor de ruido no está disponible para el modo FM.

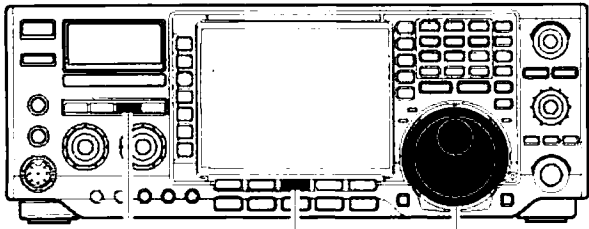

[NB] [(F-3)DEF] Dial de sintonización

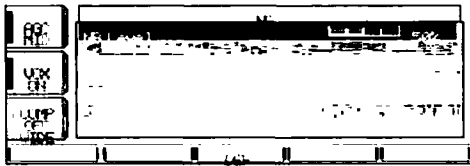

- ① Pulse **[NB]** para activar/desactivar el supresor de ruido.
 - El indicador luminoso **[NB]** se enciende.
- ② Pulse **[NB]** 1 seg. para entrar en el modo de ajuste del nivel del supresor de ruido.
- ③ Gire el dial de sintonización para ajustar el nivel del supresor de ruido.
 - Pulse **[(F-3)DEF]** 1 seg. para volver al valor por defecto.
- ④ Pulse **[NB]** para desactivar el supresor de ruido.
 - El indicador **[NB]** desaparece.

/// Al utilizar el supresor, las señales recibidas pueden distorsionarse si son excesivamente fuertes.

5

■ Función "Notch" (Rechazo)

Este transceptor dispone de las funciones "Notch" manual y automático. El "Notch automático" atenúa automáticamente más de 3 pulsos de tono, señales de sintonía, etc., incluso si se mueven. El "Notch Manual" puede ajustarse para atenuar una frecuencia a través del control **[NOTCH]**.

- ➔ Pulse **[NOTCH]** para cambiar de notch automático a manual o desactivarlo en los modos SSB y AM
- ➔ Pulse **[NOTCH]** para activar/desactivar la función notch manual en el modo CW.
- ➔ Pulse **[NOTCH]** para activar/desactivar la función notch automático en el modo FM.
 - Se utiliza para atenuar una frec. mediante notch manual con el control **[NOTCH]**.
 - El indicador "AN" aparece cuando el notch automático está activado.
 - El indicador "MN" aparece cuando el notch manual está activado.

/// Durante la utilización del notch manual, puede oírse un ruido. Este proviene de la unidad DPS y no implica el mal funcionamiento del equipo.

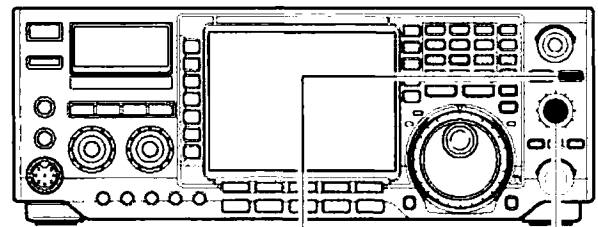

[NOTCH](botón) [NOTCH](control)

Notch automático desactivado

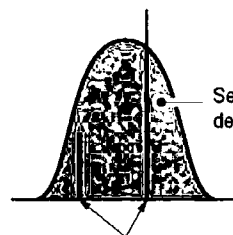

Frecuencia de tono indeseada

Notch automático desactivado

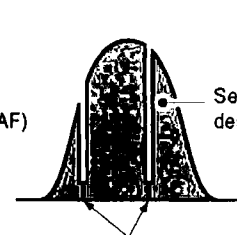

Frecuencia específica atenuada

■ Reducción de ruido

La función de reducción de ruido, reduce los componentes de ruido y recoge las señales deseadas que están encubiertas por el ruido. Las señales recibidas se convierten en señales digitales y las señales deseadas son separadas del ruido.

- ① Pulse el botón **[NR]** para activar la función de reducción de ruido.
 - El indicador luminoso **[NR]** se enciende.
- ② Gire el control **[NR]** para ajustar el nivel de reducción de ruido.
- ③ Pulse el botón **[NR]** para desactivar la función de reducción de ruido.
 - El indicador luminoso **[NR]** se apaga.

/// Si giramos demasiado el control **[NR]** provocará la distorsión u ocultación del audio. Ajuste el control **[NR]** para obtener la máxima legibilidad.

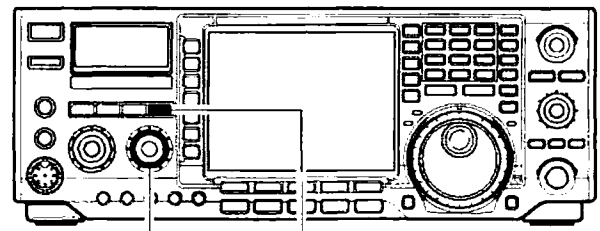

[NR](control) [NR](botón)

Reducción de ruido desactivada

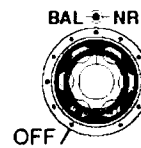

Componentes de ruido

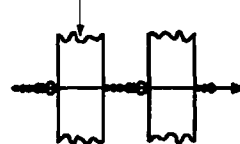

Reducción de ruido activada

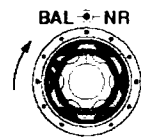

Señal deseada (CW)

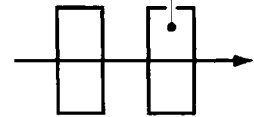

■ Función de bloqueo del dial

La función bloqueo del dial evita que accidentalmente se efectúen cambios en el dial de sintonía. Esta función bloquea el dial electrónicamente.

- ➔ Pulse **[LOCK/SPEECH]** para activar / desactivar la función de bloqueo del dial
 - El indicador luminoso **[LOCK]** se enciende cuando la función de bloqueo del dial está activada.

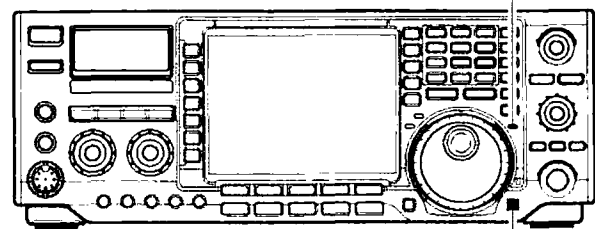

Indicador [LOCK]
Botón [LOCK/SPEECH]

■ Función VOX

La función VOX (Transmisión Operada por Voz) conmuta la transmisión / recepción con la voz. Esta función da la oportunidad de introducir claves de acceso en su ordenador, etc., mientras está funcionando.

◇ Uso de la función VOX

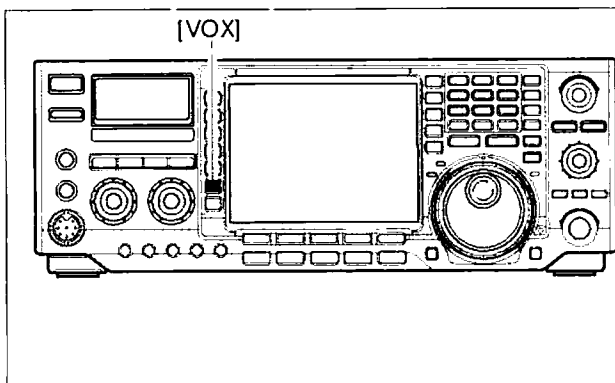

- ① Seleccione un modo telefónico (SSB, AM, FM).
- ② Pulse **[VOX]** para activar / desactivar la función.
 - El indicador "VOX ON" aparece mientras la función está en uso.

5

6

◇ Configuración de la función VOX

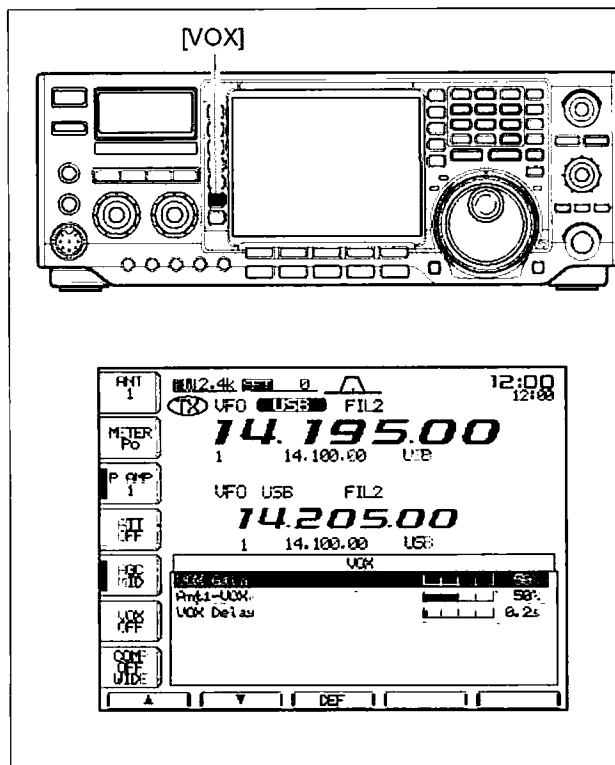

- ① Seleccione un modo telefónico (SSB, AM, FM).
- ② Pulse **[VOX]** para activar la función VOX.
- ③ Pulse **[VOX]** 1 seg para entrar en el modo de ajuste.
- ④ Seleccione "ganancia VOX" usando **[(F-1)▲]** o **[(F-2)▼]**.
- ⑤ Mientras habla por el micrófono en un tono de voz normal, gire el control **[VOX GAIN]** hasta el punto en que el transceptor transmita continuamente.
- ⑥ Ajuste el retardo VOX hasta encontrar el intervalo adecuado entre transmisión y recepción.
 - Seleccione retardo VOX usando **[(F-1)▲]** o **[(F-2)▼]**.
 - Gire el dial de sintonización.
- ⑦ Si el transceptor cambia a transmisión a causa del audio de recepción del altavoz, ajuste el anti VOX hasta el punto en que reciba continuamente.

■ Función Break-in (cambio)

La función break-in se utiliza en modo CW para que el transceptor cambie automáticamente de recepción a transmisión cuando pulsamos. El IC-756PROIII dispone de las funciones de "full break-in" (cambio completo) o "semi break-in" (semi-cambio).

◇ Función Semi break-in (semi-cambio)

Durante la operación en modo semi break-in, el transceptor selecciona la transmisión al pulsar y vuelve a recibir automáticamente tras finalizar un período de tiempo preestablecido al dejar de pulsar.

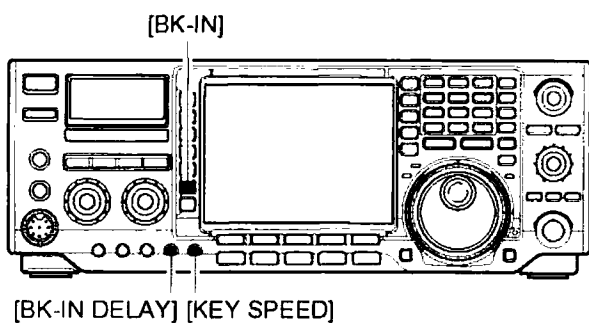

- ① Pulse [CW/RTTY] para seleccionar el modo CW o CW-R.
- ② Pulse [BK-IN] varias veces para activar la función de semi cambio (semi break-in).
· Aparece el indicador "BK-IN SEMI".
- ③ Gire [BK-IN DELAY] para definir el tiempo de retardo (demora entre transmisión y recepción).

/// Al utilizar una palanca, gire [KEY SPEED] para ajustar la velocidad de pulsación.

◇ Función full break-in (cambio automático)

Durante la operación en modo break-in, el transceptor selecciona automáticamente la TX mientras se pulsa y vuelve a recibir inmediatamente tras terminar de pulsar.

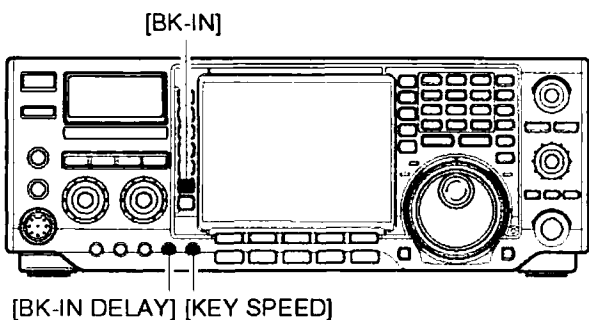

- ① Pulse [CW/RTTY] para seleccionar el modo CW o CW-R.
- ② Pulse [BK-IN] varias veces para activar la función de full break-in (cambio automático).
· Aparece el indicador "BK-IN FULL".

/// Al utilizar una palanca, gire [KEY SPEED] para ajustar la velocidad de pulsación.

■ Ajuste de la amplitud del filtro de transmisión (sólo SSB)

La amplitud del filtro de transmisión para el modo SSB puede seleccionarse entre ancha, media y estrecha.

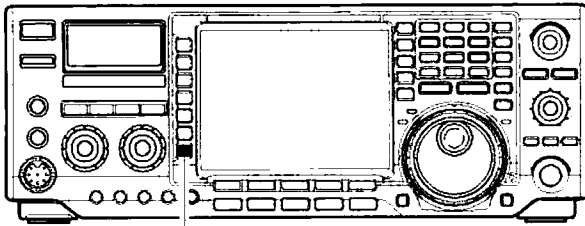

[COMP]

- Durante el modo USB o LSB, pulse [COMP] 1 seg. varias veces para seleccionar la amplitud del filtro de TX deseada, entre ancha, media y estrecha.
- El filtro funciona independientemente de la utilización del compresor de voz.
- Las amplitudes siguientes son las dadas por defecto. Cada una de ellas puede redefinirse en el modo de ajuste. (pgs. 95, 96)

- WIDE (ANCHA) : de 100 Hz a 2.9 kHz
- MID (MEDIA) : de 300 Hz a 2.7 kHz
- NAR (ESTRECHA): de 500 Hz a 2.5 kHz

■ Compresor de voz

El compresor de voz aumenta la potencia media de salida RF, mejorando la potencia y legibilidad de la señal en el modo SSB.

• Compresor de voz

- ① Seleccione el modo USB o LSB.
- ② Pulse [COMP] un momento para activar / desactivar el compresor de voz
- ③ Pulse [COMP] 1 seg. para seleccionar el tipo de filtro entre ancho, medio y estrecho.

• Amplitud del filtro de TX: (más detalles arriba)

- NAR 2.0 kHz (ANCHO)
- MID 2.4 kHz (MEDIO)
- WIDE 2.8 kHz (ESTRECHO)

• Ajuste del nivel de compresión

- ① Seleccione el modo USB o LSB.
- ② Configure el transceptor de la forma siguiente:
 - Función "COMP" : OFF (desactivada)
 - Función "METER" : ALC
 - Control [MIC GAIN] : posición central
 - Control [COMP] : posición central
 - Control [RF POWER] : en sentido horario al máx.
- ③ Transmita en su tono normal de voz.
- ④ Ajuste el control [MIC GAIN] para que el medidor ALC esté dentro de la zona ALC, tanto si habla flojo como si habla fuerte.
- ⑤ Pulse [COMP] un momento para activar el compresor de voz.
- ⑥ Pulse [METER] una vez para seleccionar el medidor COMP.
- ⑦ Ajuste el control [COMP] para que el medidor COMP marque entre 10 dB y 20 dB.

medidor COMP

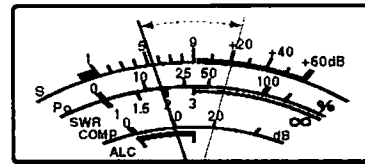

/// Cuando el medidor ALC sobrepasa la zona COMP, la voz transmitida puede quedar distorsionada.

[METER] [COMP] (switch)

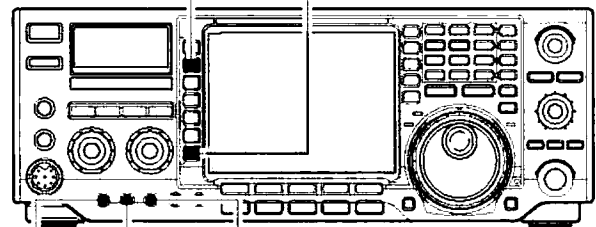

[RF POWER] [COMP] (control)
[MIC GAIN]

■ Función ΔTX

La función ΔTX cambia la frecuencia de transmisión hasta ±9.999 kHz en pasos de 1 Hz (10 Hz al cancelar la lectura de salida de paso de 1 Hz) sin mover la frecuencia de recepción.

• Ver ② en la p. 5 para una descripción de la función.

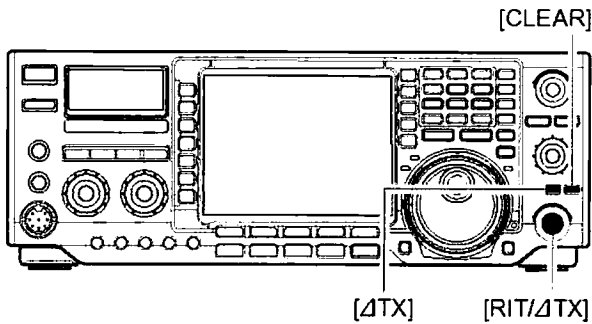

Cuando las funciones RIT y ΔTX están activadas al mismo tiempo, el control [RIT/ΔTX] cambia las frecuencias de transmisión y recepción de la frecuencia visualizada al mismo tiempo.

① Pulse el botón [ΔTX].

• “**ΔTX**” y la frecuencia de cambio aparecen cuando la función está activada.

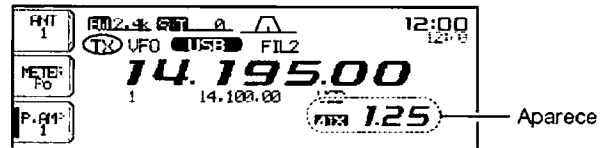

② Gire el control [RIT/ΔTX].



③ Para poner a cero la frecuencia ΔTX, pulse [CLEAR] durante 1 seg.

• Pulse [CLEAR] un momento para resetear la frecuencia RIT cuando la función borrar RIT/ΔTX rápida está activada. (p. 103)

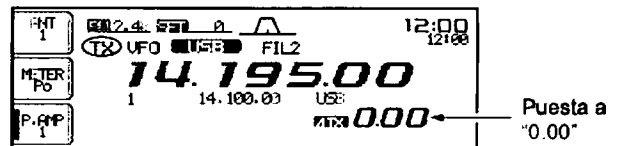

④ Para cancelar la función ΔTX, pulse [ΔTX] de nuevo.

• “**ΔTX**” y la frecuencia de cambio desaparecen.

• Función de cálculo

La frecuencia de cambio de la función (RIT o) ΔTX se puede añadir/restar de la frecuencia visualizada.

Mientras visualiza la frecuencia (RIT y/o) ΔTX de cambio, pulse ([RIT] o) [ΔTX] durante 1 seg.

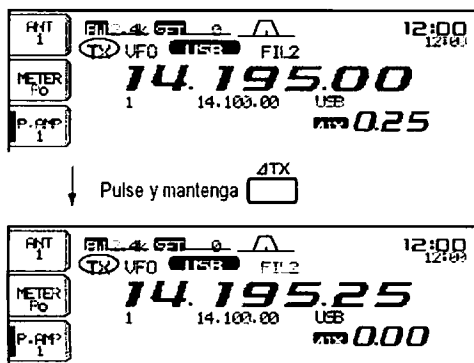

• Ejemplo práctico

En una estación DX en 21.025 MHz/CW que está recibiendo a otras estaciones que transmiten ligeramente por encima de 21.025 MHz.

① Pulse [RIT] y [ΔTX] para activar las funciones RIT y ΔTX.

② Gire [RIT/ΔTX] para encontrar la frecuencia de recepción de la estación DX.

③ Cuando encuentre la frecuencia de RX de la estación DX, pulse [RIT] para desactivar la función RIT.

• Ahora ya puede transmitir a la frecuencia de recepción de la estación DX y recibir a la frecuencia de transmisión de la misma estación (21.025 MHz).

④ Empiece la TX mientras la estación está en espera.

■ Función de monitorización

Esta función le permite controlar las señales de transmisión FI en cualquier modo a través del altavoz. Utilícela para comprobar las características de voz mientras ajusta los tonos de transmisión SSB. (p. 95). El "sidetone" CW, funciona independientemente del ajuste del botón [MONITOR].

- ① Pulse **[MONITOR]**.
 - El indicador luminoso del botón **[MONITOR]** se enciende cuando la función está activada.
- ② Si es necesario, pulse **[EXIT/SET]** varias veces para cerrar la pantalla multifunción.
- ③ Pulse **[EXIT/SET]** 1 seg. y luego **[(F-1)LEVEL]** para entrar en el modo de ajuste.
- ④ Pulse **[(F-1)▲]** o **[(F-2)▼]** para seleccionar la opción de nivel de monitorización.
- ⑤ Ajuste la ganancia usando el dial de sintonización.
 - Para seleccionar el valor por defecto de la opción elegida, pulse **[(F-3)DEF]** durante 1 segundo.
- ⑥ Pulse **[EXIT/SET]** 2 veces para salir del modo de ajuste.

- ▨ • Utilice auriculares para impedir que se acople.
- ▨ • Ajuste los tonos de transmisión a 0 dB para comprobar que las características del transmisor o del micrófono permanecen inalteradas.

[PHONES] jack

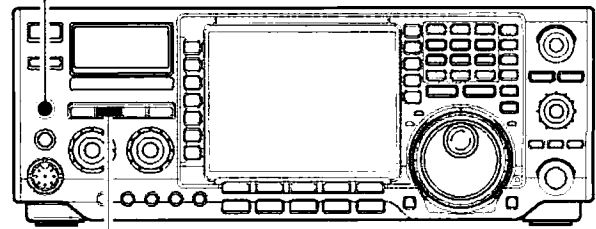

[MONITOR]

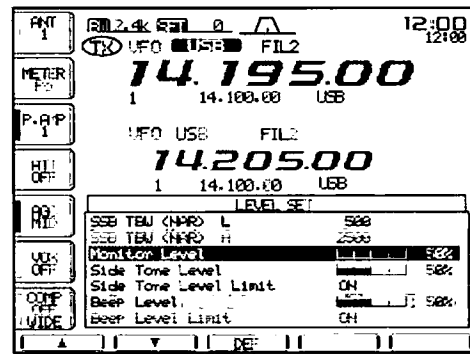

Operación de división de frecuencia

La operación de división de frecuencia nos permite transmitir y recibir en el mismo modo en dos frecuencias diferentes. Básicamente, se realiza utilizando dos frecuencias en las bandas principal y secundaria.

El siguiente ejemplo es de un ajuste de 21.290 MHz para la recepción y de 21.310 MHz para la transmisión.

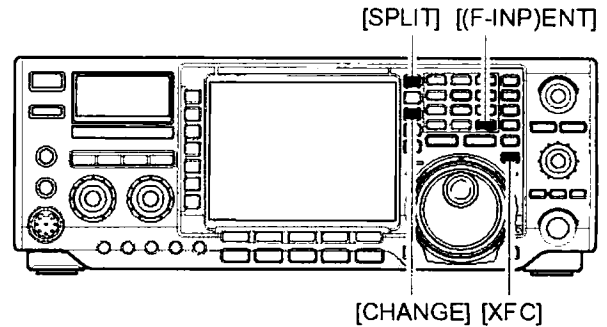

① Ajuste 21.290 MHz (USB) en el modo VFO .

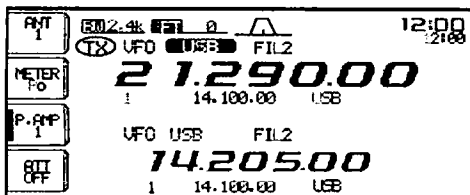

② Pulse [SPLIT] un momento y luego pulse [CHANGE] durante 1 segundo.

- La función de división de frecuencia rápida es mucho más práctica para seleccionar la frec. de TX. Consulte la página siguiente para más detalles.
- La frecuencia de transmisión igualada y " SPLIT " aparecerán en la pantalla LCD.
- Aparece "TX" indicando la frecuencia de transmisión.

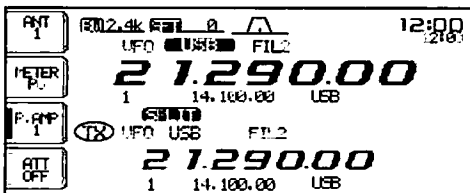

③ Gire el dial de sintonización mientras pulsa [XFC] para ajustar la frecuencia TX a 21.310 MHz.

- La frecuencia TX puede monitorizarse mientras pulsamos [XFC] o utilizamos la "dualwatch".

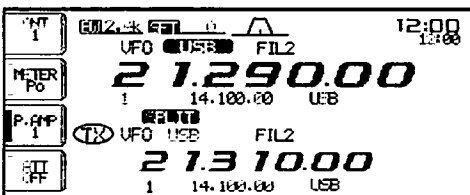

④ Ahora puede recibir a 21.290 MHz y transmitir a 21.310 MHz.

Para intercambiar las frecuencias de transmisión y recepción, pulse [CHANGE].

- PRÁCTICO -

ENTRADA DIRECTA DE FRECUENCIA DE DESPLAZAMIENTO
La frec. de desplazamiento se puede entrar directamente.

- ① Pulse [(F-INP)ENT].
- ② Introduzca la frecuencia deseada con las teclas de dígitos.
 - Puede elegir desde 1 kHz a 1 MHz.
 - Si requiere un desplazamiento menor, pulse antes [.]
- ③ Pulse [SPLIT].
 - La frecuencia de desplazamiento es introducida en la sub-banda y se activa la función de división de frec.

[EJEMPLO]

Para operar en frec. de más de 1 kHz:

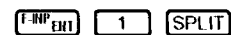

Para operar en frec. de menos de 3 kHz:



- PRÁCTICO -

FUNCIÓN DUALWATCH (Doble escucha)

La función Dualwatch es práctica para sintonizar la frecuencia de transmisión mientras monitorizamos las frecuencias utilizadas para transmitir y recibir.

- PRÁCTICO -

FUNCIÓN DE BLOQUEO DE FRECUENCIA PARTIDA

Si accidentalmente soltamos el botón [XFC] mientras giramos el dial de sintonización, cambiará la frecuencia de recepción. Para impedirlo, use las funciones de bloqueo de frec. partida y de dial para cambiar sólo la frec. TX. El bloqueo de frec. partida cancela el bloqueo del dial mientras pulsamos [XFC] en la operación de frec. partida.

Durante la operación de división de frecuencia, podemos activar la función de bloqueo del dial para las frecuencias de recepción y transmisión o sólo para la frecuencia de recepción. (p. 100)

■ Separación rápida de frecuencia

Una consideración a tener en cuenta cuando de encuentre con una estación DX, es cómo ajustar la frec. de separación.

Cuando pulsa el botón **[SPLIT]** 1 seg., se activa la división de frecuencia, la frecuencia secundaria se iguala a la principal, y se prepara para la entrada de la frecuencia de transmisión.

Esto reduce el tiempo necesario para empezar a operar en modo de frecuencia partida.

La función de separación rápida de frecuencia está activada por defecto, pudiendo desactivarse en el modo de ajuste (p. 100). En este caso, el botón **[SPLIT]** no igualará las frecuencia principal y secundaria.

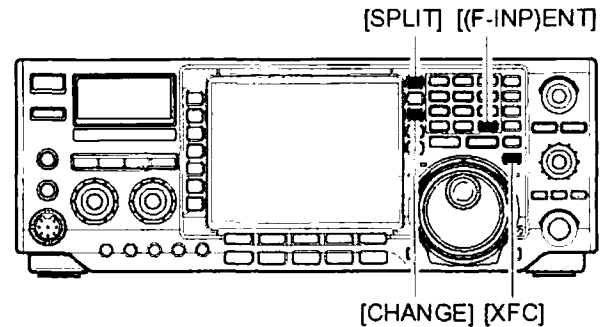

① Suponga que está operando a 21.290 MHz (USB) en modo VFO.

② Pulse **[SPLIT]** durante un segundo.

- Se activa la función de separación de frecuencia.
- La frecuencia secundaria se iguala a la principal.
- La frecuencia secundaria se prepara para la entrada de la frecuencia de transmisión.

③ Gire el dial para introducir la frecuencia de transmisión o introdúzcala mediante el teclado y **[(F-INP)ENT]** o bien introduzca una frecuencia de compensación mediante el teclado y **[SPLIT]**.

- La frecuencia de transmisión se puede monitorizar mientras pulsa **[XFC]** o utilizando la doble escucha.

EJEMPLO PRÁCTICO

Cuando está buscando estaciones DX y sospecha que una de ellas puede decir que su frecuencia de recepción está "arriba X kHz"

OPERACIÓN 1

- ① Pulse **[SPLIT]** 1 seg. para esperar la operación de separación de frecuencia.
- ② Si el operador de la estación DX dice, "arriba 10 kHz":
 - Pulse **[1]**, **[0]** y luego **[SPLIT]**.
 - O, gire el dial de sintonización.

OPERACIÓN 2

Si el operador de la estación DX dice "abajo 5 kHz" antes de que entre en espera de la separación de frecuencia:

- Pulse **[(F-INP)ENT]**, **[.]**, **[5]** y luego **[SPLIT]**.
- Se activa la división de frecuencia y la frecuencia "5 kHz abajo" se introduce en la lectura secundaria.

EJEMPLO PRÁCTICO

Cuando recibe una sobrecarga y desea empezar la operación de separación de frecuencia para simplificar la identificación de las estaciones:

- ① Pulse **[SPLIT]** un momento y **[CHANGE]** durante 1 segundo.
 - La frecuencia secundaria se iguala a la principal y aparece el indicador " **SPLIT** ".
- ② Gire el dial de sintonización para introducir su frecuencia de recepción en la lectura principal.
- ③ Comunique su frecuencia de recepción.
- ④ Tras coger uno de los distintivos de llamada de las estaciones emisoras, pulse y mantenga el PTT para responder.
 - Mientras pulsa **[XFC]**, puede monitorizar su frecuencia de transmisión.

Grabadora digital de voz

El transceptor dispone de un total de 8 memorias digitales de voz, 4 canales de TX y 4 de RX. En cada canal de recepción se pueden grabar mensajes de voz de hasta 15 segs., y en los canales de transmisión se pueden grabar mensajes de hasta 90 segs..

Disponer de una memoria de transmisión es muy conveniente para CQ repetidos y transmisiones numéricas en periodos de pruebas, así como cuando se realizan llamadas consecutivas en expedición DX.

Grabación del audio recibido

- Si es necesario, pulse [EXIT/SET] varias veces para cerrar la pantalla multifunción.
- Seleccione el modo deseado pulsando [SSB], [CW/RTTY] o [AM/FM].
- Pulse [(F-2)VOICE] para seleccionar la pantalla de la grabadora de voz.
 - Si aparece el canal de memoria de voz de TX (T1-T4), pulse [(F-5)T/R] para seleccionar el canal de memoria de voz de recepción.

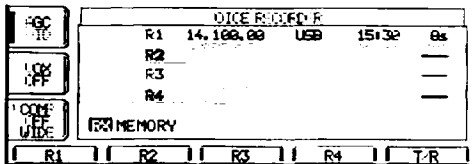

- Pulse el botón del canal de memoria deseado del [(F-1)R1] al [(F-4)R4], 1 seg. para iniciar la grabación.
 - El indicador "REC" parpadea y el temporizador se inicia.
 - La frecuencia operante, modo y hora actuales se programan automáticamente como los nombres de memoria.
 - Se borrarán los contenidos previamente grabados.

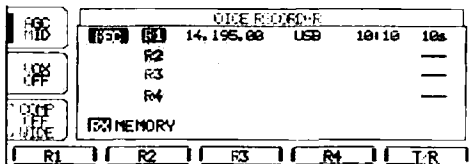

- Pulse de nuevo el botón del canal de memoria seleccionado del [(F-1)R1] al [(F-4)R4], para detener la grabación.
 - La grabación se detiene automáticamente tras 30 min.

¡IMPORTANTE!

Pulse uno de los botones [(F-1)R1]–[(F-4)R4] para detener la grabación antes o tras 15 segs. del inicio de la misma.
La memoria de la grabadora de voz graba máx. 15 segs. de audio antes de que se pulse uno de los botones del [(F-1)R1] al [(F-4)R4].
Por ejemplo, al grabar 20 seg. de audio, los últimos 5 seg. sobregrabarán los primeros 5 seg. para que la duración de la grabación no exceda los 15 segundos.

- Pulse [EXIT/SET] dos veces para salir de la pantalla de la memoria de voz.

Reproducción del audio grabado

- Si es necesario, pulse [EXIT/SET] varias veces para cerrar la pantalla multifunción.
- Pulse [(F-2)VOICE] para seleccionar la pantalla de la grabadora de voz.
 - Si aparece el canal de memoria de voz de TX (T1-T4), pulse [(F-5)T/R] para seleccionar el canal de memoria de voz de recepción.

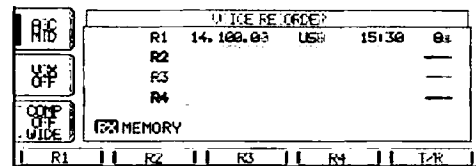

- Pulse el botón del canal de memoria deseado del [(F-1)R1] al [(F-4)R4], un momento para su reproducción.
 - Aparece el indicador "PLAY".

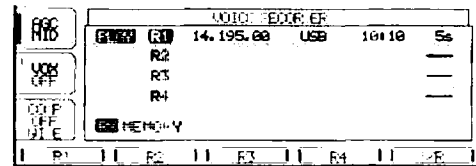

- Pulse el botón del canal de memoria seleccionado, del [(F-1)R1] al [(F-4)R4], de nuevo para detener la reproducción si así lo desea.
 - La reproducción termina automáticamente una vez reproducidos todos los contenidos grabados del canal, o transcurridos 15 segundos.
- Pulse [EXIT/SET] 2 veces para salir de la pantalla de memoria de voz.

■ Grabadora digital de voz (continuación)

• Grabación instantánea

Para grabar inmediatamente el contenido de la señal recibida, dispone de la función de grabación instantánea.

- ① Pulse **[REC/PLAY]** 1 seg. mientras recibe una señal para iniciar la grabación.
 - El indicador "REC" parpadea.
 - Graba el audio en el canal R4.
- ② Pulse **[REC/PLAY]** un momento para detenerla.
 - La grabación finaliza automáticamente tras 30 min.

/// **IMPORTANTE!**

Pulse **[REC/PLAY]** para detener la grabación antes, o transcurridos 15 seg. del inicio de la grabación.

• Reproducción instantánea

El audio previamente grabado en el canal R4 puede reproducirse sin entrar en la pantalla de memoria de voz.

- ① Pulse **[REC/PLAY]** para reproducirlo.
 - Aparece el indicador "PLAY".
 - Reproduce el audio grabado en el canal R4.
- ② Pulse **[REC/PLAY]** de nuevo para detener la reproducción si así lo desea.
 - La reproducción se detiene automáticamente cuando se han reproducido todos los contenidos grabados en el canal R4, o una vez transcurridos 15 seg.

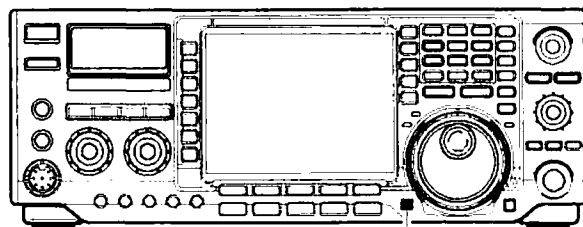

[REC/PLAY]

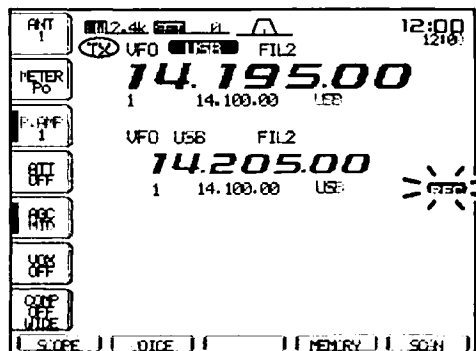

■ Grabadora digital de voz (continuación)

• Grabación de mensajes para TX

Para transmitir un mensaje utilizando una grabadora de voz, grabe previamente el mensaje deseado tal como indicamos.

- ① Si es necesario, pulse [EXIT/SET] varias veces para cerrar la pantalla multifunción.
- ② Pulse [(F-2)VOICE] para entrar en la pantalla de la grabadora de voz.

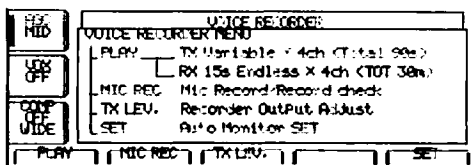

- ③ Pulse [(F-2)MIC REC] para seleccionar la pantalla de grabación de memoria de voz.

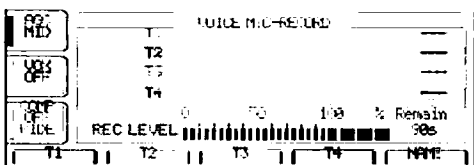

- ④ Pulse el botón del canal de memoria deseado, del [(F-1)T1] al [(F-4)T4], 1 seg. para iniciar la grabación.

- Hable por el micrófono sin pulsar el botón [PTT]
- Se borrarán los contenidos anteriormente grabados.

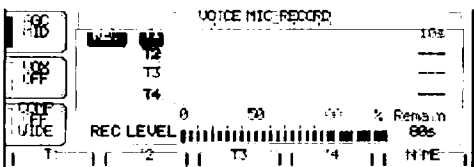

- ⑤ Ajuste el control [MIC GAIN] para que el indicador [REC LEVEL] realice la lectura dentro del 100%.
- ⑥ Pulse de nuevo el botón del canal de memoria seleccionado, del [(F-1)T1] - [(F-4)T4] para detener la grabación.
 - La grabación se detiene automáticamente una vez transcurrido el tiempo total (90 seg.) de mensajes.
- ⑦ Pulse [EXIT/SET] dos veces para salir de la pantalla de memorias de voz.

• Confirmación de mensaje para TX

- ① Pulse [EXIT/SET] varias veces para cerrar la pantalla multifunción si fuera necesario.
- ② Pulse [(F-2)VOICE] para entrar en la pantalla de la grabadora de voz.
- ③ Pulse [(F-2)MIC REC] para entrar en la pantalla de grabación de la memoria de voz.

- ④ Pulse un momento el botón del canal de memoria deseado, del [(F-1)T1] al [(F-4)T4], para empezar la reproducción y su confirmación.

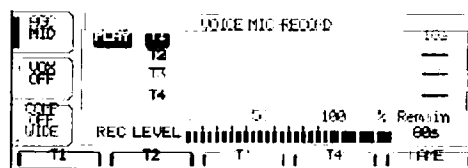

- ⑤ Pulse de nuevo el botón del canal de memoria seleccionado, del [(F-1)T1] al [(F-4)T4], para detener la reproducción si así lo desea.
- ⑥ Pulse [EXIT/SET] dos veces para salir de la pantalla de memoria de voz.

• Programación del nombre de la memoria para TX

Los canales de memoria pueden etiquetarse con nombres alfanuméricos de hasta 20 caracteres cada uno.

Se pueden utilizar letras mayúsculas, minúsculas, números, y algunos símbolos y espacios ! # \$ % & _ @ ¥ ? " ' ^ + - * / . : ; < > () [] { } | _ (Ver ⑤ abajo.)

- ① Grabe el mensaje como se describe a la izquierda.
- ② Entre en la pantalla de grabación tal y como se describe en los pasos del ① al ③ a su izquierda.
- ③ Pulse [(F-5)NAME] para seleccionar la opción de edición del nombre de memoria.
 - Aparece un cursor intermitente.
- ④ Pulse [(F-5)T1..T4] varias veces para seleccionar la memoria de voz deseada.

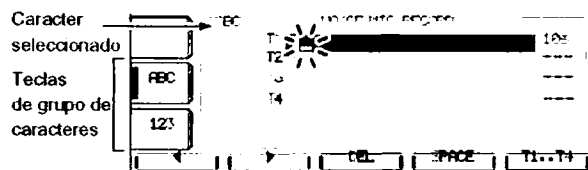

- ⑤ Introduzca el carácter deseado girando el dial de sint. o pulsando la tecla de banda para la introducción de números.
 - Pulse [ABC] o [abc] para mayúsculas o minúsculas.
 - Pulse [123] o [etc] para números y símbolos.
 - Pulse [(F-1)◀] o [(F-2)▶] para mover el cursor.
 - Pulse [(F-3)DEL] para borrar el carácter seleccionado.
 - Pulse [(F-4)SPACE] para introducir un espacio.
 - Mediante el teclado numérico del transceptor, también pueden introducirse números del [0] al [9].
- ⑥ Pulse [EXIT/SET] para introducir y aceptar el nombre.
 - El cursor desaparece.
- ⑦ Si lo desea, repita los pasos del ④ al ⑥ para programar otro nombre de memoria.
- ⑧ Pulse [EXIT/SET] dos veces para salir de la pantalla de la memoria de voz.

■ Grabadora digital de voz (continuación)

• Enviar un mensaje grabado

- ① Si es necesario, pulse [EXIT/SET] varias veces para cerrar la pantalla multifunción.
- ② Seleccione un modo telefónico pulsando [SSB] o [AM/FM].
- ③ Pulse [(F-2)VOICE] para entrar en la pantalla de la grabadora de voz.
 - Si aparece el canal de memoria de voz de recepción (R1-R4), pulse [(F-5)T/R] para seleccionar un canal de memoria de voz de transmisión.

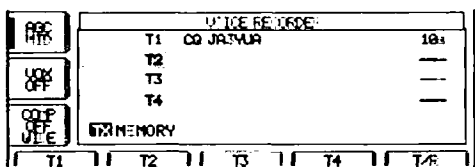

- ④ Pulse el botón del canal de memoria deseado, del [(F-1)T1] al [(F-4)T4], un momento para transmitir el contenido.

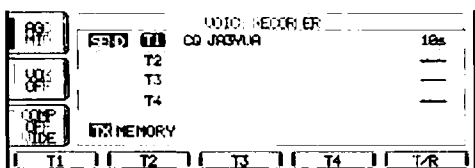

- ⑤ Pulse de nuevo el botón del canal de memoria deseado, del [(F-1)T1] al [(F-4)T4], para detener la TX.
- ⑥ Pulse [EXIT/SET] dos veces para salir de la pantalla de la memoria de voz.

/// Para su información

Quando se conecta un teclado numérico externo al pin 3 y al pin 7 del conector [MIC], el mensaje grabado, T1-T4, se puede transmitir sin entrar en la pantalla de la grabadora de voz.
 Consulte la página 104 para más detalles.

• Monitorización de la transmisión

La función de monitorización se puede activar automáticamente mientras se transmite un mensaje de voz.

- ① Entre en la pantalla de la grabadora de voz del modo descrito a la izquierda.
- ② Pulse [EXIT/SET] y luego [(F-5)SET] para seleccionar la pantalla de opciones de la grabadora.
- ③ Gire el dial de sint. para activar / desactivar la función de monitorización.
 - Pulse [(F-3)DEF] 1 seg. para seleccionar la opción dada por defecto.

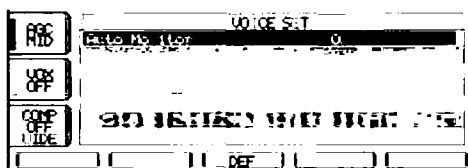

- ④ Pulse [EXIT/SET] para volver a la pantalla de la grabadora de voz.

• Ajuste del nivel de TX

- ① Entre en la pantalla de la grabadora de voz tal como se describe a la izquierda.
- ② Pulse [(F-3)TX LEV.] para seleccionar la pantalla del modo de ajuste del nivel de TX.

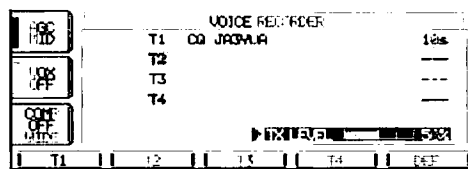

- ③ Pulse un momento el botón del canal de memoria deseado, del [(F-1)T1] al [(F-4)T4], para transmitir los contenidos.
- ④ Gire el dial de sintonización para ajustar el nivel de transmisión de voz.
 - Pulse [(F-5)DEF] para seleccionar la condición por defecto.

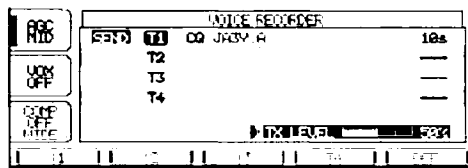

- ⑤ Pulse [EXIT/SET] para volver a la pantalla de la grabadora de voz.

■ Canales de memoria

El transceptor dispone de 101 canales de memoria. El modo memoria es muy útil para cambiar rápidamente las frecuencias de uso más frecuente.

Los 101 canales de memoria son ajustables, lo que implica que la frecuencia programada puede ajustarse temporalmente con el dial de sint., etc. en modo memoria.

CANAL DE MEMORIA	NÚMERO DE CANAL DE MEM.	CAPACIDAD	TRANSF. A VFO	SOBRE ESCRITURA	BORRAR
Canales de memoria normales	1-99	Una frecuencia y modo en cada canal de memoria	Sí	Sí	Sí
Canales de límite de banda	P1, P2	Una frecuencia y un modo en cada memoria como límites de banda para la expl. programada.	Sí	Sí	No

■ Selección del canal de memoria

• Utilizando las teclas [▲] o [▼]

- ① Pulse [VFO/MEMO] para seleccionar el modo memoria.
- ② Pulse [▲]/[▼] varias veces para seleccionar el canal de memoria deseado.
 - Pulse y mantenga [▲]/[▼] para una selección continua.
 - También pueden usarse los botones [UP] y [DN] del micro.
- ③ Para volver al modo, pulse [VFO/MEMO] de nuevo.

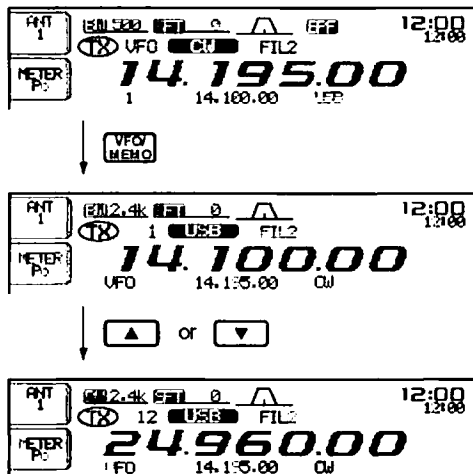

• Utilizando el teclado numérico

- ① Pulse [VFO/MEMO] para seleccionar el modo memoria.
- ② Pulse [(F-INP)ENT].
- ③ Pulse el número del canal de memoria deseado utilizando el teclado numérico.
 - Introduzca 100 ó 101 para seleccionar el canal de límite de banda P1 o P2 respectivamente.
- ④ Pulse [▲] o [▼] para seleccionar el canal de memoria deseado.

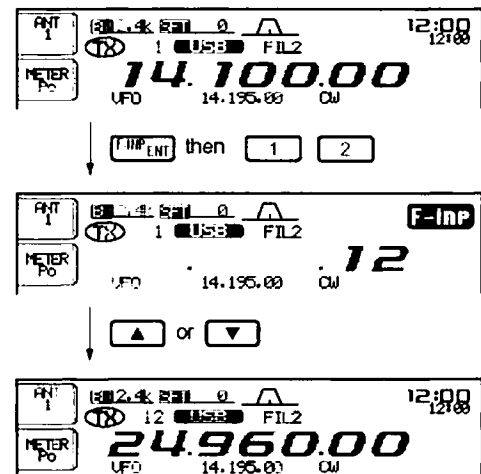

■ Pantalla de canales de memoria

La pantalla de canales muestra simultáneamente 7 canales de memoria y sus contenidos programados. Pueden visualizarse hasta 13 canales de memoria en la pantalla ancha de canales de memoria.

Puede seleccionar el canal de memoria que desee desde la pantalla de canales de memoria.

• Selección de canal de memoria mediante la pantalla de canales de memoria

- ① Pulse **[EXIT/SET]** varias veces para cerrar la pantalla multifunción si fuera necesario.
- ② Pulse **[(F-4)MEMORY]** para entrar en la pantalla de canales de memoria.
 - **[(F-5)WIDE]** cambia el tamaño de la pantalla (estándar o ancha).

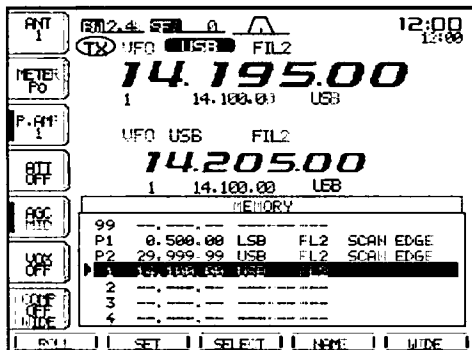

- ③ Gire el dial de sintonización mientras pulsa **[(F-2)SET]** para seleccionar el canal de memoria deseado.
 - también puede utilizar las teclas **[▲]** y **[▼]**.
- ④ Pulse **[EXIT/SET]** para salir de la pantalla de canales de memoria.

• Confirmación de los canales de memoria programados

- ① Seleccione la pantalla de canales de memoria tal como se describe arriba.
- ② Gire el dial de sintonización mientras pulsa **[(F-1)ROLL]** para deslizarse por la pantalla.
- ③ Pulse **[(F-2)SET]** para seleccionar el canal de memoria resaltado, si así lo desea.

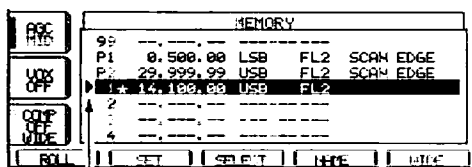

“▶” aparece cuando el canal de memoria está seleccionado.

- ④ Pulse **[EXIT/SET]** para salir de la pantalla de canales de memoria.

• Selección de canal de memoria como canal de memoria seleccionada

Los canales de memoria programada se utilizan para exploraciones de memoria seleccionada efectuando una exploración continua de los canales de memoria seleccionados acelerando el intervalo de la exploración de memoria. Los canales de memoria seleccionados también son explorados durante una expl. de memoria normal.

- ① Seleccione la pantalla de canales de memoria tal como se describe a la izquierda.
- ② Gire el dial de sintonización mientras pulsa **[(F-1)ROLL]** o **[(F-2)SET]** para seleccionar el canal de memoria deseado.
 - También pueden utilizarse las teclas **[▲]** y **[▼]**.
- ③ Pulse **[(F-3)SELECT]** para definir el canal de memoria seleccionado como memoria programada.

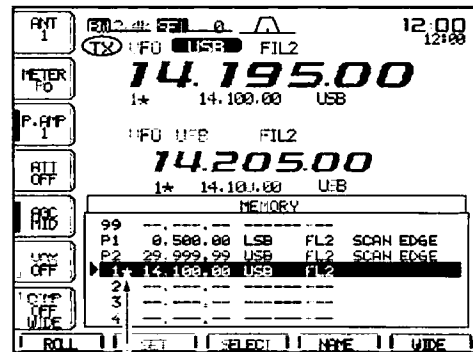

En el canal de memoria seleccionado aparece el símbolo “★”.

- ④ Repita los pasos ② y ③ para programar otro canal de memoria como canal de memoria seleccionada.
- ⑤ Pulse **[EXIT/SET]** para salir de la pantalla de canales de memoria.

La programación de los canales de memoria seleccionada también puede realizarse desde la pantalla de expl.

■ Programación de los canales de memoria

La programación de los canales de memoria puede realizarse tanto en modo VFO como en modo memoria.

• Programación en modo VFO

- ① Defina la frecuencia deseada, el modo de operar en el modo VFO.
- ② Pulse **[▲]/[▼]** varias veces para seleccionar el canal de memoria deseado.
 - Para seleccionar el canal deseado es conveniente utilizar la pantalla de canales de memoria.
 - Los contenidos de los canales de memoria aparecen en la lectura del canal de memoria (bajo la frecuencia).
 - Si el canal de memoria seleccionado es un canal de memoria vacío (sin contenido), aparecerá "----".
- ③ Pulse **[MW]** 1 seg. para programar la frecuencia visualizada y el modo operativo en el canal de memoria.

[EJEMPLO]: Programación de 7.088 MHz/LSB en el canal de memoria 12.

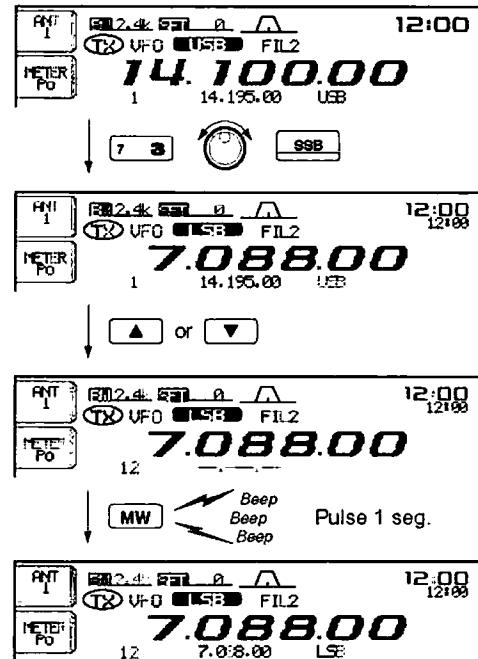

• Programación en modo memoria

- ① Seleccione el canal de memoria deseado con **[▲]/[▼]** en el modo memoria.
 - El contenido del canal de memoria aparece en la lectura del canal de memoria (debajo de la frecuencia).
 - Si el canal de memoria seleccionado es un canal vacío (sin contenido), aparecerá "----".
- ② Defina la frecuencia deseada y el modo operativo en el modo memoria.
 - Para programar un canal vacío, introduzca la frecuencia directamente desde el teclado numérico o Memo Pads, etc.
- ③ Pulse **[MW]** 1 seg. para programar la frecuencia visualizada y el modo operativo en el canal de memoria.

[EJEMPLO]: Programando 21.280 MHz/USB en el canal de memoria 18.

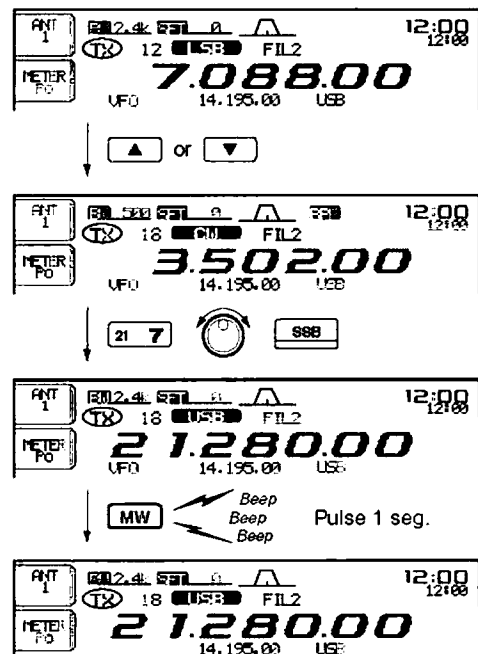

■ Transferencia de frecuencia

La frecuencia y modo operativo de un canal de memoria pueden transferirse al VFO.

La transferencia de frecuencia se puede realizar tanto en modo VFO como en modo memoria.

• Transferencia en modo VFO

Útil para transferir contenidos programados a VFO.

- ① Seleccione el modo VFO con [VFO/MEMO].
- ② Seleccione el canal de memoria que desea transferir con [▲]/[▼].
 - Es conveniente utilizar la pantalla de canales de memoria para seleccionar el canal deseado.
 - El contenido del canal de memoria aparece en la lectura del canal (debajo de la lectura de la frecuencia).
 - Si el canal de memoria seleccionado es un canal de memoria vacío, aparecerá "----" siendo imposible la transferencia.
- ③ Pulse [VFO/MEMO] 1 seg. para transferir la frecuencia y el modo operativo.
 - La frecuencia y modo operativo transferidos aparecerán bajo la lectura de la frecuencia.

EJEMPLO DE TRANSFERENCIA EN MODO VFO

Frecuencia Operativa : 21.320 MHz/USB (VFO)
 Contenido del M Ch16 : 14.018 MHz/CW

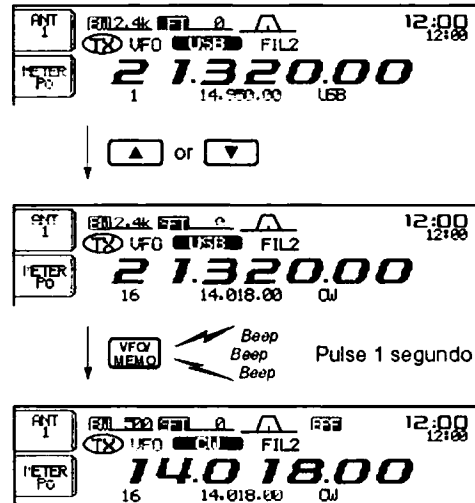

8

• Transferencia en modo memoria

Esto es útil para transferir la frecuencia y el modo operativo mientras trabajamos en modo memoria.

- /// Cuando ha cambiado la frecuencia o el modo operativo del canal de memoria seleccionado:
 - Se transfieren la frecuencia **Visualizada** y el modo.
 - La frecuencia **Programada** y el modo del canal de memoria no se transfieren, permaneciendo en el canal de memoria.

- ① Seleccione el canal de memoria que desea transferir mediante [▲]/[▼] en el modo memoria.
 - Y si es necesario, ajuste la frecuencia y el modo operativo.
- ② Pulse [VFO/MEMO] 1 seg. para transferir la frecuencia y el modo operativo.
 - La frecuencia visualizada y el modo operativo serán transferidos al VFO.
- ③ Para volver al modo VFO, pulse [VFO/MEMO] un momento.

EJEMPLO DE TRANSFERENCIA EN MODO MEMORIA

Frecuencia operativa : 14.020 MHz/CW (M-ch 16)
 Contenido del M-ch 16 : 14.018 MHz/CW

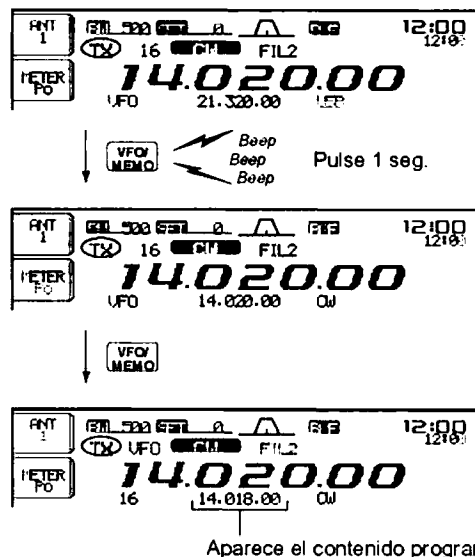

Aparece el contenido programado.

■ Nombres de las memorias

Todos los canales de memoria (incluyendo los de límite de búsqueda) pueden etiquetarse con nombres alfanuméricos de hasta 10 caracteres cada uno.

Se pueden utilizar letras mayúsculas, minúsculas, números y algunos símbolos (! # \$ % & ¥ ? " ' ` ^ + - * / . : ; = < > () [] { } | _).

• Edición (programación) de los nombres

- ① Si es necesario, pulse [EXIT/SET] varias veces para cerrar la pantalla multifunción.
- ② Pulse [(F-4)MEMORY] para entrar en la pantalla de canales de memoria.

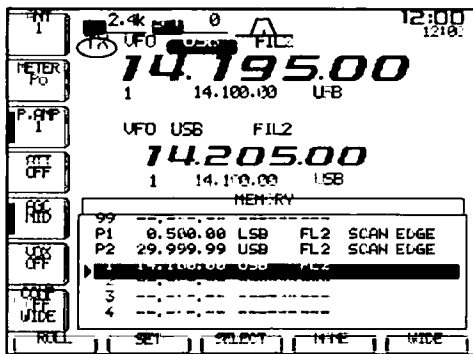

- ③ Seleccione el canal de memoria deseado.

- ④ Pulse [(F-4)NAME] para editar el nombre del canal.
 - Aparecerá un cursor intermitente.
 - Los nombres de los canales vacíos no podrán editarse.

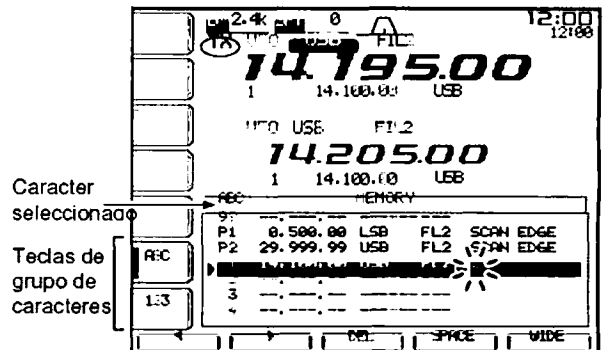

- ⑤ Introduzca el carácter deseado girando el dial de sintonización o pulsando la tecla de banda para los números.
 - Pulse [ABC] o [abc] para elegir mayúsculas o minúsculas.
 - Pulse [123] o [etc] para elegir números o símbolos.
 - Pulse [(F-1)◀] o [(F-2)▶] para mover el cursor.
 - Pulse [(F-3)DEL] para borrar el carácter seleccionado.
 - Pulse [(F-4)SPACE] para introducir un espacio.
 - Los números del [0] al [9], también pueden introducirse mediante el teclado numérico del transceptor.
- ⑥ Pulse [EXIT/SET] para aceptar el nombre.
 - El cursor desaparecerá.
- ⑦ Repita los pasos del ③ al ⑥ para programar otro nombre de memoria si así lo desea.
- ⑧ Pulse [EXIT/SET] para salir de la pantalla de canales de memoria.

■ Borrado de la memoria

Se puede borrar cualquier canal de memoria innecesario. Los canales de memoria borrados, se convierten en canales vacíos.

- ① Seleccione el modo memoria con [VFO/MEMO].
- ② Seleccione el canal de memoria deseado con [▲]/[▼].
- ③ Pulse [M-CL] 1 seg. para borrar el contenido.
 - La frecuencia y el modo operativo programados desaparecerán.
- ④ Para borrar otros canales, repita los pasos ② y ③.

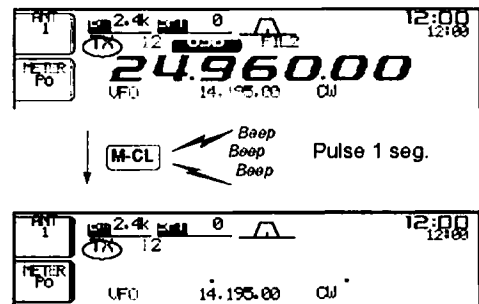

■ Bloques de memoria (Memo pads)

El transceptor dispone de una función de bloques de memoria separados de los canales de memoria para almacenar frecuencias y modos operativos para su posterior recuperación.

El número de memo pads dado por defecto es 5. sin embargo, si así lo desea, este número puede aumentarse hasta 10 en el modo de ajuste (p. 102).

Los Memo pads son adecuados para memorizar temporalmente una frecuencia y modo operativo, como cuando se encuentra con una estación DX saturada, o cuando la estación deseada está ocupada durante un largo período y quiere buscar temporalmente otras estaciones.

Use los memo pads del transceptor en lugar de hacer anotaciones manuales que pueden perderse con facilidad.

• Escritura de frecuencias y modos operativos en los bloques de memoria (memo pads)

Pulsando **[MP-W]** podrá escribir fácilmente la frecuencia y modo operativo a los que ha accedido.

Cuando introduzca una sexta frecuencia y modo operativo, la frecuencia y modo operativo más antiguos serán eliminados automáticamente para dejar lugar a las nuevas configuraciones.

▨ Cada memo pad debe tener su propia y única combinación de frecuencia y modo operativo; No podrá escribirse la misma configuración en más de 1 memo pad.

Frecuencia y modo visualizados

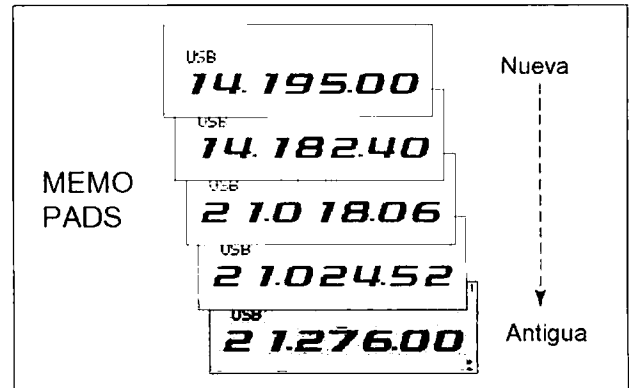
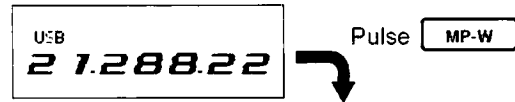

La frecuencia y modo más antiguos son eliminados.

• Recuperación de una frecuencia del memo pad

Pulsando **[MP-R]** varias veces, podrá recuperar fácilmente del memo pad la frecuencia y modo operativo deseados.

- Se pueden usar tanto el modo VFO como el modo MEMORIA.
- Se recuperan la frecuencia y modo operativo empezando por el que se escribió más recientemente.

Cuando recupere una frecuencia y modo operativo de los memo pads, pulsando **[MP-R]**, la frecuencia y modo operativo previamente visualizados, se guardarán automáticamente en un bloque de memoria temporal y podrán recuperarse pulsando varias veces **[MP-R]**.

- Aunque puedan recuperarse 6 frecuencias diferentes de los memo pads pulsando **[MP-R]**, sólo hay 5 Memo Pads y 1 bloque de memoria temporal.

▨ Si con el dial de sintonización, etc., modifica la frecuencia y modo operativo recuperados de un memo pad, la frecuencia y modo operativo del bloque temporal serán eliminados.

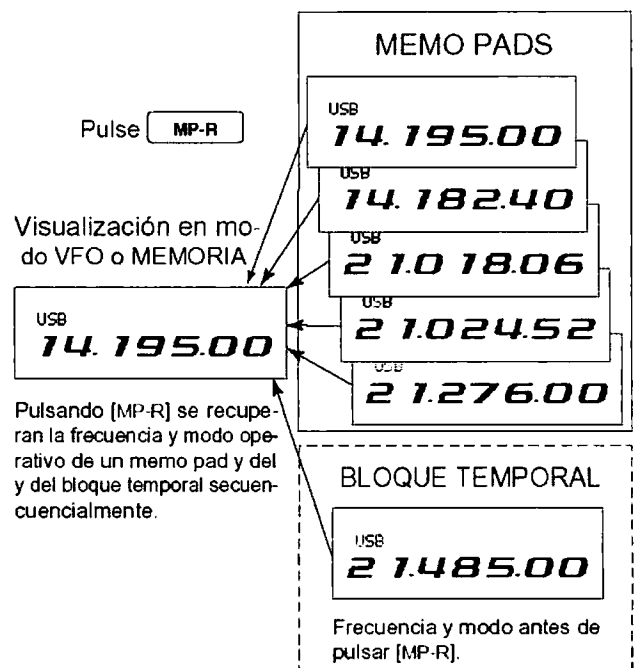

Tipos de exploración

- La función exploración sólo puede usarse en la frec. principal.
- Puede realizar una expl. mientras trabaja en una frecuencia usando las funciones **dualwatch** o de **separación**. Ver p. 63.

EXPLORACIÓN PROGRAMADA
Efectúa una exploración continua entre dos frecuencias límite (canales de memoria de límite de banda P1 y P2).

Exploración para modo VFO.

EXPLORACIÓN ΔF
Exploración continua dentro del margen ΔF .

Exploración para modo VFO o de memoria.

EXPLORACIÓN DE MEMORIA
Exploración continua de los canales de memoria programados.

Exploración para modo memoria.

EXPLORACIÓN DE MEMORIA SELECCIONADA
Exploración continua de todos los canales de memoria seleccionados.

Exploración para modo memoria.

Preparación

• Canales

Para la exploración programada:
Programa las frecuencias de límite de búsqueda en los canales de memoria P1 y P2.

Para la exploración ΔF :
Define el tramo ΔF (margen de expl. ΔF) en la pantalla de expl.

Para la exploración de memoria:
Programa 2 más canales de memoria excepto los canales de memoria de límite de búsqueda.

Para la exploración de memoria seleccionada:
Diseña 2 o más canales de memoria como canales de memoria seleccionados. Para designar un canal como canal de memoria seleccionado, elija un canal y luego pulse **[(F-3)SELECT]** en la pantalla de expl. (modo memoria) o en la pantalla de canales.

• Reanudación / cancelación de la exploración

En el modo de ajuste puede definir si la exploración debe detenerse o cancelarse al detectar una señal. Esta opción debe definirse antes de iniciar la exploración (Ver p.87 para opciones de ajuste de la opción).

• Velocidad de la exploración

En el modo de ajuste se puede definir la velocidad de la exploración entre "alta" y "baja". (ver p. 87 para más detalles).

• Opción de "Squelch"

INICIO EXPL. CON	EXPLORACIÓN PROGRAMADA	EXPLORACIÓN DE MEMORIA
SQUELCH ON	La exploración continúa hasta que se detiene manualmente, y no se para aunque detecte señales.	La exploración para en cada canal cuando la reanudación de exploración está en ON; no se puede aplicar en OFF.
SQUELCH OFF	La exploración se detiene al detectar una señal. Si activa la reanudación en el modo de ajuste, la exploración se detiene durante 10 seg. al detectar la señal, y luego continúa. Cuando la señal desaparece cuando la exploración está detenida, la exploración se reanuda 2 segundos más tarde.	

■ Funcionamiento de la exploración programada

- ① Si es necesario, pulse **[EXIT/SET]** varias veces para cerrar la pantalla multifunción.
- ② Seleccione el modo VFO.
- ③ Seleccione el modo operativo deseado.
 - El modo operativo también se puede cambiar durante la exploración.
- ④ Pulse **[(F-5)SCAN]** para entrar en la pantalla de exploración.

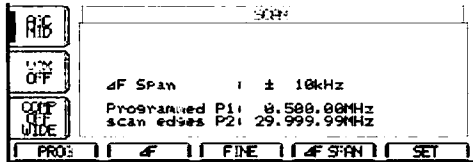

- ⑤ Defina **[RF/SQL]** abierto o cerrado.
 - Consulte la página previa para opciones de expl.
 - Si la función de control **[RF/SQL]** está en "AUTO," el squelch estará siempre abierto en los modos SSB, CW y RTTY. Consulte las pgs. 2, 30, 99 para detalles.

- ⑥ Pulse **[(F-1)PROG]** para iniciar la exploración.
 - Los puntos decimales parpadean durante la exploración.

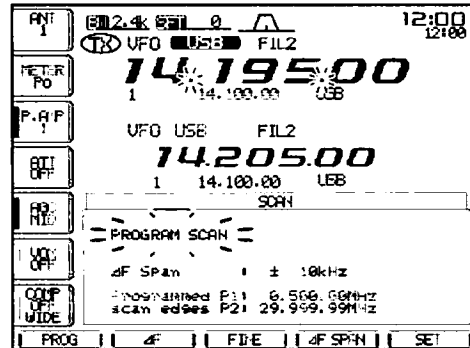

- ⑦ Cuando la exploración detecta una señal, se detiene, se interrumpe o la ignora, dependiendo de la opción de reanudación y de squelch seleccionada.
- ⑧ Para cancelar la exploración, pulse **[(F-1)PROG]**.

La exploración programada no se iniciará, si los canales de límite de búsqueda P 1 y P 2 tienen programadas las mismas frecuencias.

9

■ Funcionamiento de la exploración ΔF

- ① Si es necesario, pulse **[EXIT/SET]** varias veces para cerrar la pantalla multifunción.
- ② Seleccione el modo VFO o un canal de memoria.
- ③ Seleccione el modo operativo deseado.
 - El modo operativo también se puede cambiar durante la exploración.
- ④ Pulse **[(F-5)SCAN]** para entrar en la pantalla de expl.

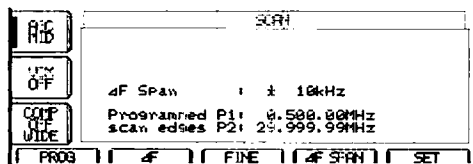

- ⑤ Defina **[RF/SQL]** abierto o cerrado.
 - Vea la pág. previa para las opciones de exploración.
 - Si la función de control **[RF/SQL]** está en "AUTO," el squelch siempre estará abierto en los modos SSB, CW y RTTY (Ver pgs. 2, 30, 99 para más detalles).
- ⑥ Defina el tramo ΔF pulsando **[(F-4)ΔF SPAN]**.
 - ± 5 kHz, ± 10 kHz, ± 20 kHz, ± 50 kHz, ± 100 kHz, ± 500 kHz and ± 1000 kHz seleccionables.
- ⑦ Defina la frecuencia central del tramo ΔF .

- ⑧ Pulse **[(F-2)ΔF]** para empezar la exploración ΔF .
 - Los puntos decimales parpadean durante la exploración.

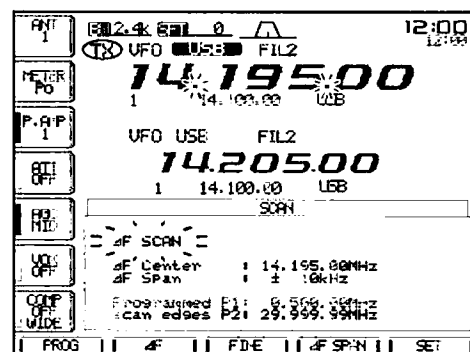

- ⑨ Cuando la exploración detecta una señal, se para, se pausa o la ignora, dependiendo de las opciones de reanudación y squelch seleccionadas.
- ⑩ Para cancelar la exploración, pulse **[(F-2)ΔF]**.

■ Exploración fina programada / ΔF

La exploración fina funciona como la programada o ΔF, disminuyendo la velocidad de la exploración cuando el squelch se abre, pero sin detenerse. El paso de sintonización de la exploración pasa de 50 Hz a 10 Hz cuando se abre el squelch.

- ① Si es necesario, pulse **[EXIT/SET]** varias veces para cerrar la pantalla multifunción.
- ② Pulse **[(F-5)SCAN]** para entrar en la pantalla de exploración.
- ③ Defina el tipo de exploración (ΔF o programada) tal como se describe en la página anterior.
- ④ Pulse **[(F-1)PROG]** o **[(F-2)ΔF]** para iniciarla.
 - Los puntos decimales parpadearán durante la exploración.

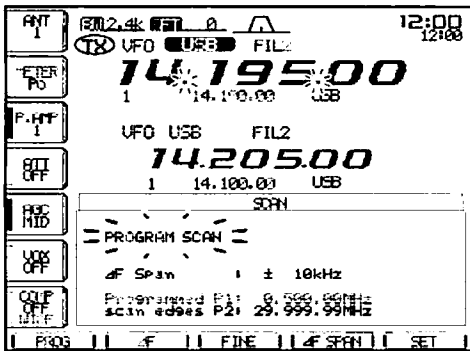

- ⑤ Pulse **[(F-3)FINE]** para iniciar una exploración fina.
 - Aparecerá el indicador "EXPLORACIÓN FINA ΔF" o "EXPLORACIÓN FINA PROGRAMADA".

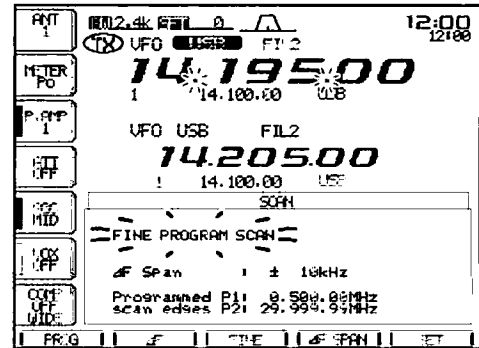

- ⑥ Cuando la exploración detecta una señal, disminuye la velocidad de exploración pero no se detiene.
- ⑦ Pulse **[(F-1)PROG]** o **[(F-2)ΔF]** para detenerla; pulse **[(F-3)FINE]** para cancelar la expl. fina.

■ Exploración de memoria

- ① Si es necesario, pulse **[EXIT/SET]** varias veces para cerrar la pantalla multifunción.
- ② Seleccione el modo memoria.
- ③ Pulse **[(F-5)SCAN]** para entrar en la pantalla de expl.

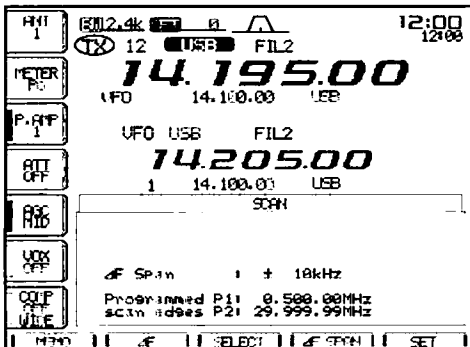

- ④ Abra o cierre **[RF/SQL]**.
 - Consulte la p. 83 para ver las opciones de exploración.
 - Si la función de control **[RF/SQL]** está en "AUTO," el squelch siempre estará abierto en los modos SSB, CW, y RTTY. Consulte las pgs. 2, 30 y 99 para más detalles.

- ⑤ Pulse **[(F-1)MEMO]** para iniciar la expl. de memoria.
 - Los puntos decimales parpadearán durante la exploración.

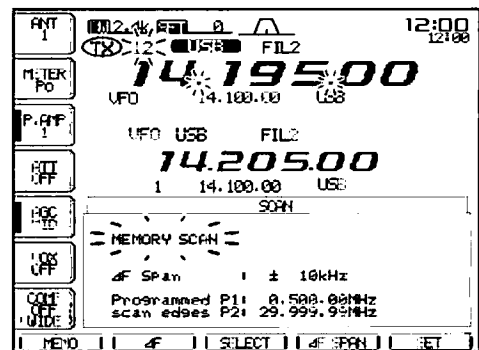

- ⑥ Cuando la exploración detecta una señal, la exploración se para, interrumpe o la ignora, dependiendo de la opción de reanudación y de squelch elegida.
 - ⑦ Para cancelar la exploración, pulse **[(F-1)MEMO]**.
- ▨ Para que la exploración de memoria se inicie, deben programarse 2 ó más canales de memoria.

■ Exploración de memoria seleccionada

- ① Si es necesario, pulse **[EXIT/SET]** varias veces para cerrar la pantalla multifunción.
- ② Seleccione el modo memoria.
- ③ Pulse **[(F-5)SCAN]** para entrar en la pantalla de expl.

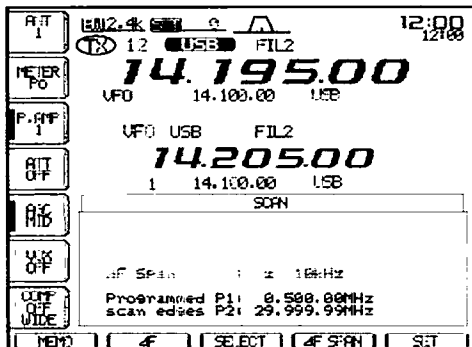

- ④ Abra o cierre **[RF/SQL]**.
 - Consulte la p. 83 para ver las opciones de exploración.
 - Si la función de control **[RF/SQL]** está en "AUTO," el squelch siempre estará abierto en los modos SSB, CW y RTTY. Consulte las pgs. 2, 30 y 99 para más detalles.
- ⑤ Pulse **[(F-1)MEMO]** para iniciar la expl. de memoria.
 - Los puntos decimales parpadearán durante la expl.

- ⑥ Pulse **[(F-3)SELECT]** para iniciar la exploración; pulse **[(F-3)SELECT]** de nuevo para volver a la exploración de memoria si así lo desea.

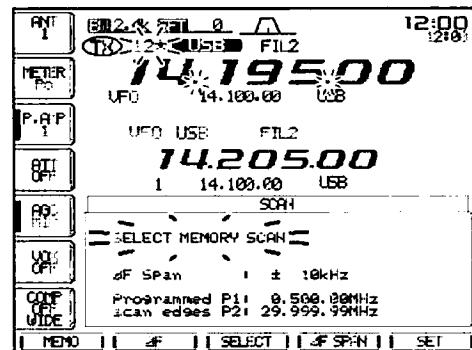

- ⑦ Cuando la exploración detecta una señal, esta se para, interrumpe o la ignora, dependiendo de la opción de reanudación y de squelch elegida.
- ⑧ Para cancelar la exploración, pulse **[(F-1)MEMO]**.
 - ▨ Para que se inicie la exploración de memoria seleccionada, 2 ó más canales de memoria deben designarse como canales de memoria seleccionada.

9

■ Designación de los canales de memoria seleccionada

- ① Si es necesario, pulse **[EXIT/SET]** varias veces para cerrar la pantalla multifunción.
- ② Seleccione el modo memoria.
- ③ Pulse **[(F-5)SCAN]**; entre en la pantalla de expl.

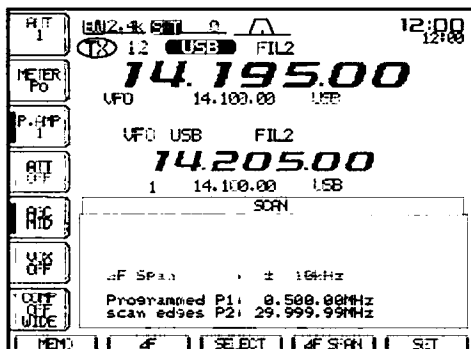

- ④ Seleccione el canal de memoria deseado para designarlo como canal de memoria seleccionada.

- ⑤ Pulse **[(F-3)SELECT]** para designar o no el canal de memoria como memoria seleccionada.

"★" aparece en los canales de memoria seleccionados.

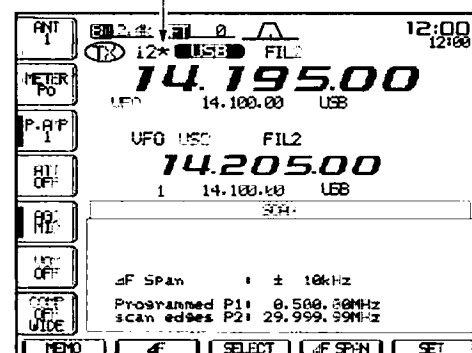

- ⑥ Repita los pasos ④ y ⑤ para programar otro canal de memoria como canal de memoria seleccionada.
- ⑦ Pulse **[EXIT/SET]**; salga de la pantalla de expl.
 - ▨ Los canales de memoria seleccionada también pueden definirse desde la pantalla de canales. (p. 78)

■ Modo de ajuste de la exploración

Este modo de ajuste se utiliza para programar la velocidad de la exploración y definir las opciones de reanudamiento.

• Velocidad de la exploración

El transceptor tiene dos velocidades de exploración, alta y baja.

- ① Si es necesario, pulse **[EXIT/SET]** varias veces para cerrar la pantalla multifunción.
- ② Pulse **[(F-5)SCAN]**; entre en la pantalla de expl.

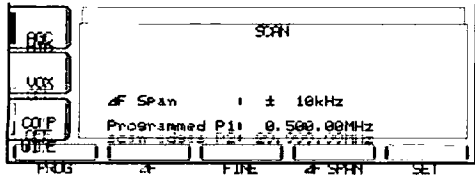

- ③ Pulse **[(F-5)SET]** para entrar en la pantalla de modo de ajuste de la exploración.
- ④ Pulse **[(F-1)▲]**; seleccione la opción de velocidad de expl.

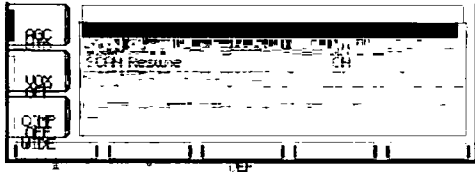

- ⑤ Gire el dial de sintonización para definir la velocidad.
 - Pulse **[(F-3)DEF]** para seleccionar el valor por defecto.
- ⑥ Pulse **[EXIT/SET]** para salir del modo de ajuste.

• Opción de reanudamiento

Esta opción activa/desactiva la función de reanudamiento. ON: se reactiva después de 10 seg. tras encontrar una señal. (ó 1 seg. después de que la señal desaparezca); OFF: no se reactiva tras interrumpirse al encontrar una señal.

- ① Si es necesario, pulse **[EXIT/SET]** varias veces para cerrar la pantalla multifunción.
- ② Pulse **[(F-5)SCAN]**; entre en la pantalla de expl.
- ③ Pulse **[(F-5)SET]** para entrar en la pantalla del modo de ajuste de la exploración.
- ④ Pulse **[(F-2)▼]** para seleccionar la opción de reanudación de la exploración.

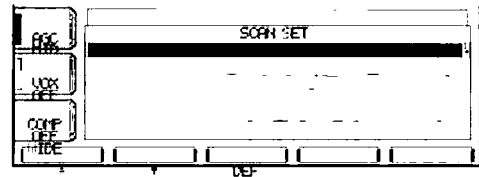

- ⑤ Gire el dial de sintonización para activar o desactivar la función de reanudamiento.
 - Pulse **[(F-3)DEF]** para seleccionar la opción por defecto.
- ⑥ Pulse **[EXIT/SET]** para salir del modo de ajuste.

■ Exploración del tono

El transceptor puede detectar la frecuencia del tono sub audible en una señal recibida. Monitorizando una señal que está siendo transmitida en una frecuencia de de entrada del repetidor, puede determinar la frecuencia de tono requerida para acceder al repetidor.

- ① Defina la frecuencia deseada o canal de memoria donde quiera comprobar la frecuencia de tono.
- ② Pulse **[AM/FM]** varias veces para sel. el modo FM.
- ③ Pulse **[TONE]** durante 1 seg. para entrar en la pantalla de frecuencia de tono.

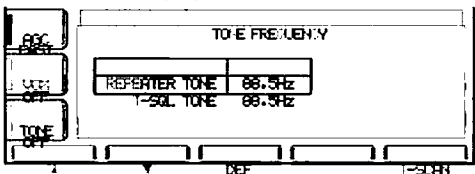

- ④ Pulse **[(F-1)▲]** o **[(F-2)▼]** para comprobar la frecuencia del tono o del squelch del tono, respectivamente. (pgs. 52, 53)

- ⑤ Pulse **[(F-5)T-SCAN]** para iniciar la expl. de tono.
 - El indicador "SCAN" emite destellos durante la expl.

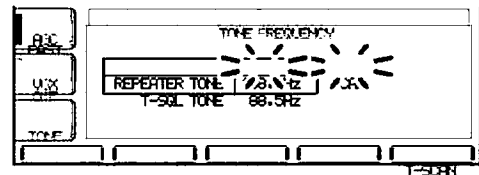

- ⑥ La exploración de tono se interrumpe cuando se detecta la frecuencia de tono.
 - La frecuencia de tono se coloca temporalmente en un canal de memoria. Prográmela en un canal de memoria para guardarla permanentemente.
 - La frecuencia de tono descodificada se utiliza para la frecuencia de tono del repetidor o del squelch de tono.
- ⑦ Para detener la exploración, pulse **[(F-5)T-SCAN]**.
- ⑧ Pulse **[EXIT/SET]** para salir de la pantalla de frecuencia de tono.

■ Selección automática de antena

El transceptor cubre de 0.1 a 60 MHz en 10 bandas. En cada tecla de banda hay una banda de memoria que puede memorizar la antena seleccionada (ANT1, ANT2, ANT1/RX y ANT2/RX). Cuando se cambia la frecuencia operativa fuera de una banda, la antena previamente utilizada, quedará seleccionada automáticamente para la nueva banda. Esta función es adecuada para cuando utilice 2 ó 3 antenas.

Para utilizar la memoria de banda, entre en el modo de ajuste y confirme que ha seleccionado la opción "Auto" en el modo de ajuste de [ANT] (p. 101)

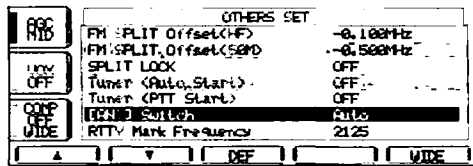

- Cuando está desactivado (OFF), el botón [ANT] no funciona y [ANT1] queda automáticamente seleccionado.
- Cuando está en modo "Manual", el botón [ANT] funciona, sin embargo, la memoria de banda, no. En este caso, debe seleccionar la antena manualmente.
- Cuando está en modo "Auto" (por defecto), la condición del sintonizador de antena (ON/OFF) también queda memorizada en la memoria de banda.
- Cuando está en modo "Auto" o "Manual", la condición del sintonizador (ON/OFF) está en concordancia con el botón [ANT].

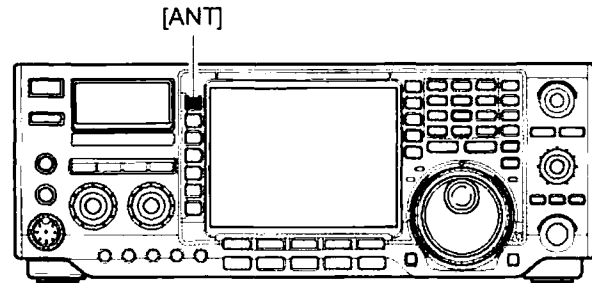

• Ejemplo de selección de antena

Debe seleccionar la opción "Auto" en el modo de ajuste de [ANT] :

- Cuando utilice 2 antenas.

Debe seleccionar la opción "Manual" en el modo de ajuste de [ANT] :

- Cuando utilice 1 antena.
- Cuando utilice un selector de antena externo para más de 3 antenas (excepto para la antena de recepción).
- Cuando utilice un sintonizador de antena externo.

■ Funcionamiento del sintonizador de antena

El sintonizador automático de antena interno adapta automáticamente el transceptor a la antena conectada. Una vez el sintonizador se adapta a una antena, los ángulos del condensador variable se memorizan como un punto predefinido para cada margen de frecuencia (saltos de 100 kHz). Por tanto, cuando cambia el margen de frecuencia, los condensadores se programan automáticamente en el punto memorizado.

PRECAUCIÓN: NUNCA transmita con el sintonizador activado si no está conectada la antena. Estropeará el transceptor. Cuidado con la selección de la antena.

FUNCIONAMIENTO DEL SINTONIZADOR

- ➔ Pulse el botón [TUNER] para activar el sintonizador de antena interno. La antena se sintonizará automáticamente cuando la ROE de la misma sea mayor de 1.5:1.
 - El botón [TUNER] se enciende cuando el sint. está activado.

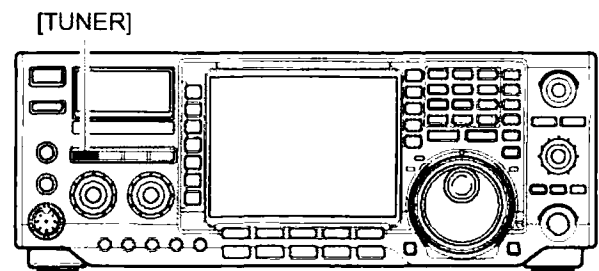

SINTONIZACIÓN MANUAL

Al trabajar con tonos bajos de voz en modo SSB, el sintonizador interno puede no sintonizar bien. En ese caso es útil la sintonización manual.

- ➔ Pulse [TUNER] 1 seg para iniciar la sintonización manual.
 - Se emite un tono lateral y el indicador [TUNER] parpadea.
 - Si el sintonizador no puede reducir la ROE a menos de 1.5:1 tras 20 seg. de sintonización, el indicador luminoso del conmutador [TUNER] se apagará..

Pulse [TUNER] durante 1 seg.

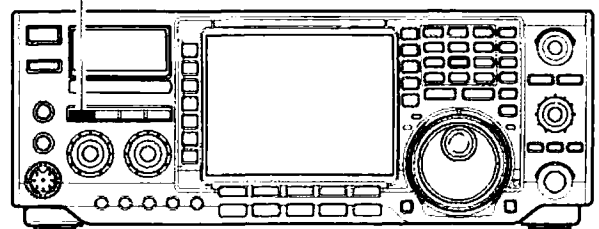

ARRANQUE AUTOMÁTICO DEL SINTONIZADOR (sólo bandas HF)

Si desea desactivar el sintonizador bajo una VSWR de 1.5:1 o menor, utilice la función de autoarranque y desactive el sintonizador. Esta función lo activa automáticamente cuando la SWR (ROE) sobrepasa el 1.5:1.

Esta función se activa en el modo ajuste. (p. 101).

PUESTA EN MARCHA DEL SINTONIZADOR PTT

El sintonizador está siempre sintonizado al pulsar el PTT tras cambiar de frecuencia (más del 1% de la última frecuencia sintonizada). Esta función suprime la función "Pulsar y Mantener [TUNER]" y se activa a la primera transmisión en una nueva frecuencia..

Esta función se activa en el modo de ajuste. (p. 101).

NOTAS:

- Si el sintonizador no puede sintonizar la antena Verifique lo siguiente e inténtelo de nuevo:
 - La selección del conector [ANT].
 - La conexión de la antena y del cable de alimentación.
 - La ROE de la antena sin alteración. (menos de 3:1 para las bandas HF; menos de 2.5:1 para las bandas de 50 MHz).
 - La potencia de transmisión. (8 W para bandas HF; 15 W para bandas de 50 MHz).
 - Capacidad y voltaje de la fuente de alimentación..

Si el sintonizador no puede reducir la ROE a menos de 1.5:1 tras comprobar lo anterior, intente lo siguiente:

- Repita varias veces la sintonización manual.
- Sintonice con una carga falsa de 50 Ω y resintonice la antena.
- Apáguelo y enciéndalo de nuevo.
- Ajuste la longitud del cable de la antena. (Esto es efectivo, en algunos casos, para frecuencias más altas.)

- Sintonización de antena de ancho de banda estrecho Algunas antenas, especialmente para bandas bajas, tienen un ancho de banda estrecho y pueden no ser sintonizadas en el límite de su ancho de banda, por tanto, sintonice este tipo de antenas de la forma siguiente:

Suponga que dispone de una antena con una ROE de 1.5:1 a 3.55 MHz y una ROE de 3:1 a 3.8 MHz.

- ① Pulse [TUNER] para activar el sintonizador.
- ② Seleccione el modo CW.
- ③ Desactive la función break-in (cambio). (pgs. 4, 66)
- ④ Pulse [TRANSMIT] para entrar en transmisión.
- ⑤ Defina 3.55 MHz y teclee.
- ⑥ Defina 3.80 MHz y teclee.
- ⑦ Pulse [TRANSMIT] para volver a recibir.

■ Sintonizador externo opcional

• SINTONIZADOR AUTOMÁTICO DE ANTENA AH-4/AH-3 HF

El AH-4 adapta el IC-756PROIII a una antena de cable de más de 7 m/23 pies de longitud (3.5 MHz y superior).

El AH-3 adapta el IC-756PROIII a una antena de cable de más de 3 m/10 pies de longitud (3.5 MHz y superior) o de más de 12 m/40 pies de longitud (1.8 MHz y superior).

- Consulte la p. 18 para la conexión del AH-4/AH-3 y del transceptor.
- Consulte el manual de instrucciones del AH-4/AH-3 para ver los detalles de su instalación y de conexión de la antena.

Ejemplo de AH-4/AH-3:

Para operaciones móviles

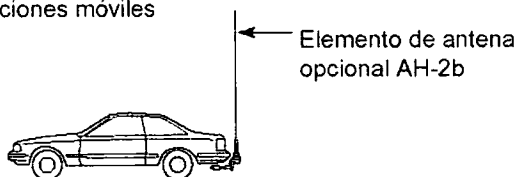

Para operaciones en el exterior

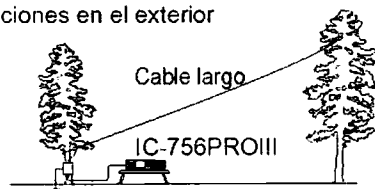

⚠ PELIGRO: ALTA TENSION!

NUNCA toque el elemento de la antena durante la sintonización o la transmisión.

NUNCA haga funcionar el AH-4/AH-3 sin un cable de antena. Transceptor y sintonizador resultarán dañados.

NUNCA haga funcionar el AH-4/AH-3 si no está puesto a tierra.

Transmitir antes de la sintonización puede dañar el transceptor. El AH-4/AH-3 no puede sintonizar si utiliza un cable de $\frac{1}{2} \lambda$ de longitud o múltiplo de la frecuencia operativa.

• Al conectar el AH-4/AH-3, el conector [ANT2] de la antena debe estar asignado al sintonizador interno y el [ANT1] al AH-4/AH-3. Cuando el AH-4/AH-3 está conectado y seleccionado, el indicador de la antena en la pantalla LCD muestra "ANT1(EXT)".

• El AH-3 sólo se puede utilizar para las bandas HF. No se puede utilizar para la banda de 50 MHz.

• Funcionamiento del AH-4/AH-3

Requiere sintonización para cada frecuencia. **Asegúrese** de reajustar la antena antes de transmitir cuando cambie de frecuencia - aunque sea ligeramente.

① Defina la frecuencia deseada a utilizar con el AH-4 en una banda HF o de 50 MHz. Defina la frecuencia a utilizar con el AH-3 en una banda HF.

• El AH-4/AH-3 no funcionará en frecuencias fuera de las bandas de radio aficionado.

② Pulse [TUNER] durante 1 seg.

• La luz de [TUNER] parpadeará durante la sintonización.

[TUNER]

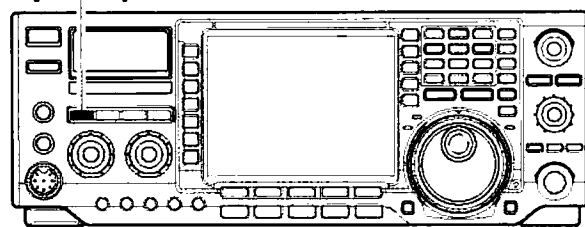

③ La luz de [TUNER] permanecerá constantemente encendida al completarse la sintonización.

• Cuando el cable conectado no puede sintonizarse, la luz de [TUNER] se apaga y el AH-4/AH-3 queda puenteado. En ese caso, la conexión del cable se realiza directamente al transceptor, y no a través del sintonizador de antena AH-4/AH-3.

④ Para puentear manualmente el AH-4/AH-3, pulse [TUNER].

• SINTONIZADOR DE ANTENA IC-PW1

Al utilizar un sintonizador de antena externo como el IC-PW1, ajuste con el sintonizador externo mientras el sintonizador interno está desactivado. Al terminar la sintonización, active el sintonizador interno. De lo contrario, ambos sintonizadores ajustarán simultáneamente sin obtener la sintonización correcta.

Lea el manual de instrucciones suministrado con cada sintonizador de antena para ver su funcionamiento.

■ Puesta en hora

El transceptor dispone de un reloj de 24 horas incorporado con opciones de temporizador que resultan útiles cuando se registran los QSO. El reloj queda siempre visible excepto después de pulsar [(F-INP)ENT].

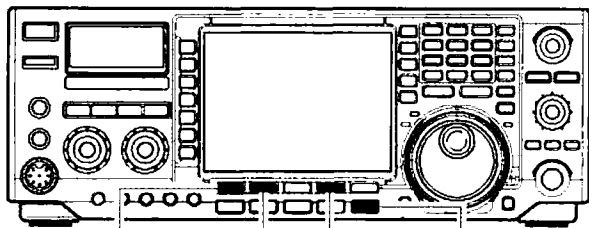

[(F-1)▲] [(F-2)▼] [(F-4)SET] [EXIT/SET]

- ① Si es necesario, pulse [EXIT/SET] varias veces para cerrar la pantalla multifunción.
- ② Pulse [EXIT/SET] 1 seg. para entrar en la pantalla del menú de ajustes.
- ③ Pulse [(F-4)TIME] para entrar en el modo de ajuste.
- ④ Pulse [(F-1)▲] o [(F-2)▼] para seleccionar la opción deseada.
- ⑤ Gire el dial de sintonización para seleccionar o introducir el valor o condiciones deseados.
- ⑥ Pulse [EXIT/SET] 2 veces para salir del modo de ajuste.

Time (now) (Fecha actual)

Esta opción sirve para ajustar el reloj de 24 horas incorporado.

15:00

Pulse [(F-4)SET] para introducir la hora.

Clock 2 Function (Reloj 2)

Activa / desactiva la indicación del reloj 2

Este reloj es conveniente cuando queremos visualizar la GMT, hora local de otro país, etc.

• Pulse [(F-3)DEF] 1 seg. para seleccionar el valor por defecto.

ON

Visualizamos el reloj 2 debajo de la hora local. (default)

OFF

No visualizamos el reloj 2.

Clock 2 Offset (diferencia horaria del reloj 2)

Define el período de diferencia horaria a visualizar en el reloj 2, entre -24:00 y +24:00 en pasos de 5 minutos.

• Pulse [(F-3)DEF] 1seg. para seleccionar el valor por defecto.

0:00

(por defecto)

+ 9:00

Gire el dial de sintonización para ajustar el horario.

Timer Function (Temporizador)

Activa / desactiva las funciones del temporizador.

Si queremos usar el temporizador de encendido (ON) o de apagado (OFF), esta opción debe estar activada.

• Pulse [(F-3)DEF] 1 seg. para seleccionar el valor por defecto.

ON

Podemos usar las funciones del temporizador. (p/defecto)

OFF

No podemos utilizar las funciones del temporizador.

Power-ON Timer Set (Ajuste de la hora de encendido)

Establece la hora de encendido.

15:00

Pulse [(F-4)SET] para introducir la hora.

Power-OFF Period (Período de apagado)

Establece el período de desconexión automática deseado una vez activado el temporizador de encendido.

60min

Pulse [(F-4)SET] para introducir la hora.

◆ Puesta en hora (actual)

① Entre en el modo de ajuste y pulse [(F-1)▲] para seleccionar la opción Time (Hora) - Now (actual).

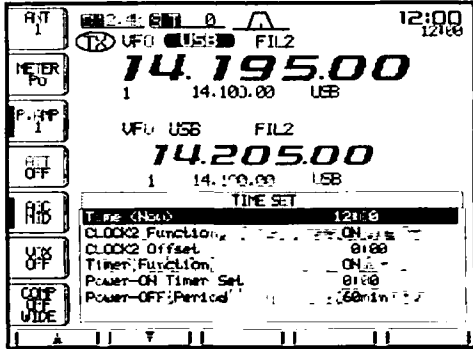

② Defina la hora actual con el dial de sintonización.
• El indicador "TIME-set" (hora) parpadea.

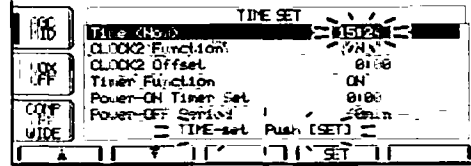

③ Pulse [(F-4)SET] para confirmar la hora.
• Pulse [EXIT/SET] para cancelarla.

Aparece la hora definida.



④ Pulse [EXIT/SET] 2 veces para salir del modo de ajuste.

◆ Actividad de la función Reloj 2

- ① Entre en el modo de ajuste y pulse [(F-1)▲] o [(F-2)▼] para seleccionar la opción RELOJ 2 (CLOCK2).
- ② Seleccione la actividad del temporizador mediante el dial de sintonización.
- ③ Pulse [EXIT/SET] 2 veces para salir del modo de ajuste.

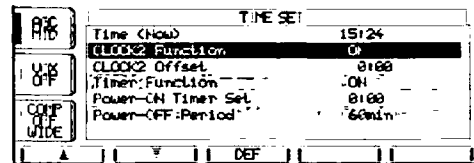

◆ Ajuste de la diferencia horaria del Reloj2

- ① Entre en el modo de ajuste y pulse [(F-1)▲] o [(F-2)▼] para seleccionar la opción "diferencia horaria RELOJ2".
- ② Gire el dial de sintonización para definir la diferencia entre -24:00 y +24:00 en pasos de 5min.
- ③ Pulse [EXIT/SET] 2 veces para salir del modo de ajuste.

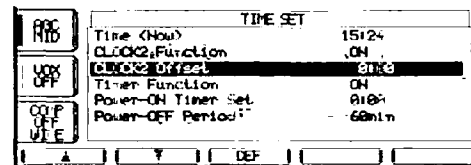

◆ Actividad del temporizador

Las funciones del temp. pueden activarse o desactivarse.

① Entre en el modo de ajuste y pulse [(F-1)▲] o [(F-2)▼] para seleccionar la función del temporizador.

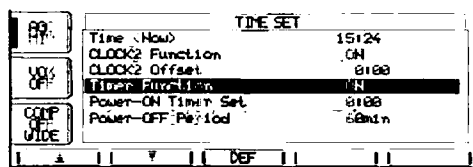

② Seleccione la actividad deseada mediante el dial de sintonización.

- ON : Activa las funciones del temporizador al pulsar [POWER] un momento. (por defecto)
- OFF : Desactiva las funciones del temporizador aún habiendo pulsado [POWER] un momento

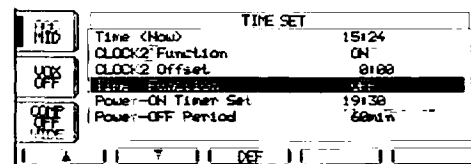

③ Pulse [EXIT/SET] 2 veces para salir del modo de ajuste.

◇ Ajuste de la hora de encendido

El transceptor puede configurarse para activarse o desactivarse automáticamente a una hora específica.

- 1 Entre en el modo de ajuste y pulse **[(F-1)▲]** o **[(F-2)▼]** para entrar en la opción de hora de encendido (Power-ON).

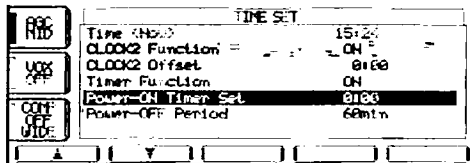

- 2 Defina la hora de encendido deseada mediante el dial de sintonización.

• El indicador "TIMER-set" (temporizador) parpadea.

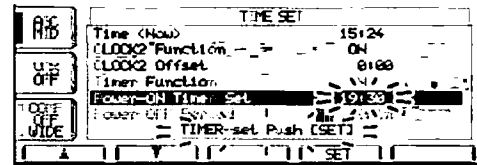

- 3 Pulse **[(F-4)SET]** para confirmar la hora.

• Pulse **[EXIT/SET]** para cancelarla.

- 4 Pulse **[EXIT/SET]** 2 veces para salir del modo de ajuste.

◇ Ajuste del temporizador de reposo

El temporizador de reposo desactiva automáticamente el transceptor tras haber sido activado por la opción de encendido. El período puede establecerse entre 5 y 120 minutos en saltos de 5 minutos.

- 1 Entre en el modo de ajuste y pulse **[(F-2)▼]** para entrar en la opción de período de apagado (Power-OFF)

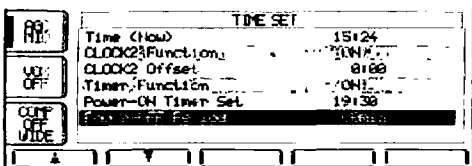

- 2 Defina el período de tiempo tras el cual debe desactivarse mediante el dial de sintonización.

• El indicador "TIMER - set" (temporizador) parpadea.

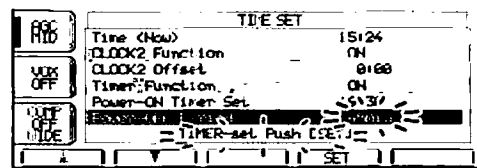

- 3 Pulse **[(F-4)SET]** para confirmar el tiempo.

• Pulse **[EXIT/SET]** para cancelarlo.

- 4 Pulse **[EXIT/SET]** 2 veces para salir del modo de ajuste.

◇ Funcionamiento del temporizador

- 1 Defina la hora de encendido y el período tras el cual debe apagarse como se describe anteriormente.
- 2 Pulse **[POWER]** un momento para activar la función temporizador.
 - La luz del botón **[POWER]** se enciende cuando la función temporizador está activada.
- 3 Pulse **[POWER]** 1 seg. para desactivarla.
 - El indicador luminoso **[POWER]** permanece encendido.
- 4 Cuando llega a la hora preestablecida, el temporizador se activa automáticamente.
- 5 El transceptor emite 10 pitidos y se apaga una vez transcurrido el tiempo programado para su desactivación.
 - La luz del botón **[POWER]** parpadea durante los pitidos.
 - Si lo desea, pulse **[TIMER]** un momento para cancelar el temporizador de reposo.

▨ Para que el temporizador funcione, en la pantalla de ajuste del temporizador, la opción "ON" (descrita más arriba) debe de estar activada.

[POWER]

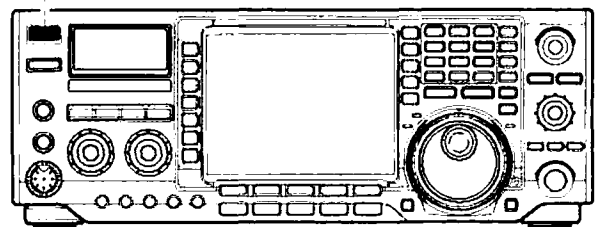

■ Descripción del modo de ajuste

El modo de ajuste se utiliza para programar valores, condiciones o funciones que se cambian con poca frecuencia. El IC-756PROIII dispone de un modo de ajuste de tono, visualización, temporizadores, y misceláneo.

• Funcionamiento del modo de ajuste

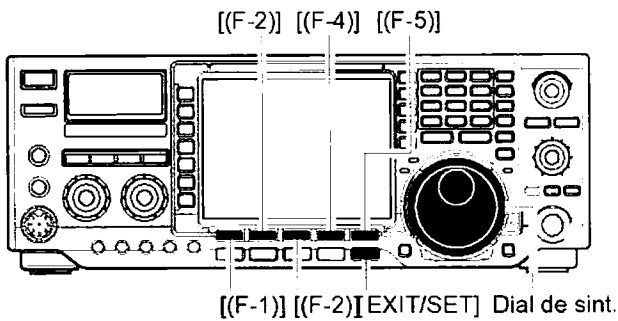

- ① Si es necesario, pulse [EXIT/SET] varias veces para cerrar la pantalla multifunción.
- ② Pulse [EXIT/SET] 1 seg. para entrar en la pantalla del menú del modo de ajuste.
- ③ Pulse [(F-1)LEVEL], [(F-2)DISP], [(F-3)DSP], [(F-4)TIME] o [(F-5)OTHERS] para entrar en el modo de ajuste deseado.
- ④ En los modos de ajuste de nivel, visualización o misceláneo (otros), pulse [(F-5)WIDE] para cambiar el tamaño de la pantalla (normal o ancha).
- ⑤ Pulse [(F-1)▲] o [(F-2)▼] para seleccionar la opción deseada.
- ⑥ Defina la condición deseada mediante el dial de sint.
 - Pulse [(F-3)DEF] 1 seg. para seleccionar las condiciones o valores dados por defecto.
- ⑦ Pulse [EXIT/SET] 2 veces para salir del modo de ajuste.

• Pantalla de inicio

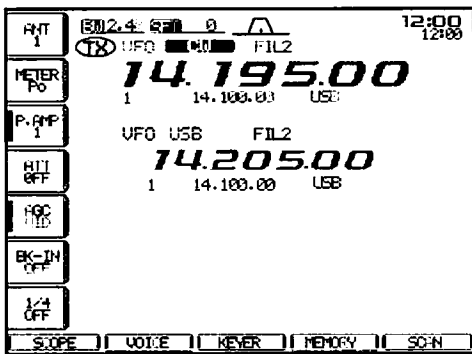

Pulse
[EXIT/SET]
durante 1 seg.

• Pantalla del menú de modos de ajuste

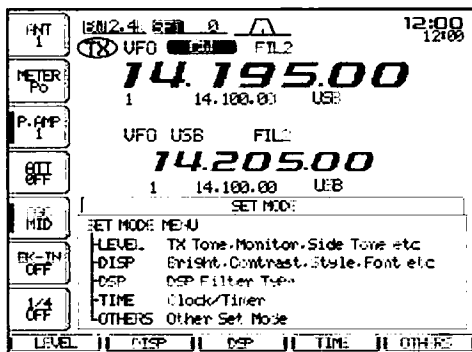

• Modo de ajuste del tono (p. 95)

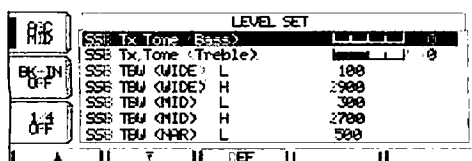

• Modo de ajuste de visualización (p. 97)

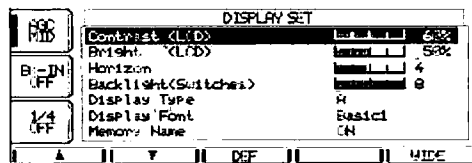

• Modo de ajuste DSP (p. 99)

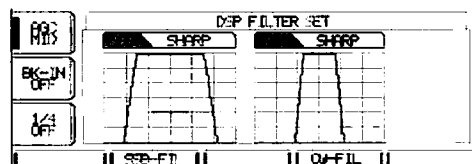

• Modo de ajuste de la hora (p. 91)

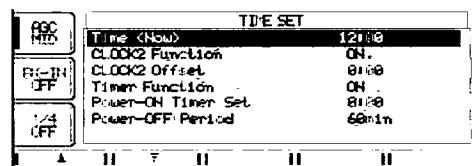

• Modo de ajuste misceláneo (otros) (p. 99)

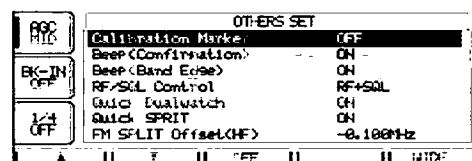

■ Modo de ajuste del tono

SSB Tx Tone (Bass) - TonoTx SSB (bajos) 0 dB

Ajusta el nivel de bajos del tono de audio de transmisión en el modo SSB de -5 dB a +5 dB en saltos de 1 dB.



0 dB (por defecto)

SSB Tx Tone (Treble) - TonoTx SSB (agudos) 0 dB

Ajusta el nivel de agudos del tono de audio de transmisión en el modo SSB de -5 dB a +5 dB en saltos de 1 dB.



0 dB (por defecto)

SSB TBU (WIDE) L - (L - Ancha) 100

Estas opciones definen la amplitud del pasobanda en la opción ancha seleccionando las frecuencias más altas y más bajas.

Baja frecuencia: 100 (por defecto), 300 y 500 Hz

SSB TBU (WIDE) H - (H - Ancha) 2900

Estas opciones definen la amplitud del pasobanda en la opción ancha seleccionando las frecuencias más altas y más bajas.

Alta frecuencia: 2500, 2700 y 2900 Hz (por defecto)

SSB TBU (MID) L - (L - Media) 300

Estas opciones definen la amplitud del pasobanda de transmisión en la opción media, seleccionando las frecuencias más altas y más bajas.

Baja frecuencia: 100, 300 (por defecto) y 500 Hz

SSB TBU (MID) H - (H: Media) 2700

Estas opciones definen la amplitud del pasobanda de transmisión en la opción media, seleccionando las frecuencias más altas y más bajas.

Alta frecuencia: 2500, 2700 (por defecto) y 2900 Hz

SSB TBU (NAR) L - (L: estrecha) 500

Estas opciones definen la amplitud del pasobanda de transmisión en la opción estrecha, seleccionando las frecuencias más altas y más bajas.

Baja frecuencia freq. : 100, 300 y 500 Hz (por defecto)

■ Modo de ajuste del nivel (continuación)

SSB TBU (NAR) H⁻ (H: estrecha) 2500

Estas opciones definen la amplitud del pasobanda de transmisión en la opción estrecha, seleccionando las frecuencias más altas y más bajas. 2500 Hz (por defecto)

Baja frecuencia: 2500 (por defecto), 2700 y 2900 Hz

Monitor Level⁻ (Nivel de Monitorización) 50%

Esta opción ajusta el nivel de monitorización de la señal FI de transmisión desde el 0% al 100% en pasos del 1%.  50% (por defecto)

Consultar la p. 70 para más detalles.

Side Tone Level⁻ (Nivel del Tono Lateral) 50%

Esta opción ajusta el nivel de salida del tono lateral de CW desde el 0% al 100% en pasos del 1%.  50% (por defecto)

Consulte la p. 70 para más detalles.

Side Tone Level Limit⁻ (Límite del nivel del tono lateral)

Esta opción le permite ajustar el nivel máximo de salida para los tonos laterales CW, asociado al control [AF] hasta que se alcanza el volumen especificado —a partir de ese nivel, el control [AF] no aumentará el volumen de los tonos laterales de CW.

<p>ON</p> <p>El nivel del tono lateral de CW está limitado por [AF] (por defecto)</p>	<p>OFF</p> <p>El nivel del tono lateral de CW depende el control [AF]</p>
---------------------------------------------------------------------------------------	---------------------------------------------------------------------------

Beep Level⁻ (Volumen del pitido) 50%

Esta opción ajusta el volumen del tono de los pitidos de confirmación desde el 0% al 100% en pasos del 1% cuando la opción de pitido está activada.  50% (por defecto)

Beep Level Limit⁻ (Límite de volumen)

Esta opción le permite definir el volumen máximo del tono de los pitidos de confirmación asociado al control [AF] hasta que se alcanza el volumen especificado —a partir de ese nivel, el control [AF] ya no aumentará el volumen de los pitidos.

<p>ON</p> <p>El volumen del pitido está limitado con [AF] (por defecto)</p>	<p>OFF</p> <p>Volumen asociado a [AF]</p>
-----------------------------------------------------------------------------	-------------------------------------------

■ Modo de ajuste de visualización

Para ajustar el contraste o retroiluminación de la LCD, espere a que la misma se estabilice (10 min. o más tras el encendido). Esto es una característica inherente de las LCD y su retroiluminación y no indica un mal funcionamiento del transceptor.

Contrast (LCD) - (Contraste LCD)

Esta opción ajusta el contraste de la pantalla LCD del 0% al 100% en pasos del 1%.

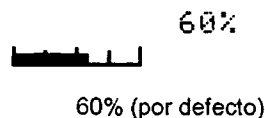

Backlight (LCD) - (Retroiluminación LCD)

Esta opción ajusta el brillo de la pantalla LCD desde el 0% al 100% en pasos del 1%.

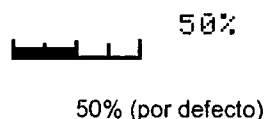

Horizon - (Horizontal)

Esta opción ajusta la posición horizontal de la pantalla LCD entre 1 y 8.

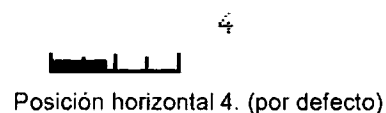

Backlight (switches) - (Retroiluminación Teclas)

Esta opción ajusta el brillo de los de los botones, entre 1 y 8.

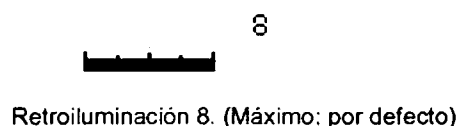

Display Type - (Tipo de pantalla)

Esta opción define el tipo de pantalla LCD. Existe la posibilidad de elegir entre 8 tipos: A, B, C, D, E, F, G y H.

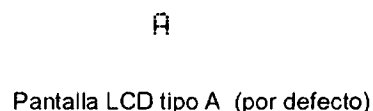

Display Font - (Tipo de letra)

Esta opción selecciona el tipo de letra a visualizar en la lectura de las frecuencias. Hay 7 tipos de letra disponibles: Basic 1, Basic 2, Pop, 7seg (7 segment numeral), Italic 1, Italic 2 y Clas-sic.

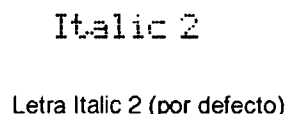

Memory Name - (Nombre de memoria)

Esta opción activa / desactiva la visualización del nombre de la memoria.

Consulte la p. 81 para más detalles.

ON

OFF

Visualización del nombre de la memoria (por defecto)

El nombre de la memoria no se visualiza.

■ Modo de ajuste de visualización (continuación)

Screen Saver Function - (Salvapantallas)

Esta opción define el tiempo tras el cual se activará el salvapantallas (60 min, 30 min, 15 min y desactivado).

- 60 min**
El salvapantallas se activa tras 60 minutos de inactividad. (por defecto)
- 30 min**
El salvapantallas se activa tras 30 minutos de inactividad.
- 15 min**
El salvapantallas se activa tras 15 minutos de inactividad.
- OFF**
La función salvapantallas está desactivada.

My Call - (Mi llamada)

Existe la posibilidad de visualizar un texto definible de 10 caracteres en la pantalla de apertura, al encender el transceptor, para identificar su marca de llamada, nombre, etc.

Se pueden utilizar mayúsculas, números, algunos símbolos (- /.@) y espacios.

- ① Si es necesario, pulse varias veces [EXIT/SET] para cerrar la pantalla multifunción.
- ② Pulse [EXIT/SET] 1 seg. y luego [(F-2)DISP] un momento para entrar en el modo de ajuste de visualización.
- ③ Pulse [(F-2)▼] varias veces para seleccionar la opción "My Call" (Mi Llamada).

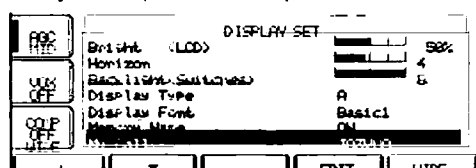

- ④ Pulse [(F-4)EDIT] para editarlo.
· Aparece un cursor intermitente.

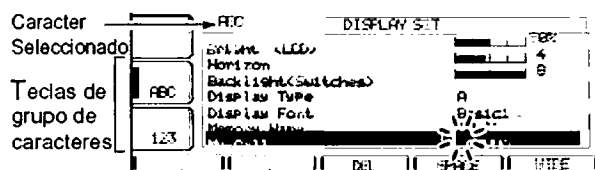

- ⑤ Introduzca el caracter deseado girando el dial de sint. o pulsando la tecla de banda para los números.
 - Pulse [ABC] para seleccionar las mayúsculas.
 - Pulse [123] o [etc] para elegir números o símbolos.
 - Pulse [(F-1)◀] o [(F-2)▶] para mover el cursor.
 - Pulse [(F-3)DEL] para eliminar el caracter seleccionado.
 - Pulse [(F-4)SPACE] para introducir un espacio.
- ⑥ Pulse [EXIT/SET] para confirmar el nombre.
· El cursor desaparece.
- ⑦ Pulse [EXIT/SET] para salir del modo de ajuste.

· Ejemplo de apertura de pantalla

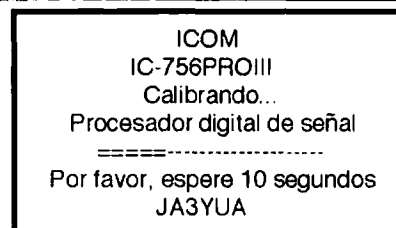

■ Modo de ajuste del filtro DSP

El tipo de forma del filtro DSP puede seleccionarse independientemente para SSB y CW.

- ① Si es necesario, pulse **[EXIT/SET]** varias veces para cerrar la pantalla multifunción.
- ② Pulse el botón **[EXIT/SET]** 1 seg. para entrar en el modo de ajuste.
- ③ Pulse el botón **[(F-3)DSP]** para entrar en el modo de ajuste del filtro DSP.
- ④ Pulse uno de los botones **[(F-2)SSB-FIL]** o **[(F-4)CW-FIL]** para seleccionar la forma del filtro DSP deseada para el modo SSB o CW entre suave y fuerte, respectivamente.
- ⑤ Pulse **[EXIT/SET]** 2 veces para salir del modo de ajuste del filtro DSP.

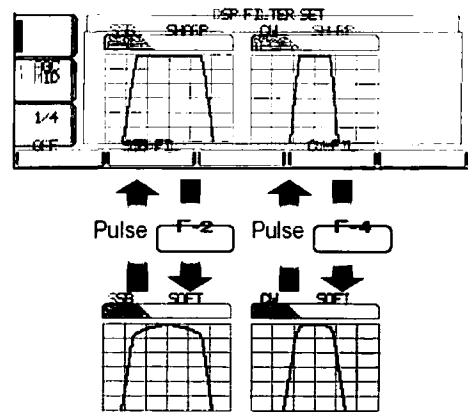

■ Modo de ajuste misceláneo (otros)

Calibration Marker (Señalizador de calibrado)

Esta opción se utiliza para efectuar el calibrado simple de la frecuencia del transceptor.

ON

Señalizador activado

OFF

Señalizador desactivado (por defecto)

Consulte la p. 109 para ver el procedimiento de calibrado.

Desactive el señalizador tras comprobar la frecuencia del transceptor.

Beep (Confirmation) (Pitido - Confirmación)

Cada vez que se pulsa una tecla, suena un pitido de confirmación. Esta función puede desactivarse si desea un funcionamiento silencioso.

ON

Pitido activado (por defecto)

OFF

Pitido desactivado

El volumen puede definirse en el modo de ajuste (p. 96)

Beep (Band Edge) (Pitido de límite de banda)

Suena un pitido cuando una frecuencia operativa entra o sale de una banda amateur. Esta función es independiente del ajuste del pitido de confirmación (arriba).

ON

Pitido activado (por defecto)

OFF

Pitido activado

El volumen puede modificarse en el modo de ajuste. (p. 96)

RF/SQL Control (Control RF/SQL)

El control **[RF/SQL]** puede funcionar como control de RF/Squelch (por defecto), sólo de squelch (la ganancia RF está fijada al máximo) o 'Auto' (control de la ganancia RF en SSB, CW y RTTY; control de squelch en AM y FM).

RF+SQL

Control **[RF/SQL]** como control de RF / squelch (por defecto)

SQL

Control **[RF/SQL]** como control de squelch

AUTO

Control **[RF/SQL]** como control de ganancia RF en SSB, CW y RTTY; como control de squelch en AM y FM.

Consulte las pgs. 2, 30 para más detalles.

■ Modo de ajuste misceláneo - Otros (continuación)

Quick Dualwatch – (Doble escucha rápida)

Cuando está activada, al pulsar **[DUALWATCH]** 1 seg. ajusta la frecuencia secundaria a la principal y activa la operación en doble escucha.

ON	OFF
Doble escucha rápida activada (por defecto)	Doble escucha rápida desactivada

Consulte la p. 63 para más detalles.

Quick SPLIT – (División rápida de frecuencia)

Cuando esta opción está activada, pulsar **[SPLIT]** 1 seg. ajusta la frecuencia secundaria a la principal y activa la función de división de frecuencia.

ON	OFF
División rápida activada (por defecto)	División rápida desactivada

Consulte la p. 72 para más detalles.

FM SPLIT Offset (HF) – (Compensación)

Esta opción ajusta la compensación (diferencia entre frecuencias de transmisión y recepción) para la función de separación rápida. Sin embargo, este ajuste se utiliza sólo para las bandas HF en modo FM para introducir la compensación del repetidor para una banda HF.

-0.100MHz	-4.000MHz
Compensación de -0.1 MHz (por defecto)	Compensación de -4.0 MHz

La frecuencia de compensación puede ajustarse entre -4 MHz y +4 MHz en pasos de 1 kHz.

FM SPLIT Offset (M) – (Compensación)

Esta opción ajusta la compensación (diferencia entre frecuencias de transmisión y recepción) para la función de separación rápida. Sin embargo, este ajuste se utiliza sólo para bandas de 50 MHz en FM para introducir la compensación del repetidor para una banda de 50 MHz.

-0.500MHz	+4.000MHz
Compensación de -0.5 MHz (por defecto)	Compensación de -4.0 MHz

La frec. de compensación puede ajustarse entre - 4 MHz y +4 MHz en pasos de 1 kHz.

SPLIT LOCK – (Bloqueo de división)

Cuando esta opción está activada, el dial de sintonización puede usarse para ajustar la frecuencia de TX mientras pulsa **[XFC]**, aunque la función de bloqueo esté activada.

ON	OFF
Función bloqueo activada	Función bloqueo desactivada (por defecto)

Consulte la p. 71 para más detalles.

■ Modo de ajuste misceláneo (otros) - Continuación

Tuner (Auto Start)- (Autoactivación sintonizador)		
El sintonizador interno de la antena tiene la posibilidad de activarse automáticamente empezando a sintonizar cuando la ROE es más alta de 1.5-3:1.	ON Inicio automático del sintonizador activado	OFF Inicio automático del sintonizador desactivado (p/defecto)
Cuando esta opción está desactivada, el sintonizador permanece desactivado incluso cuando la ROE es pobre (1.5-3:1). Cuando está activada, la sintonización automática empieza aún con el sintonizador desactivado		

Tuner (PTT Start)- (Activación por PTT)		
El sintonizador interno de la antena puede iniciar la sintonización automáticamente al presionar el PTT tras cambiar la frecuencia operativa (más del 1% desde la última frecuencia sintonizada).	ON Activación por PTT activada	OFF Activación por PTT desactivada (por defecto)

[ANT] Switch- (Conector de antena [ANT])		
La selección del conector de la antena puede ser automática, manual o estar desactivada (únicamente cuando está utilizando una sola antena).	Auto	Conmutador de antena activado y memorización automática de la selección. (por defecto).
Cuando está activada la selección automática, el conmutador de la antena está activado y la memoria de banda memoriza la antena seleccionada. (Ver p. 88).	Manual	Conmutador de antena activado.
Con la selección "Manual", el conmutador de antena está activado y selecciona la antena manualmente.	OFF	Conmutador de antena desactivado. Seleccionado siempre [ANT1].
Cuando está desactivada, el conmutador de antena no actúa. En este caso, siempre quedará seleccionado el conector [ANT1].		

RTTY Mark frequency- (Frecuencia de marcado)		
Esta opción selecciona la frecuencia de marcado RTTY entre 1275, 1615 y 2125 Hz.	2125 Frecuencia de marcado RTTY 2125 Hz (por defecto)	1275 Frecuencia de marcado RTTY 1275 Hz

RTTY Shift Width- (Amplitud desplazamiento)		
Esta opción ajusta la amplitud del desplazamiento RTTY entre 3 valores: 170, 200 y 425 Hz.	170 Frecuencia desplazada RTTY de 170 Hz (por defecto)	425 Frecuencia desplazada RTTY de 425 Hz

RTTY Keying Polarity- (Polaridad Pulsación)		
Esta opción define la polaridad de pulsación RTTY entre "Normal" e "Invertida".	Normal Polaridad Normal (por defecto)	Reverse Polaridad Invertida
Cuando está seleccionada la polaridad invertida, Raya y Punto quedarán invertidos.		
- Normal : Tecla abierta/cerrada = Punto/Raya		
- Invertida : Tecla abierta/cerrada = Raya/Punto		

■ Modo de ajuste misceláneo (otros) - Continuación

SPEECH Language (Idioma)		
Si está instalado el sintetizador de voz opcional UT-102 puede seleccionar el idioma Inglés o Japonés.	English Voz en inglés (por defecto)	Japanese Voz en japonés
Consulte la p. 105 para la instalación de la unidad		

SPEECH Speed (Velocidad mensaje hablado)		
Si está instalado el sintetizador de voz opcional UT-102 puede seleccionar la velocidad de salida del mensaje hablado entre HIGH /rápida y SLOW/lenta.	HIGH Mayor velocidad (por defecto)	LOW Menor velocidad
Consulte la p. 105 para la instalación de la unidad.		

SPEECH S-Level (Nivel de la señal)		
Si está instalado el sintetizador de voz opcional UT-102 podrá recibir la notificación hablada de la frecuencia, modo operativo y nivel de la señal. La notificación de la señal puede desactivarse, si así lo desea.	ON Notificación activada (por defecto)	OFF Notificación Nivel Señal desactivada
Cuando esta opción está desactivada, el nivel de la señal no se notifica.		
Consulte la p. 105 para la instalación de la unidad.		

MemoPad Number (Número de MemoPads)		
Esta opción define el nº de canales de bloques de memoria disponibles entre 5 o 10.	5 5 memo pads (por defecto)	10 10 memo pads

■ Modo de ajuste misceláneo (otros) - Continuación

MAIN DIAL Auto TS (Paso de sintonización automático)

Define la función de paso de sintonización automático. Al girar rápidamente el dial de sint, el paso de sint. cambia automáticamente tantas veces como se haya seleccionado.

Hay 2 tipos de pasos de auto-sintonización: HIGH - Alto (el más rápido) y LOW - Bajo (rápido).

- | | |
|------|--------------------------------------------------------------------------------------------------|
| HIGH | Activado. El paso de sintonización más rápido durante la rotación rápida del dial. (por defecto) |
| LOW | Activado. Paso de sintonización rápido durante la rotación rápida del dial de sint. |
| OFF | Paso de sint. automático desactivado. |

NIC Up/Down Speed (Vel. Exploración)

Define la velocidad de exploración de las frecuencias al presionar y mantener las teclas [UP]/[DN] del micrófono, entre ALTA (HIGH) y BAJA (LOW).

- | | |
|-----------------------------------------------------------|-----------------------------|
| HIGH | LOW |
| Alta velocidad (por defecto, 50 pasos de sint. (TS)/seg.) | Baja velocidad (25 TS/seg.) |

Quick RIT/ΔTX Clear (Borrado rápido)

Selecciona la función de borrado de la frec. RIT/ ΔTX con la tecla [CLEAR].

- | | |
|------------------------------------------------------|-----------------------------------------------------------------------|
| ON | OFF |
| Borra la frec. RIT/ΔTX al pulsar [CLEAR] un momento. | Borra la frec. RIT/ΔTX al pulsar [CLEAR] durante 1 seg. (por defecto) |

SSB/CW Synchronous Tuning (Sint. síncrona)

Activa/desactiva la función de desplazamiento de la frecuencia visualizada.

Cuando esta función está activada, la señal de recepción puede mantenerse para recibir incluso cuando cambiamos el modo operativo de SSB a CW o viceversa.

▨ El valor de la frecuencia desplazada puede diferir dependiendo del ajuste del tono CW.

- | | |
|---------------------------------------------------------------------------------------------------|---------------------------------------------------------|
| ON | OFF |
| La frecuencia visualizada se desplaza cuando cambiamos el modo operativo de SSB a CW o viceversa. | La frecuencia visualizada no se desplaza. (por defecto) |

CW Normal Side (Banda normal de CW)

Selecciona el punto de portadora del modo CW entre LSB y USB.

- | | |
|---------------------------------------------------------------|-------------------------------------------------|
| LSB | USB |
| El punto de portadora se establece en lado LSB. (por defecto) | El punto de portadora se establece en lado USB. |

■ Modo de ajuste misceláneo (otros) - Continuación

External Keypad (Teclado numérico externo)

Esta opción habilita la utilización y funciones de un teclado numérico externo.

Auto Pulsando una de las teclas del teclado numérico externo, se transmite el contenido deseado de la memoria de voz al operar en modo telefónico (SSB, AM or FM), o del manipulador electrónico en modo CW.

Para su información
El diagrama siguiente muestra el circuito equivalente de un teclado numérico externo y conexiones a los pins 3 y 7 del conector [MIC] (p. 18).

VOICE PLAY(TX) Pulsando una de las teclas del teclado numérico externo, se transmite el contenido deseado de la memoria de voz al operar en modo telefónico.

KEYER SEND Pulsando una de las teclas del teclado numérico externo, se transmite el contenido deseado del manipulador electrónico operando en modo CW.

OFF El teclado numérico externo no actúa (por defecto).

CI-V Baud Rate (Velocidad Modulación)

Esta opción define la velocidad de transferencia de datos entre 300, 1200, 4800, 9600, 19200 bps y "Auto".

Quando se selecciona "Auto", la velocidad de modulación se ajusta automáticamente según el controlador o controlador remoto conectado.

Auto	19200
Velocidad automática (por defecto)	19200 bps

12

CI-V Address (Dirección CI-V)

Para distinguir los equipos, cada transceptor CI-V tiene su propia dirección estándar Icom en código hexadecimal. La dirección del IC-756PROIII es 6Eh.

Quando se conectan dos o más IC-756PROIII a un Convertidor de Nivel opcional CT-17, gire el dial de sintonización para seleccionar una dirección diferente, entre 01h y 7Fh, para cada IC-756PROIII.

6Eh	7Fh
Dirección de 6Eh (por defecto)	Dirección de 7Fh

CI-V Transceive (TX/RX CI-V)

La función de transmisión / recepción es posible conectando el IC-756PROIII a otros transceptores Icom HF.

Con esta opción activada, al efectuar cambios de frecuencia, modo operativo, etc. en el IC-756PROIII, dichos cambios también se realizarán automáticamente en los transmisores/receptores conectados y viceversa.

ON	OFF
Tx / Rx activadas (por defecto)	Tx / Rx desactivadas

CI-V with IC-731 (IC-V con IC-731)

Al conectar el IC-756PROIII al IC-735 para transmitir recibir, debe cambiar la longitud de los datos de la frecuencia operativa a 4 bytes.

- Esta opción deberá estar activada únicamente al operar el transceptor con el IC-735.

ON	OFF
Longitud datos: 4 bytes	Longitud datos: 4 bytes (por defecto)

13 INSTALACIÓN DE LAS OPCIONES

■ Abrir la caja del transceptor

Siga el procedimiento aquí indicado si desea abrir la caja del transceptor para instalar una unidad opcional o ajustar las unidades internas, etc.

PRECAUCIÓN! DESCONECTE el cable de alimentación del transceptor antes de realizar cualquier operación con el mismo. De lo contrario, podría recibir una descarga eléctrica y/o dañar el aparato.

- 1 Retire los 2 tornillos del lado izquierdo del transceptor para quitar el asa, tal como le mostramos en la figura inferior.

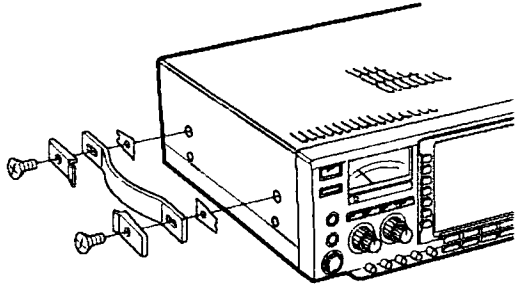

- 2 Retire los 7 tornillos de la parte superior, los 4 tornillos laterales del transceptor y levante la cubierta superior.
- 3 Dele la vuelta al transceptor.
- 4 Retire los 6 tornillos de la parte inferior y levante la cubierta inferior.

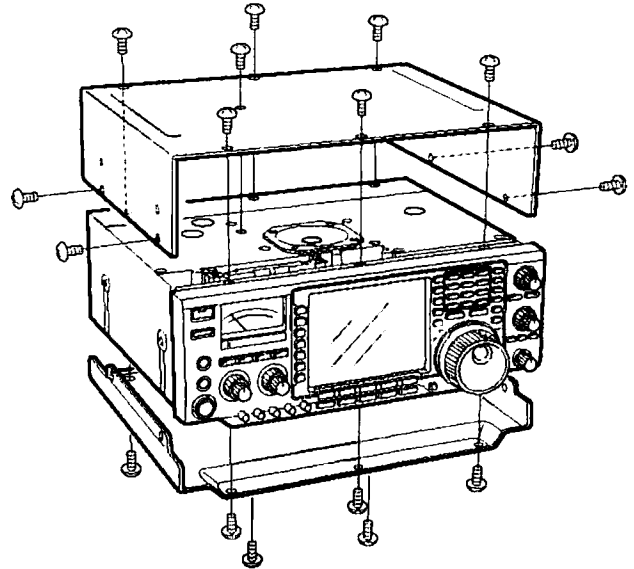

■ SINTETIZADOR DE VOZ UT-102

El UT-102 anuncia la frecuencia operativa, modo, etc. accedidos (también puede anunciar el nivel del medidor S—p. 102) en un tono de voz claro generado electrónicamente, en inglés (o japonés).

➔ Pulse **[LOCK/SPEECH]** 1 seg. para anunciar la frecuencia, etc.

- 1 Retire las cubiertas inferior y superior mediante el procedimiento arriba indicado.
- 2 Retire el papel protector pegado en la parte inferior del UT-102 para dejar al descubierto la tira adhesiva.
- 3 Encaje el UT-102 en J3502 de la unidad principal como se muestra en el diagrama de la derecha.
- 4 Ajuste el trimmer de voz (SPCH) para ajustar el volumen de la voz. (Vista interior en la p. 106).
- 5 Recoloque la cubierta inferior y superior volviéndolas a dejar en su posición original.

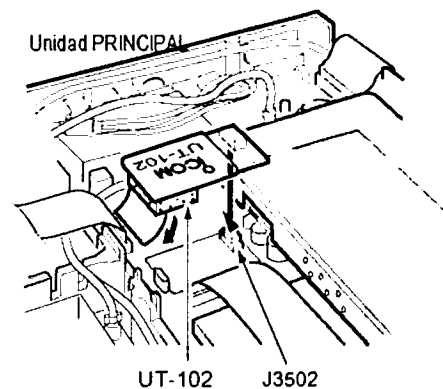

• Vista superior

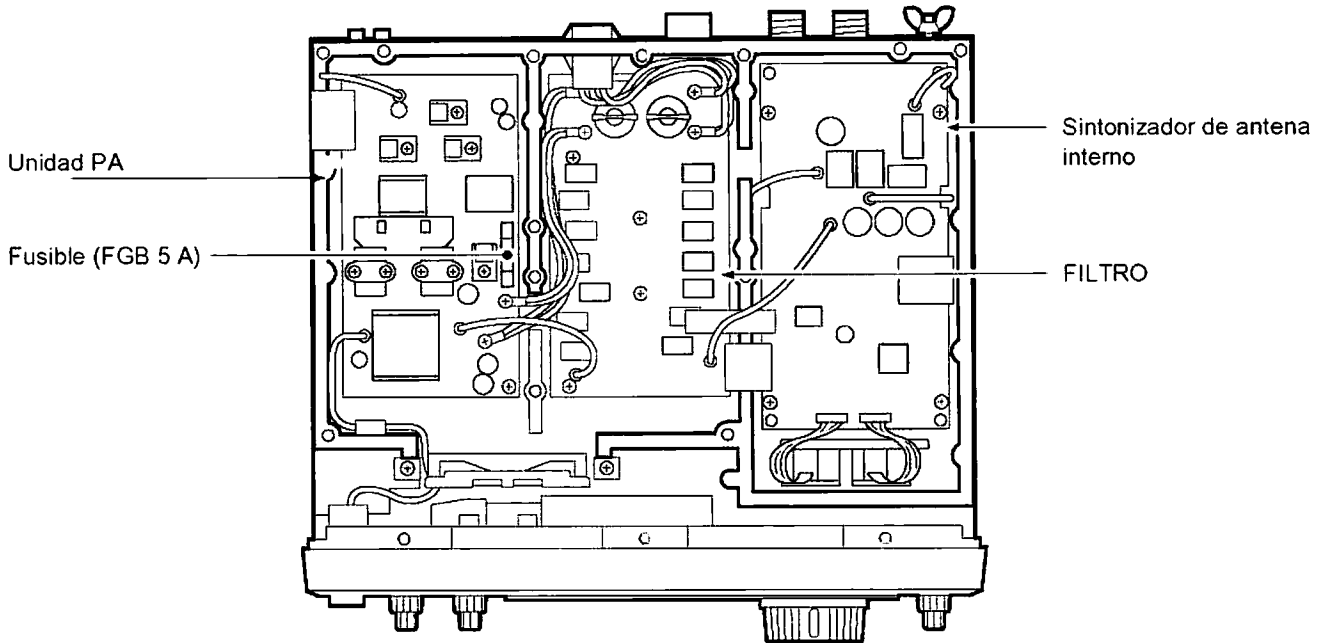

• Vista inferior

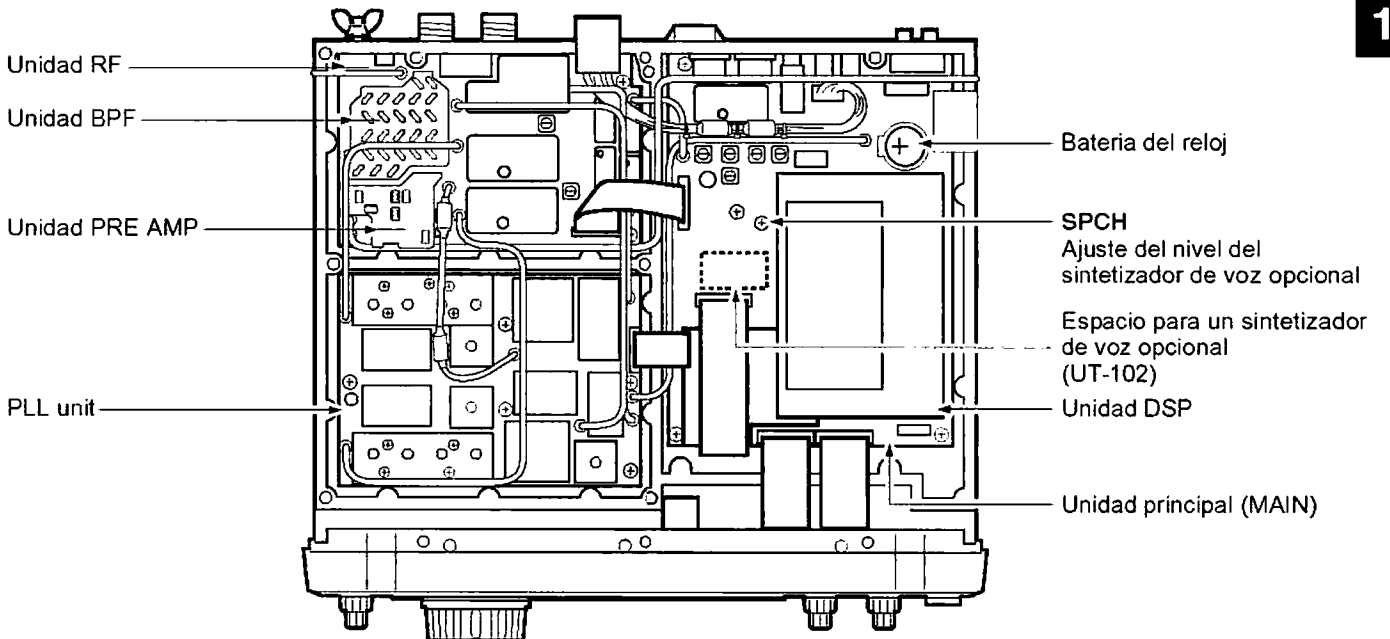

15 MANTENIMIENTO

■ Solucionador de problemas

El cuadro siguiente está destinado a ayudarte a corregir problemas no debidos al mal funcionamiento del equipo.

Si no consigue localizar la causa del problema o solucionarlo con la ayuda de este cuadro, contacte con el distribuidor Icom más cercano o con el Centro de Servicios.

	PROBLEMA	PÓSIBLE CAUSA	SOLUCIÓN	REF.
ALIM.	El equipo no se enciende cuando se pulsa el botón [POWER]	<ul style="list-style-type: none"> El cable de alimentación eléctrica no está conectado adecuadamente Han saltado los fusibles 	<ul style="list-style-type: none"> Reconecte el cable CC adecuadamente. Busque la causa, reemplace el fusible por uno de recambio. (Los fusibles están instalados en el cable de alimentación CC y unidad interna PA) 	p. 16 p. 108
	No sale ningún sonido por el altavoz.	<ul style="list-style-type: none"> El volumen está muy bajo. El "squelch" está cerrado. El transceptor está en modo transmisión. 	<ul style="list-style-type: none"> Gire el control [AF] en el sentido horario hasta obtener el nivel de escucha adecuado. Gire el control [SQL] hasta la posición equivalente a las 10 en punto para abrir el "squelch". Pulse [TRANSMIT] para recibir o compruebe la línea SEND de la unidad externa, si está conectada. 	p. 1 p. 2 p. 1
	La sensibilidad es demasiado baja y sólo se escuchan señales fuertes.	<ul style="list-style-type: none"> La antena no está conectada correctamente. Está seleccionada una antena para otra banda. La antena no está bien sintonizada. El atenuador está activado. 	<ul style="list-style-type: none"> Conéctela de nuevo al conector de antena. Seleccione la antena adecuada para la frecuencia operativa. Pulse [TUNER] durante 1 seg. para sintonizar antena. Pulse [ATT] varias veces para desactivarlo. 	— pgs. 3, 88 p. 89 p. 3
RECEPCIÓN	El audio recibido no es claro o está distorsionado.	<ul style="list-style-type: none"> Está utilizando el modo operativo erróneo. La función PBT está activada. El supresor de ruido está activado (ON) al recibir una señal fuerte. El preamplificador está activado. La reducción de ruido está activada y el control [NR] está demasiado hacia la derecha. 	<ul style="list-style-type: none"> Seleccione el modo operativo adecuado. Pulse [PBT CLR] 1 seg. para reiniciarla. Pulse [NB] para desactivarlo (OFF). Pulse [P.AMP] una o dos veces para desactivar la función (OFF). Ajuste el control [NR] para obtener mayor legibilidad. 	p. 29 p. 60 p. 64 p. 3 p. 65
	El conmutador [ANT] no funciona.	<ul style="list-style-type: none"> El botón de la antena no ha sido activado. 	<ul style="list-style-type: none"> En el modo de ajuste, defina el botón de la antena entre "Auto" o "Manual". 	p. 88
	La transmisión resulta imposible.	<ul style="list-style-type: none"> La frecuencia operativa no está ajustada a una banda de radio. 	<ul style="list-style-type: none"> Ajuste la frecuencia a una banda de radio. 	p. 25
	La potencia de salida es demasiado baja.	<ul style="list-style-type: none"> Control [RF PWR] demasiado a la izquierda. Control [MIC GAIN] demasiado a la izquierda. Está seleccionada una antena para otra banda. La antena no está sintonizada correctamente. 	<ul style="list-style-type: none"> Gire el control [RF PWR] hacia la derecha. Ajuste el control [MIC GAIN] a la posición adecuada. Seleccione una antena apropiada para la frecuencia operativa. Pulse [TUNER] durante 1 seg. para sintonizar la antena manualmente. 	p. 2 p. 1 p. 3 p. 89
	Puede recibir señales, pero no es posible contactar con otra estación	<ul style="list-style-type: none"> La función RIT o ΔTX está activada. La función de frecuencia de separación o de doble escucha está activada. 	<ul style="list-style-type: none"> Pulse [RIT] o [ΔTX] para desactivarla (OFF). Pulse [SPLIT] y/o [DUALWATCH] para desactivarlas (OFF). 	p. 6 pgs. 8, 63, 71
TRANSMISIÓN	La señal de transmisión no es clara o está distorsionada.	<ul style="list-style-type: none"> El control [MIC GAIN] está demasiado hacia la derecha. El compresor de voz está activado. 	<ul style="list-style-type: none"> Sítue el control [MIC GAIN] en la posición adecuada. Pulse [COMP] para desactivar la función 	p. 1 p. 68
	No se puede acceder al repetidor.	<ul style="list-style-type: none"> La frecuencia de separación no está activada. La frecuencia de tono sub-audible programada es incorrecta. 	<ul style="list-style-type: none"> Pulse [SPLIT] para activar la función (ON). Redefina la frecuencia utilizando el modo de ajuste. 	p. 8 p. 52
	La exploración programada no se detiene.	<ul style="list-style-type: none"> El "Squelch" está abierto. [RF/SQL] está asignado al control de ganancia RF y el squelch está abierto. 	<ul style="list-style-type: none"> Ajuste [RF/SQL] en el punto de umbral. Redefina la función del control [RF/SQL] y ajústelo al punto del umbral. 	p. 2 pgs. 2, 30, 99
	La exploración programada no se inicia.	<ul style="list-style-type: none"> Hay la mismas frecs. programadas en los canales de memoria de límite de banda P1 and P2. 	<ul style="list-style-type: none"> Programa frecuencias distintas para los canales de memoria de límite de banda P1 y P2. 	p. 79
	La exploración de memoria no se inicia.	<ul style="list-style-type: none"> Dos o más canales de memoria no han sido programados. 	<ul style="list-style-type: none"> Programa más de dos canales de memoria. 	p. 79
	La exploración de memoria seleccionada no se inicia.	<ul style="list-style-type: none"> Dos o más canales de memoria no han sido designados como canales seleccionados. 	<ul style="list-style-type: none"> Designa más de dos canales de memoria como canales seleccionados para la exploración. 	pgs. 78, 86
	EXPLORACIÓN			

PROBLEMA	POSIBLE CAUSA	SOLUCIÓN	REF.
La frecuencia visualizada no cambia correctamente.	<ul style="list-style-type: none"> • La función de bloqueo de dial está activada. • Está seleccionada una pantalla de ajuste. • La CPU interna no ha funcionado. 	<ul style="list-style-type: none"> • Pulse [LOCK/SPEECH] para desactivarla (OFF). • Pulse [EXIT/SET] varias veces para salir de la pantalla de ajuste. • Reinicie la CPU. 	p. 65 pgs. 10, 94 p. 21

■ Substitución de fusibles

Si un fusible se funde o el transceptor para de funcionar, intente encontrar el origen del problema y sustituya el fusible dañado por otro de las mismas características.

PRECAUCIÓN: DESCONECTE el cable de alimentación CC del transceptor al cambiar el fusible.

El IC-756PROIII tiene 2 tipos de fusible instalados para proteger el transceptor.

- Fusibles de cable de alimentación CC..... FGB 30 A
- Fusibles del sistema de circuitos FGB 5 A

SUBSTITUCIÓN DEL FUSIBLE DEL CABLE DE ALIMENTACIÓN CC

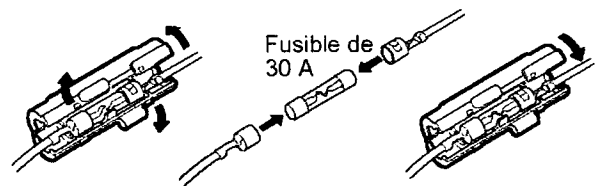

SUBSTITUCIÓN DEL FUSIBLE DEL SISTEMA DE CIRCUITOS

Los 13.8 V CC del cable de alimentación CC se convierten en 5 u 8 V que se aplican a todas las unidades del IC-756PROIII, excepto el amplificador de potencia a través del fusible instalado en la unidad PA.

- ① Retire la cubierta superior como se indica en la p. 105.
- ② Retire los 11 tornillos de la cubierta aislante de la unidad PA y retírela.

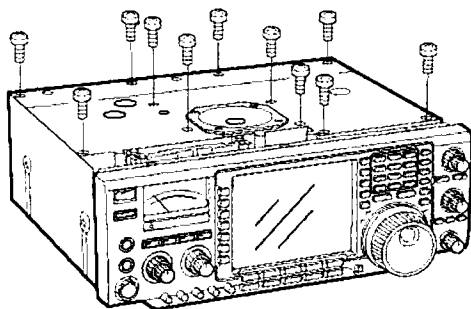

- ③ Recoloque el fusible como se indica en el diagrama inferior.
- ④ Recoloque las cubiertas.

Fusible de circuito (FGB 5 A)

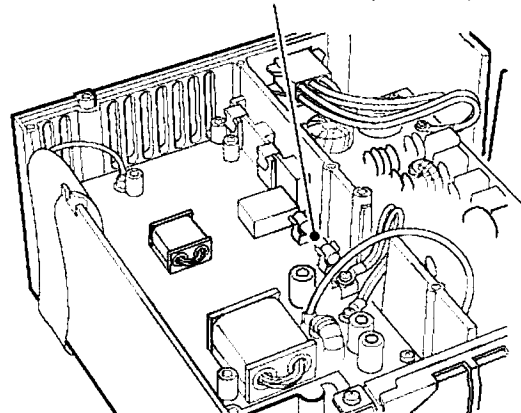

■ Substitución de la batería del reloj

El transceptor lleva en su interior una batería de litio (CR2032) para las funciones del reloj y el temporizador. La duración habitual de la batería es de dos años aproximadamente.

Cuando la batería se agota, el transceptor puede transmitir y recibir normalmente pero no puede conservar la hora.

Consulte la p. 106 para ver la ubicación de la batería.

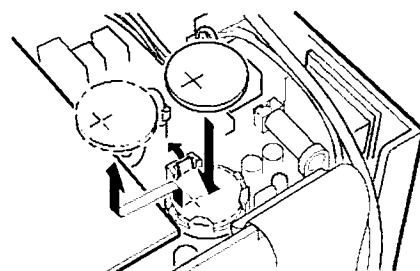

■ Ajuste de la tensión del dial de sintonización

La tensión del dial de sintonización puede ajustarse para adecuarse a sus preferencias.

El tornillo de ajuste de tensión está situado a la derecha del dial de sintonización. Observe la figura a la derecha.

Gire el tornillo de ajuste hacia la derecha o hacia la izquierda hasta obtener la tensión deseada mientras gira continua y uniformemente el dial de sintonización en una sola dirección.

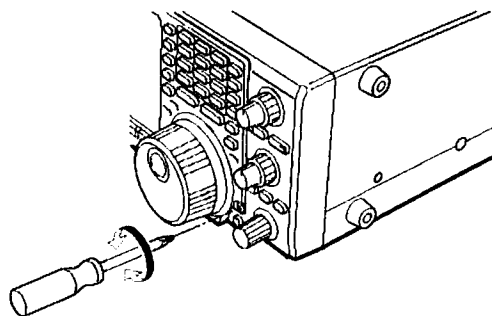

■ Calibrado de frecuencia (aproximado)

Para calibrar la frecuencia del transceptor se necesita un frecuencímetro muy preciso. Sin embargo, puede reazarse una comprobación aproximada recibiendo WWV u otras señales de frec. estándar de otra estación de radio.

PRECAUCIÓN: Su transceptor ha sido minuciosamente ajustado y comprobado en la fábrica antes de ser transportado. No calibre las frecuencias excepto por motivos especiales.

- ① Pulse **[SSB]** para seleccionar el modo SSB.
- ② Pulse **[PBT CLR]** 1 seg. para borrar los parámetros PBT y asegúrese de que la función RIT/ Δ TX no está activada.
- ③ Ajuste la frecuencia a la estación de frecuencia estándar menos 1 kHz.
 - Cuando reciba WWV (10.000.00 MHz) como frecuencia estándar, ajuste la frecuencia operativa para 9.999.00 MHz.
 - También puede utilizar otras frecuencias estándar.

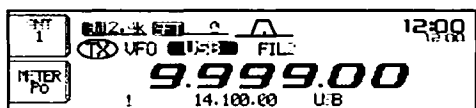

- ④ Si es necesario, pulse **[EXIT/SET]** varias veces para cerrar la pantalla multifunción.
- ⑤ Pulse **[EXIT/SET]** 1 seg. para entrar en el modo de ajuste.
- ⑥ Pulse **[(F-5)OTHERS]** para entrar en el modo de ajuste misceláneo (otros).

- ⑦ Pulse **[(F-1)▲]** varias veces para seleccionar la opción de "Calibration marker" (Marcador de Calibrado)
- ⑧ Gire el dial de sintonización en el sentido horario para activar el marcador de calibrado (ON).
 - Tal vez oiga un tono lateral.

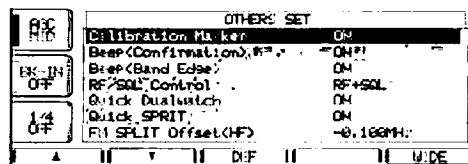

- ⑨ Ajuste el potenciómetro en la parte derecha del transceptor para batido cero con la señal estándar recibida como se muestra abajo.
 - Batido Cero significa que dos señales están exactamente a la misma frecuencia, resultando en la emisión de un único tono.

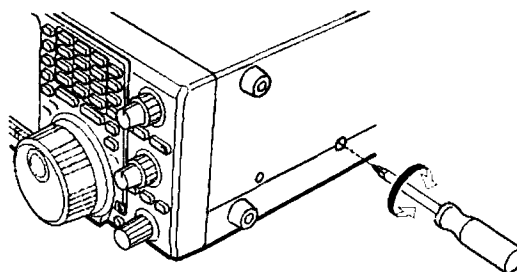

- ⑩ Gire el dial de sintonización hacia la izquierda para desactivar el marcador de calibrado.
- ⑪ Pulse **[EXIT/SET]** 2 veces para salir del modo de ajuste.

■ Información del conector de control remoto CI-V

• Ejemplo de conexión de CI-V

El transceptor puede conectarse a través de un convertidor de nivel CI-V CT-17 a un PC con puerto RS-232C. El interfaz V(CI-V) de Icom Communications controla las siguientes funciones del transceptor.

Pueden conectarse hasta 4 transceptores Icom CI-V, a un PC con un puerto RS-232C.

Consulte la p. 104 para seleccionar la opción CI-V utilizando el modo de ajuste.

• Formato de datos

El sistema CI-V puede operar utilizando los formatos de datos siguientes. Estos difieren dependiendo de los números de comando. A algunos comandos se les añade un área de datos o un sub-comando.

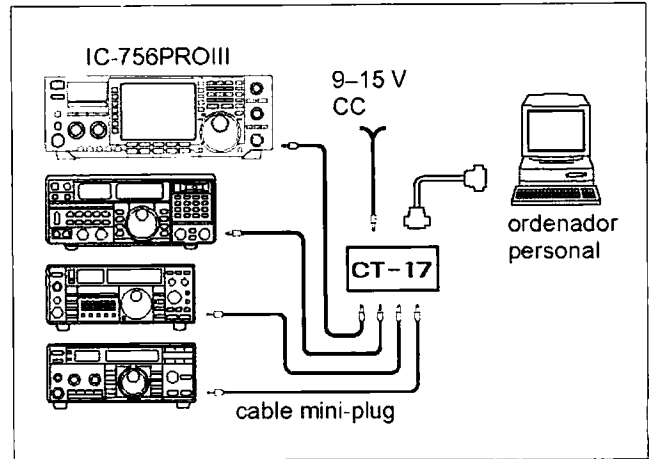

Controlador a IC-756PROIII

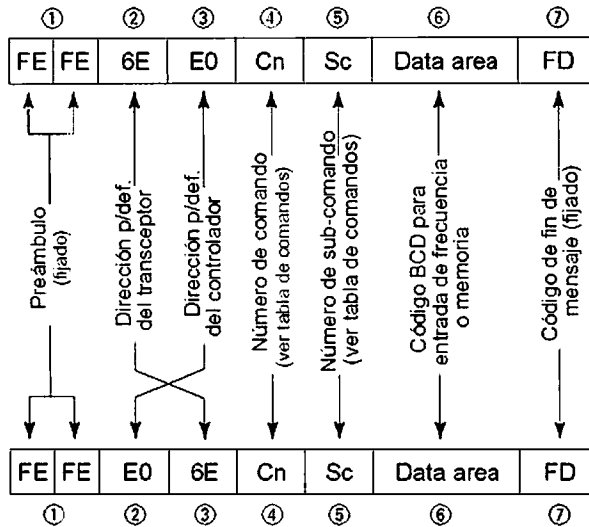

IC-7800 al controlador

Mensaje OK al controlador

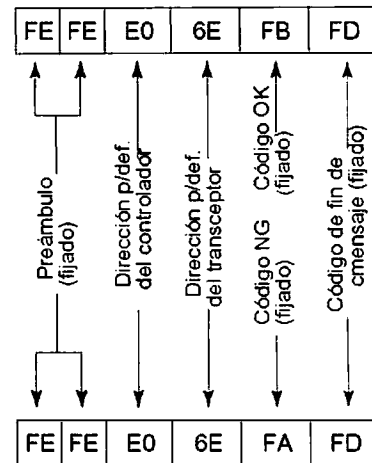

Mensaje NG al controlador

• Tabla de comandos

Comando	Sub comando	Descripción
00	—	Envía info de la frecuencia
01	Igual que el comando 06	Envía info del modo
02	—	Lee frecuencias de límite de banda
03	—	Lee la frecuencia operativa
04	—	Lee el modo operativo
05	—	Establece la frecuencia operativa
06	00 01 02 03 04 05 07 08	Selecciona LSB Selecciona USB Selecciona AM Selecciona CW Selecciona RTTY Selecciona FM Selecciona CW-R Selecciona RTTY-R
07	— B0 B1 C0 C1 D0 D1	Selecciona el modo VFO Intercambia banda pr. y sub-band Iguala banda pr. y sub-banda Desactiva la doble escucha Activa la doble escucha Selecciona la banda principal Selecciona la sub-banda
08	— 0001-0101**	Selecciona el modo memoria Selecciona el canal de memoria *P1=0100, P2=0101
09	—	Escritura de memoria
0A	—	Memoria a VFO
0B	—	Borrado de memoria
0E	00 01 02 03 12 13 22 23	Detención exploración Inicio expl. memoria programada Inicio exploración programada Inicio exploración ΔF Inicio expl. programada fina Inicio exploración fina ΔF Inicio exploración de memoria Inicio expl. memoria seleccionada
0E	A1-A7 B0 B1 D0 D3	Define lapso expl. ΔF (A1= ± 5 kHz, A2= ± 10 kHz, A3= ± 20 kHz, A4= ± 50 kHz, A5= ± 100 kHz, A6= ± 500 kHz, A7= ± 1 MHz) Define como canal no seleccionado Define como canal selec. Desativa el resumen de la expl. Activa el resumen de la expl.
0F	00 01	Desactiva la función de separación Desactiva la función de separación
10	00 01 02 03 04 05 06 07 08	Sel. el paso de sint. 10 Hz (1 Hz) Sel. el paso de sint. 100 Hz Sel. el paso de sint. 1 kHz Sel. el paso de sint. 5 kHz Sel. el paso de sint. 9 kHz Sel. el paso de sint. 10 kHz Sel. el paso de sint. 12.5 kHz Sel. el paso de sint. 20 kHz Sel. el paso de sint. 25 kHz
11	00 06 12 18	Atenuador desactivado Atenuador activado (6 dB) Atenuador activado (12 dB) Atenuador activado (18 dB)

Comando	Sub comando	Descripción
12	00 01	Selecc./lee selección de antena (00=ANT1, 01=ANT2 : Añada 0 ó 1 para activar o desactivar [RX ANT] respectivamente.)
13	00 01 02	Anuncia con sintetizador de voz (00=todo, 01=frecuencia y nivel medidor S, 02=modo de recepción)
14	01 + Nivel info 02 + Nivel info 03 + Nivel info 06 + Nivel info 07 + Nivel info 08 + Nivel info 09 + Nivel info 0A + Nivel info 0B + Nivel info 0C + Nivel info 0D + Nivel info 0E + Nivel info 0F + Nivel info 10 + Nivel info 12 + Nivel info 15 + Nivel info 16 + Nivel info 17 + Nivel info 18 + Nivel info 19 + Nivel info	Ajuste nivel [AF] (0=max. CCW a 255=max. CW) Ajuste nivel [RF] (0=max. CCW a 255=11 en punto) Ajuste nivel [SQL] (0=11 en punto a 255=max. CW) Ajuste nivel [NR] (0=min. a 255=max.) Ajuste interno [TWIN PBT] o ajuste del cambio IF (0=max. CCW, 128=centro, 255=max. CW) Ajuste externo [TWIN PBT] (0=máx. CCW, 128=centro, 255=máx. CW) Ajuste [CW PITCH] (0=tono bajo a 255=tono alto) Ajuste [RF POWER] (0=mín. a 255=máx.) Ajuste [MIC GAIN] (0=mín. a 255=máx.) Ajuste [KEY SPEED] (0=lento a 255=rápido) Ajuste [NOTCH] (0=baja frec. a 255=alta frecuencia) Ajuste [COMP] (0=mín. a 255=máx.) Ajuste [BK-IN DELAY] (0=demora corta a 255=demora larga) Ajuste nivel [BAL] (0=máx. CCW, 128=centro, 255=máx. CW) Ajuste nivel [NB] (0=mín. a 255=máx.) Ajuste ganancia monitorización (0=0% a 255=100%) Ajuste ganancia VOX (0=0% a 255=100%) Ajuste ganancia anti-VOX (0=0% a 255=100%) Ajuste contraste LCD (0=0% a 255=100%) Ajuste brillo LCD (0=0% a 255=100%)
15	01 02 11 12 13 14	Lee la condición del "squelch" Lee el nivel del medidor S Lee el nivel del medidor Po Lee el nivel del medidor de ROE Lee el nivel del medidor ALC Lee el nivel del medidor COMP
16	02 12	Preamp (0=desactivado; 1=preamp 1 / 2=preamp 2) Selección AGC (1=Rápido; 2=Medio; 3=Lento)

• Tabla de Comandos (continuación)

Comando	Sub comando	Descripción
16	22	Supresor ruido (0=OFF; 1=ON)
	40	Reducción ruido (0=OFF; 1=ON)
	41	Notch automático (0=OFF; 1=ON)
	42	Tono repetidor(0=OFF; 1=ON)
	43	"Squelch" de tono (0=OFF; 1=ON)
	44	Compresor de voz (0=OFF; 1=ON)
	45	Monitorización (0=OFF; 1=ON)
	46	Función VOX (0=OFF; 1=ON)
	47	Break-in (0=OFF; 1=semi break-in; 2=full break-in)
	48	Notch Manual (0=OFF; 1=ON)
	49	Filtro RTTY (0=OFF; 1=ON)
	4F	Filtro de doble pico (0=OFF; 1=ON)
	50	Bloqueo de dial (0=OFF; 1=ON)
19	00	Lee la ID del transceptor
1A	00	Envía/lee el contenido de la memoria (detalles p. 114)
	01	Envía/lee el contenido del registro de bandas (detalles: p. 114)
	02	Envía/lee el contenido del manipulador de memoria (detalles: p. 114)
	03	Envía/lee el ancho del filtro seleccionado (0=50 Hz a 40,31=3600/2700 Hz)
	04	Envía/lee la constante de tiempo AGC seleccionada (0=OFF, 1=0.1/0.3seg. a 13=6.0/8.0 seg.)
	0501	Envía/lee el nivel de tono (Bajos) TX SSB (0 =mín. a 10=máx.)
	0502	Envía/lee el nivel de tono (Agudo) TX SSB (0 =mín. a 10=máx.)
	0503	Envía/lee ganancia MONITOR (0=mín a 255=máx.)
	0504	Envía/lee ganancia tono lateral CW (0=mín a 255=máx.)
	0505	Envía/lee el límite de la ganancia del tono lateral CW (0=OFF, 1=ON)
	0506	Envía/lee la ganancia del pitido (0=min. a 255=max.)
	0507	Envía/lee el límite de la ganancia del pitido (0=OFF, 1=ON)
	0508	Envía/lee el contraste de la LCD (0=0% a 255=100%)
	0509	Envía/lee el brillo de la LCD (0=0% a 255=100%)
	0510	Envía/lee la posición horizontal de la LCD (0=1 a 7=8)
	0511	Envía/lee retroiluminación de los botones (0=1 a 7=8)
0512	Envía/lee tipo de pantalla (0=A, 1=B, 2=C, 3=D, 4=E, 5=F, 6=G, 7=H)	
0513	Envía/lee tipo de funete visualizada (0=Basic1, 1=Basic2, 2=Pop, 3=7seg, 4=italic1, 5=italic2, 6=Classic)	
0514	Envía/lee el nombre de la memoria (0=OFF, 1=ON)	
0515	Envía/lee ajuste de "Mi Llamada" (10 caracteres: ver p. 114)	
0516	Envía/lee la hora actual (0000 a 2359)	

Comando	Sub comando	Descripción
1A	0517	Envía/lee ajuste temporizador de encendido (0000 a 2359)
	0518	Envía/lee período de apagado (5=5 min. a 120=120 min. en pasos de 5 min.)
	0519	Envía/lee marcador de calibrado (0=OFF, 1=ON)
	0520	Envía/lee el pitido de confirmación (0=OFF, 1=ON)
	0521	Envía/lee el pitido de límite de banda (0=OFF, 1=ON)
	0522	Envía/lee función control RF/SQL (0=Auto, 1=SQL, 2=RF+SQL)
	0523	Envía/lee estado función "dualwatch" rápida (0=OFF, 1=ON)
	0524	Envía/lee estado función de separación rápida (0=OFF, 1=ON)
	0525	Envía/lee compensación separación FM (HF) de -4.000 a +4.000 MHz (ver p. 114 para más detalles)
	0526	Envía/lee compensación separación FM (50MHz) de -4.000 a +4.000MHz (ver p. 114 para más detalles)
	0527	Envía/lee el ajuste de bloqueo de separación (1=ON)
	0528	Envía/lee la sel. de autoarranque del sintonizador (0=OFF, 1=ON)
	0529	Envía/lee sonido del PTT (0=OFF, 1=ON)
	0530	Envía/lee la selección de antena (0=OFF, 1=Manual, 2=Auto)
	0531	Envía/lee frec. de marca RTTY (0=1275 Hz, 1=1615 Hz, 2=2125 Hz)
	0532	Envía/lee amplitud compensación RTTY (0=170 Hz, 1=200 Hz, 2=425 Hz)
	0533	Envía/lee polarización pulsación RTTY (0=Normal, 1=invertida)
	0534	Envía/lee el decodificador RTTY USOS (0=OFF, 1=ON)
	0535	Envía/lee el cód. de nueva línea del decodificador RTTY (0=CR, LF, CR+LF, 1=CR+LF)
	0536	Envía/lee el idioma de la voz (0=Inglés, 1=Japonés)
	0537	Envía/lee velocidad voz (0=lenta, 1=rápida)
	0538	Envía/lee nivel S de voz (0=OFF, 1=ON)
	0539	Envía/lee número de Memo Pads (0=5 ch, 1=10 ch)
0540	Envía/lee auto TS del dial (0=OFF, 1=Low, 2=High)	
0541	Envía/lee velocidad arriba/abajo del micro (0=Low, 1=High)	
0542	Envía/lee ajuste TX/RX CI-V (0=OFF, 1=ON)	
0543	Envía/lee ajuste modo 731 CI-V (0=OFF, 1=ON)	

• Tabla de Comandos (continuación)

Comando	Sub comando	Descripción
1A	0544	Envía/lee opción analizador de espectro de TX (0=OFF, 1=ON)
	0545	Envía/lee mantener valor máximo del analizador de espectro(0=OFF, 1=ON)
	0546	Envía/lee ajuste monitorización automática de voz (0=OFF, 1=ON)
	0547	Envía/lee tipo de número de corte (0=Normal, 1=190→ANO, 2=190→ANT, 3=90→NO, 4=90→NT)
	0548	Envía/lee canal activador contador (1=M1, 2=M2, 3=M3, 4=M4)
	0549	Envía/lee número actual (1-9999)
	0550	Envía/lee tiempo repetición manipulador CW(1=1 seg. a 60=60 seg.)
	0551	Envía/lee relación punto/raya manipulador CW (28=1:1.2.8 a 45=1:1.4.5)
	0552	Envía/lee tiempo de subida (0=2 mseg., 1=4 mseg., 2=6 mseg., 3=8 mseg.)
	0553	Envía/lee polaridad palanca (0=Normal, 1=Invertida)
	0554	Envía/lee tipo de manipulador (0= Straight, 1=Bug-key, 2=ELEC-Key)
	0555	Envía/lee opción manipulador por tecla arriba/abajo micro(0=OFF, 1=ON)
	0556	Envía/lee velocidad exploración (0=low, 1=high)
	0557	Envía/lee reanudación exploración (0=OFF, 1=ON)
	0558	Envía/lee ganancia VOX(0=0% a 255=100%)
	0559	Envía/lee ganancia anti-VOX (0=0% a 55=100%)
	0560	Envía/lee retardo VOX (0=0.0 seg a 20=2.0 seg.)
	0561	Envía/lee amplitud filtro RTTY (0=250 Hz, 1=300 Hz, 2=350 Hz, 3=500 Hz, 4=1 kHz)
	0562	Envía/lee estado del filtro de doble pico (0=OFF, 1=ON)
	0563	Envía/lee estado de las funciones del temporizador (0=OFF, 1=ON)
	0564	Envía/lee tipo de filtro DSP (0=SSB: agudo; CW: agudo, 1=SSB: agudo; CW: suave, 2=SSB: suave CW: agudo, 3=SSB: suave CW: suave)
	0565	Envía/lee borrado RIT/ΔTX rápido (0=OFF, 1=ON)
	0566	Envía/lee estado función ajuste pulsación sincrónica SSB/CW (0=OFF, 1=ON)
	0567	Envía/lee ajuste banda normal CW (0=LSB, 1=USB)
	0568	Envía/lee tipo de teclado externo (0=OFF, 1=Keyer send, 2=Voice play (Tx), 3=Auto)
	0569	Envía/lee nivel NB (0=0% a 255=100%)

Comando	Sub comando	Descripción
1A	0570	Envía/lee amplitud pasobanda de TX SSB para opción WIDE (Bajo: 100/300/500 Hz, Alto: 2500/2700/2900 Hz)
	0571	Envía/lee amplitud pasobanda de TX SSB para opción MID (Bajo: 100/300/500 Hz, Alto: 2500/2700/2900 Hz)
	0572	Envía/lee amplitud pasobanda de TX SSB para opción NAR (Low: 100/300/500 Hz, High: 2500/2700/2900 Hz)
	0573	Envía/lee estado función reloj 2 (0=OFF, 1=ON)
	0574	Envía/lee diferencia horaria reloj 2 (240001=-24:00, 240000=+24:00)
	0575	Envía/lee ajuste salvapantallas (0=OFF, 1=15 min, 2=30 min, 3=60 min)
	0576	Envía/lee USOS TX RTTY (0=OFF, 1=ON)
	06	Envía/lee modo DATOS (DATA) (0=OFF, 1=ON)
	07	Envía/lee amplitud TX SSB (0=Ancha, 1=Media, 2=Estrecha)
	07	.
1B	00	Define la frec. del tono del repetidor.
	01	Define la frec. del tono del squelch de tono
1C	00	Define la condición del transceptor TX o RX (0=Rx: 1=Tx)
	01	Envía/lee opción sintonizador (0=OFF, 1=ON, 2=Manual)

- **Para enviar / leer el contenido de las memorias**
Al enviar o leer el contenido de las memorias debe añadirse, un código adicional para indicar el canal de memoria.
➔ Código adicional: 0000–0101 (0100=P1, 0101=P2)

- **Registro de bandas**
Para enviar o leer el contenido del registro de bandas utilizamos unos códigos que combinan la banda de frecuencia y unos códigos de registro.
Por ejemplo, cuando enviamos/leemos el último contenido en la banda de 21 MHz utilizamos el código "0703".

• **Código de la banda de frecuencia**

Código	Banda de frecuencia	Margen de frecuencia (unidad: MHz)
01	1.8	1.800000– 1.999999
02	3.5	3.400000– 4.099999
03	7	6.900000– 7.499999
04	10	9.900000–10.499999
05	14	13.900000–14.499999
06	18	17.900000–18.499999
07	21	20.900000–21.499999
08	24	24.400000–25.099999
09	28	28.000000–29.999999
10	50	50.000000–54.000000
11	GENE	Distintos de los de arriba

• **Código de registro**

Código	Número registrado
01	1 (el más nuevo)
02	2
03	3 (el más antiguo)

- **Código de canal para el manipulador de memoria**
Para enviar o leer el contenido deseado del manipulador de memoria, se utilizan los códigos de canal siguientes.

• **Código de canal**

Código	Número de canal
01	M1
02	M2
03	M3
04	M4

• **Código de caracter**

Caracter	Cód. ASCII	Descripción
0–9	30–39	Números
A–Z	41–5A	Caracteres alfabéticos
a–z	61–7A	Caracteres alfabéticos
space	20	Espacio entre palabras
/	2F	Símbolo
?	3F	Símbolo
.	2C	Símbolo
.	2E	Símbolo
^	5E	ej., p/enviar \bar{E} . introduzca ^4254
*	2A	Inserta el nº de concurso (sólo puede utilizarse para un canal)

• **Códigos de caracter para "Mi Llamada"**

Caracter	Cód. ASCII	Descripción
0–9	30–39	Números
A–Z	41–5A	Caracteres alfabéticos
a–z	61–7A	Caracteres alfabéticos
space	20	Espacio entre palabras
-	2D	Símbolo
.	2E	Símbolo
/	2F	Símbolo

- **Ajuste de la secuencia de separación FM (HF/50 MHz)**
La siguiente secuencia de datos se utiliza cuando se envía/lee la configuración de la secuencia de separación.

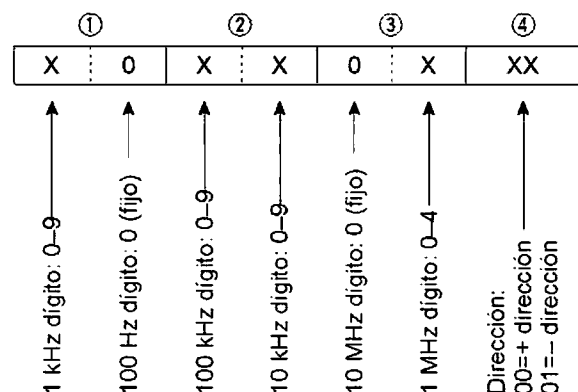

17 ESPECIFICACIONES

• Generales

• Cobertura de frecuencia (unidad: MHz):

Receptor	0.030–60.000 ^{1,2}
Transmisor	1.800–1.999 ² , 3.500–3.999 ² , 5.33050 ³ , 5.34650 ³ , 5.36650 ³ , 5.37150 ³ , 5.40350 ³ , 7.000–7.300 ² , 10.100–10.150 ² , 14.000–14.350 ² , 18.068–18.168 ² , 21.000–21.450 ² , 24.890–24.990 ² , 28.000–29.700 ² , 50.000–54.000 ²

¹Algunas bandas no están garantizadas.

²Depende de la versión. ³Sólo versión USA.

- Modo : USB, LSB, CW, RTTY, AM, FM
- Nº. de canales de memoria : 101 (99 regulares, 2 para límites)
- Conector de antena : SO-239 x 2 y conectores de audio (RCA, 50 Ω)
- Margen de temperatura : –10°C a +50°C
: +14°F to +122°F
- Estabilidad de frecuencia: Menos de ±0.5 ppm 1 min. después del encendido (ON). (–10 a +50° +122°F)C; +14 to
- Resolución de frecuencia : 1 Hz
- Fuente de alimentación : 13.8 V CC ±15% (negativo a masa)
- Consumo :

Transmisión	Potencia máxima	23 A
Recepción	Espera	3.0 A (típico)
	Máx. audio	3.3 A (típico.)
- Dimensiones : 340(W) x 111(H) x 285(D) mm (proyecciones no incluidas) 13³/₈(W) x 4³/₈(H) x 11¹/₂(D) pulgadas
- Peso (aprox.) : 9.6 kg; 21 lb 3 oz
- Conector ACC 1 : conector de 8 pins DIN
- Conector ACC 2 : conector de 7 pins DIN
- Conector CI-V : 2-conductores 3.5 (d) mm (1/8")
- Pantalla : LCD color TFT de 5 pulgadas (diagonal)

• Transmisor

- Potencia de salida (continuamente ajustable):

SSB/CW/RTTY/FM	Menos de 5 a 100 W
AM	Menos de 5 a 40 W
- Sistema de Modulación :

SSB	Modulación de PSN
AM	Modulación de baja potencia
FM	Modulación de fase
- Emisión de espurias : 50 dB (bandas HF)
60 dB (banda de 50 MHz)
- Supresión de portadora : 40 dB
- Supresión de banda lateral no deseada : 55 dB
- Margen variable ΔTX : ±9.999 kHz
- Conector micrófono : conector de 8 pins (600 Ω)
- Conector ELEC-KEY : 3 conductores de 6.35(d) mm (1/4")
- Conector KEY : 3 conductores de 6.35(d) mm (1/4")
- Conector SEND : Fono (RCA)
- Conector ALC : Fono (RCA)

• Receptor

- Sistema de recepción : Sistema superheterodino de triple conversión.
- Frecuencias intermedias :

1ª	64.455 MHz
2ª	455 kHz
3ª	36 kHz
- Sensibilidad (típica) :

SSB, CW, RTTY (10 dB S/N)	0.16 μV (1.80–29.99 MHz) ¹ 0.13 μV (50.0–54.0 MHz) ²
AM (10 dB S/N)	13 μV (0.5–1.799 MHz) 2 μV (1.80–29.99 MHz) ¹ 1 μV (50.0–54.0 MHz)
FM (12 dB SINAD)	0.5 μV (28.0–29.99 MHz) ¹ 0.32 μV (50.0–54.0 MHz) ²
- ¹Preamp. 1 activado. ²Preamp. 2 activado
- Sensibilidad del squelch (Preamp.: Desactivado (OFF)):

SSB, CW, RTTY	Menos de 5.6 μV
FM	Meno de 1 μV
- Selectividad

SSB, RTTY (BW: 2.4 kHz)	Más de 2.4 kHz/–6 dB
CW (BW: 500 Hz)	Menos de 3.6 kHz/–60 dB
	Más de 500 Hz/–6 dB
	Menos de 700 Hz/–60 dB
AM (BW: 6 kHz)	Más de 6.0 kHz/–6 dB
	Menos de 15.0 kHz/–60 dB
FM (BW: 15 kHz)	Más de 12.0 kHz/–6 dB
	Menos de 20.0 kHz/–60 dB
- Espurias y relación de rechazo a la imagen : Más de 70 dB (except IF through on 50 MHz band)
- Potencia de salida AF (a 13.8 V CC) : Más de 2.0 W al 10% de distorsión con carga de 8 Ω
- Margen variable RIT : ±9.999 kHz
- Conector PHONES : 3-conductores 6.35 (d) mm (1/4")
- Conector externo SP : 2-conductores 3.5 (d) mm (1/8")/8 Ω

• Sintonizador de antena

- Margen de adaptación a impedancia:

Bandas HF	de 6.7 a 150 Ω no balanceado (Menos de VSWR 3:1)
Banda de 50 MHz	de 20 a 125 Ω no balanceado (Menos de VSWR 2.5:1)
- Potencia mínima de trabajo : 8 W
- Precisión de sintonización: VSWR 1.5:1 o menos
- Pérdida de inserción : Menos de 1.0 dB (trás la sintonización)

Todas las especificaciones aquí descritas son generales y están sujetas a cambio sin previo aviso.

IC-PW1/EURO - Amplificador lineal 1 KW ; todas las bandas HF/50 MHz

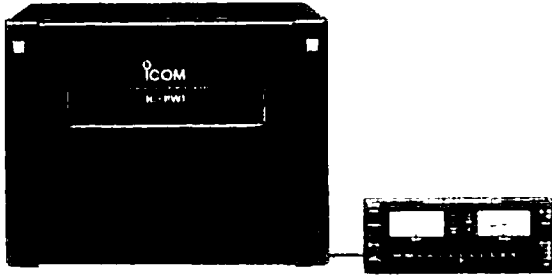

Amplificador lineal de 1 kW de funciones completas que incluye un sintonizador automático de antena y la posibilidad de realizar la selección de banda y sintonización automáticas. Es posible el funcionamiento completo "break-in" (QSK). Amplificador/fuente de alimentación y unidad de control separados.

PS-125 - Fuente alimentación CC

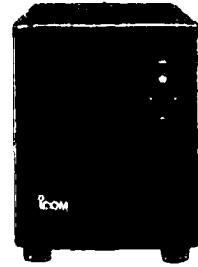

Fuente de alimentación ligera conmutada y regulada.

- Tensión de salida: 13.8 V CC
- Corriente máxima: 25 A

AH-4 - ACOPLADOR AUTOMÁTICO DE ANTENA HF/50 MHz



Especialmente diseñado para ajustar antenas de cable para operaciones HF móviles o portátiles. La función de ajuste por PTT facilita su funcionamiento.

- Potencia de entrada: 120 W

ELEMENTO DE ANTENA AH-2b



Elemento de antena de 2.5 m de longitud para operaciones móviles con el AH-4.

- Cobertura de frecuencia: Bandas de 7-54 MHz con el AH-4

MICRÓFONO DE SOBREMESA SM-20



Micrófono unidireccional electret para estaciones base. Incluye conmutadores [UP]/[DOWN] y una función de corte de bajos.

ALTAVOZ EXTERNO SP-23

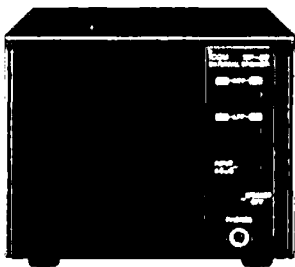

4 filtros de audio, conector auriculares, puede conectarse a 2 transceptores.

- Impedancia de entrada: 8 Ω
- Potencia máxima de entrada: 4 W

CONVERSOR DE NIVEL CI-V CT-17

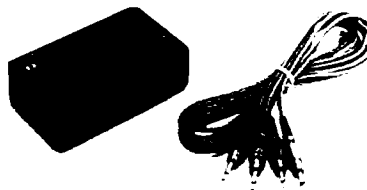

Para controlar remotamente el transceptor mediante un PC. Permite cambiar las frecuencias, modo operativo, canales de memoria, etc.

MICRÓFONO DE MANO HM-36

Micrófono de mano equipado con conmutadores [UP]/[DN].

SINTETIZADOR DE VOZ UT-102

Anuncia la frecuencia de recepción, modo y nivel del medidor S en un tono de voz claro generado electrónicamente, en Inglés o Japonés.

•Acerca de la fuente de alimentación CC

La utilización del IC-756PROIII (#33, #34, #35, #38, #40) en combinación con la fuente de alimentación CC cumple las normas armonizadas estándar europeas bajo las condiciones abajo mencionadas.

Condiciones

- En combinación con PS-125

NOTAS DE INSTALACIÓN

En instalaciones de estaciones base amateurs, se recomienda que el área despejada frente al sistema de antenas se calcule en relación a la EIRP (Effective Isotropic Radiated Power). El área despejada bajo el sistema de antenas puede determinarse, en la mayoría de los casos, a partir de la potencia RF en los terminales de entrada de la antena.

Ya que los límites de exposición recomendados varían según la frecuencia, como guía incluimos una tabla a considerar en la instalación de la antena.

Por debajo de 30 MHz, los límites recomendados se especifican como campos V/m o A/m que pueden disminuir en la siguiente zona. Asimismo, la antena se puede cortocircuitar físicamente en términos de longitud eléctrica entonces la instalación necesita un acoplador de antena que pueda crear un campo magnético local de alta intensidad. Es mejor analizar este tipo de instalaciones MF utilizando además las anotaciones de guías ya publicadas como el FCC OET Boletín 65 Edición 97-01 y sus anexos relativos a estaciones de transmisión amateur. Los límites recomendados por la EC son casi idénticos a los especificados por la FCC, límites y tablas que nos muestran distancias de seguridad precalculadas para diferentes tipos de antenas en diferentes bandas. Podemos encontrar más información en <http://www.arrl.org/>.

• Instalación típica de radio amateur

La distancia de exposición supone que el patrón de radiación que predomina es hacia delante y la radiación vertical hacia abajo tiene ganancia unidad (la eliminación del lóbulo lateral es igual a la ganancia del lóbulo principal). Esto es así actualmente en la mayor parte de antenas de ganancia. Las personas expuestas se supone que están debajo del sistema de antenas y tienen una altura típica de 1.8 m.

Asumimos que el caso peor es la emisión de una portadora constante.

Los límites de densidad de potencia recomendados para la banda de 10 MHz y superior es de:

10-50 MHz 2 W/sq m

Altura de seguridad según EIRP en la banda indicada

1 W	2.1 m
10 W	2.8 m
25 W	3.4 m
100 W	5 m
1000 W	12 m

Distancia frontal mín., según EIRP en la banda indicada

100 W	2 m
1000 W	6.5 m
10,000 W	20 m
100,000 W	65 m

En todos los casos el posible riesgo depende del tiempo durante el cual esté activada la transmisión. (actualmente el límite recomendado está en una media de 6 minutos). Normalmente no se activa el transmisor durante períodos largos de tiempo. Algunas licencias de radio obligan a instalar un circuito temporizador que corta la transmisión al cabo de 1-2 minutos etc.

Igualmente algunas formas de transmisión, SSB, CW, AM, etc., tienen una potencia media de salida baja y el riesgo asociado es también bajo.

Las versiones del IC-756PROIII con el símbolo "CE" en la etiqueta del número de serie cumplen con las especificaciones esenciales de la directiva Europea de Radio y Telecomunicación para terminales 1999/5/EC.



Este símbolo de aviso nos indica que este equipo opera en bandas de frecuencias no armonizadas y/o debe de estar sujeto a condiciones de permiso en el país que se utilice. Asegúrese que tiene la versión o programación correcta de esta radio, para cumplir con los requisitos del país en el que se está utilizando.



DECLARATION OF CONFORMITY

We Icom Inc. Japan
1-1-32, Kamiminami, Hirano-ku
Osaka 547-0003, Japan

Declare on our sole responsibility that this equipment complies with the essential requirements of the Radio and Telecommunications Terminal Equipment Directive, 1999/5/EC, and that any applicable Essential Test Suite measurements have been performed.

Kind of equipment: HF/50 MHz ALL MODE TRANSCEIVER

Type-designation: **IC-756PROIII**

Version (where applicable):

This compliance is based on conformity according to Annex III of the directive 1999/5/EC using the following harmonised standards:

- i) Article 3 1a: EN 60950 - A11
- ii) Article 3 1b: EN 301489-1 and EN 301489-15
- iii) Article 3 2: EN 301 783-2



Düsseldorf 1st Sep. 2004
Place and date of issue

Icom (Europe) GmbH
Himmelgeisterstraße 100
D-40225 Düsseldorf
Authorized representative name

H. Ikegami
General Manager

Signature

Icom Inc.

IC-756PROIII
#33 (Europa)

<País donde se utilizará>

- GER FRA ESP SWE
 AUT NED POR DEN
 GBR BEL ITA FIN
 IRL LUX GRE SUI
 NOR

IC-756PROIII
#34 (Francia)

<País donde se utilizará>

- GER FRA ESP SWE
 AUT NED POR DEN
 GBR BEL ITA FIN
 IRL LUX GRE SUI
 NOR

IC-756PROIII
#35 (UK)

<País donde se utilizará>

- GER FRA ESP SWE
 AUT NED POR DEN
 GBR BEL ITA FIN
 IRL LUX GRE SUI
 NOR

IC-756PROIII
#38 (Italia)

<País donde se utilizará>

- GER FRA ESP SWE
 AUT NED POR DEN
 GBR BEL ITA FIN
 IRL LUX GRE SUI
 NOR

IC-756PROIII
#40 (España)

<País donde se utilizará>

- GER FRA ESP SWE
 AUT NED POR DEN
 GBR BEL ITA FIN
 IRL LUX GRE SUI
 NOR

