

بدء الاستخدام

1 قم بتوصيل الراديو بأحد التيار بالجدار. قم بتوصيل سلك التيار المتردد بمقبس AC IN أولاً، ثم قم بتوصيله بمأخذ التيار بالجدار.

مُدَّة الهوائي التيشوكي عند الاستماع لمحطات FM و SW تعيد الهوائي ليس ضرورياً عند الاستماع لمحطات LW/MW.

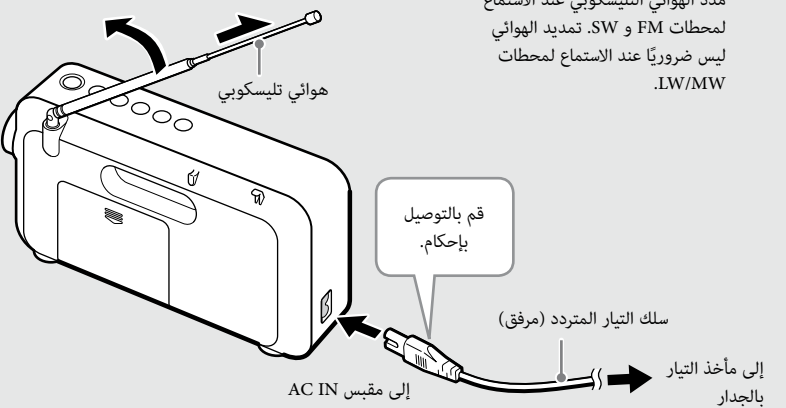

2 اضبط الساعة. سوف تومض "00:00" على الشاشة عندما يتم إدراج البطاريات أو يتم توصيل سلك التيار المتردد بالقباس للمرة الأولى.

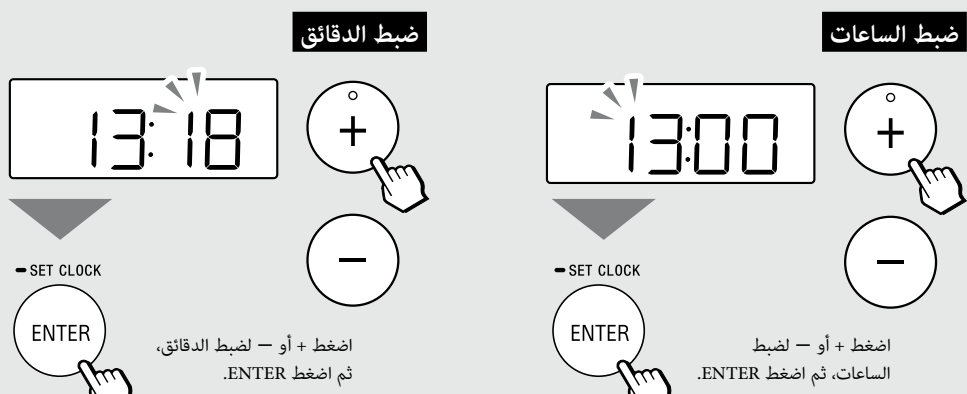

ملاحظات

- سيتم إلغاء وضع ضبط الساعة بعد ٦٥ ثانية إذا لم يتم إجراء أي عملية.
- سيتم إعادة ضبط الساعة على إعدادات مصنع الأرقامية إذا قُمت بزرع كل من سلك التيار المتردد والبطاريات من الوحدة بعد ضبط الساعة.

الاستماع للراديو

1 قم بتشغيل الراديو.

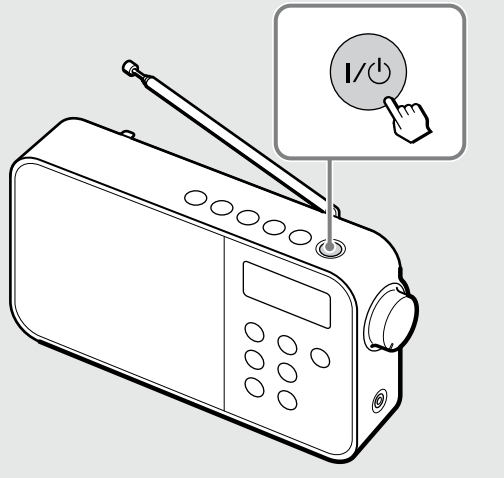

2 اختر الموجة (LW أو MW .SW .FM).

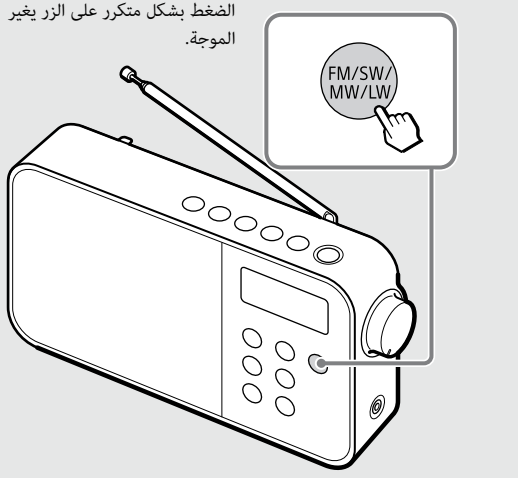

3 قم بالتوليف إلى المحطة التي تريدها.



تغيير الموجة المترية وفي وظيفة SW

اضغط SW BAND بشكل متكرر.

في كل مرة تضغط على الزر، تغيير الموجة المترية على النحو التالي، بمجرد تغيير الموجة المترية، تسليط الوحدة ألق تردد في الموجة المترية المحددة وتبدأ التوليف من هذا التردد ضمن موجة SW بالكامل.

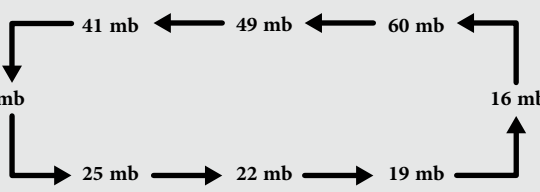

الضبط المسبق للمحطات

1 قم بالتوليف إلى المحطة التي تريدها.

اتبع الخطوات من 1 حتى 3 في « الاستماع للراديو » أعلاه.

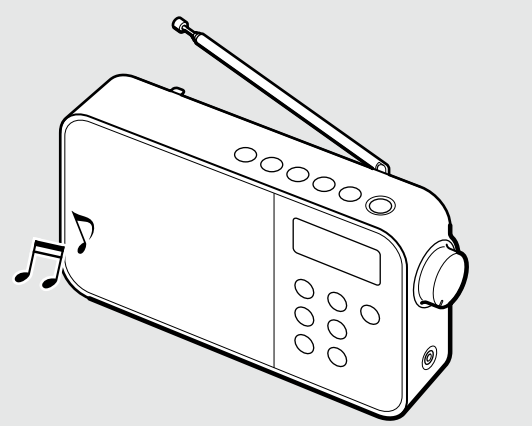

اضبط المحطات المُفضلة بشكل مسبق على أزرار الضبط المسبق الخمس. يمكنك ضبط حتى ٥ محطات بشكل مسبق لكل من موجات LW و MW .SW .FM.

2 تبيبه ويظهر رقم الضبط المسبق على الشاشة.

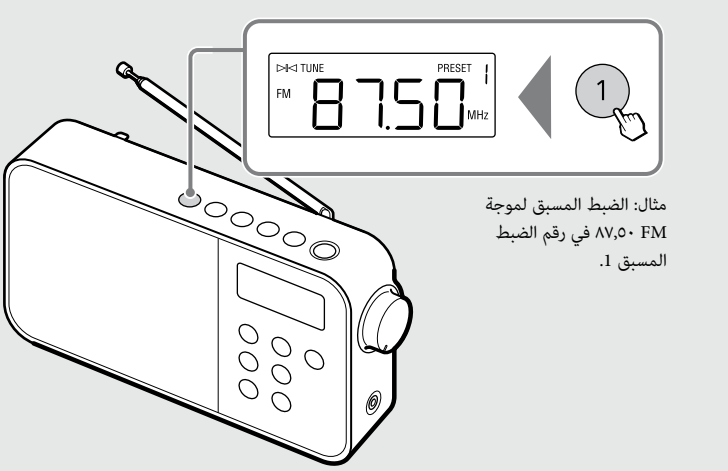

الاستماع لمحطة مضبوطة مسبقاً

1 اختر الموجة (LW أو MW .SW .FM).

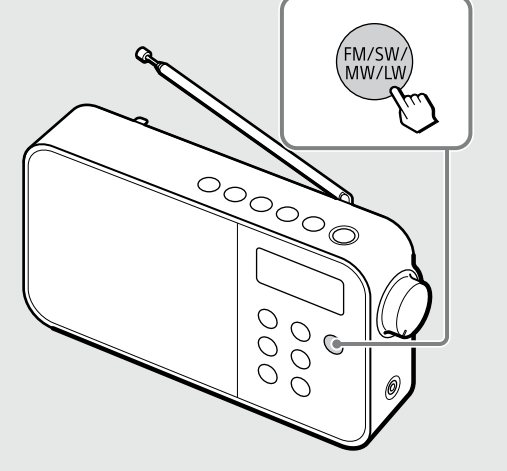

2 اضغط زر الضبط المسبق المرغوب (1 - 5).

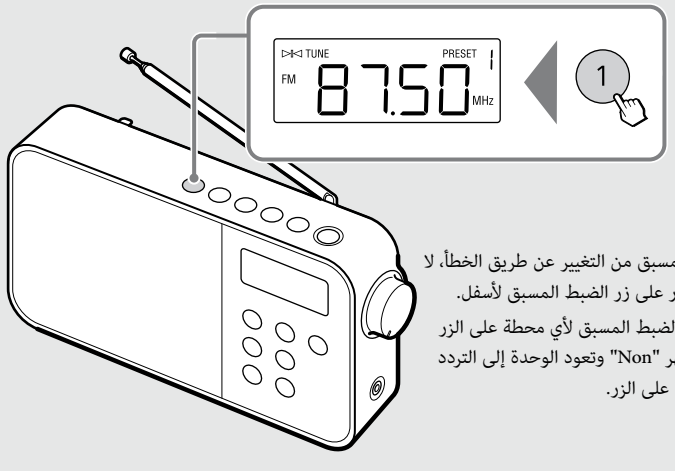

ملاحظات

- ملصق الضبط المسبق على التغيير عن طريق الخطأ، لا تضغط باستمرار على زر الضبط المسبق لأعلى.
- في حالة عدم الضبط المسبق لأي محطة على الزر المضبوط، تظهر "Preset" وتعود الوحدة إلى التردد السابق للضبط على الزر.

حول الموجات المترية

الموجة المترية	مدى التردد (كيلوهرتز)
60 mb	٤٧٠٠ - ٥١٠٠
49 mb	٥١٠٠ - ٦٢٥٠
41 mb	٦٢٥٠ - ٧٣٥٠
31 mb	٧٣٥٠ - ١٠٠٠٠
25 mb	١١٢٢٠ - ١١٤٥٠
22 mb	١١٤٥٠ - ١٢٣٠٠
19 mb	١٢٣٠٠ - ١٤٩٠٠
16 mb	١٤٩٠٠ - ١٧٤٥٠

ملاحظة

سيكون وضع التوليف التلقائي متوفر فقط ضمن مدى الموجة المترية العالمية. عندما يكون في خارج المدى، يتغير وضع التوليف إلى وضع التوليف اليدوي.

تحسين استقبال الراديو

عندما يكون استقبال الراديو ضعيفاً، سيتم تحسين الاستقبال بواسطة إعادة توجيه أو تعديل طول الهوائي (FM و SW)، أو إعادة توجيه الوحدة نفسها (LW/MW).

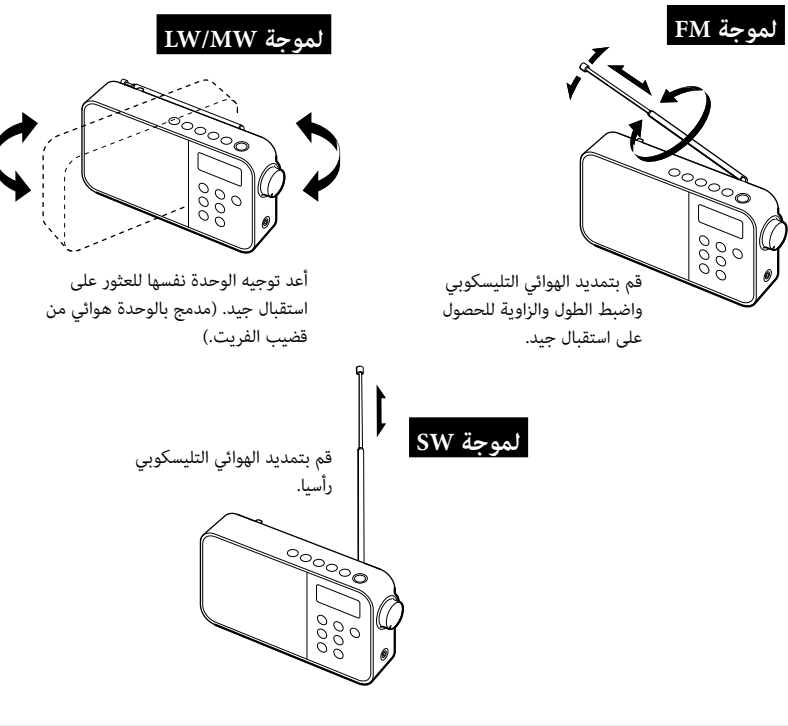

ضبط حجم الصوت



قم بتوصيل سماعات رأس يا قابس صغير ستريو أو أحادي الصوت (غير مرفقة). سوف تسمع صوت أحادي من خلال سماعات الرأس.

لاستماع عبر سماعات الرأس

قم بتوصيل سماعات رأس يا قابس صغير ستريو أو أحادي الصوت (غير مرفقة). سوف تسمع صوت أحادي من خلال سماعات الرأس.

لاستخدام الراديو على البطاريات

اضبط لأعلى على فتحة حجرة البطارية في رقم 1. رقم 2 بتحركه في اتجاه السهم.

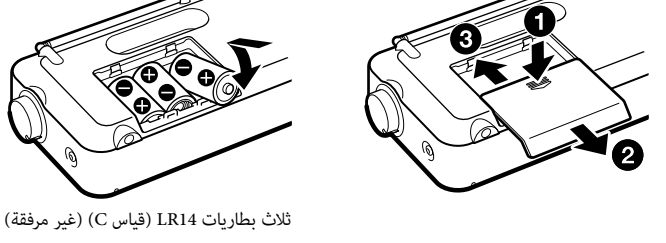

الفتحة، لغطاء، حركه في اتجاه السهم 2 حتى ينقترق في مكانه ويصدر صوت نقر.

دليل الأجزاء وأزرار التحكم

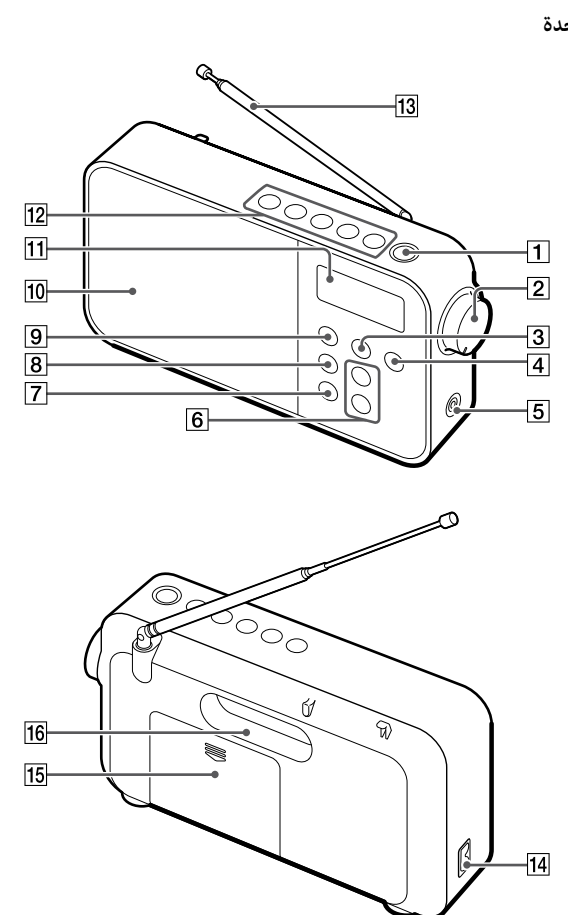

يوجه الراديو للسلسلة على الفتحة الموجودة على الجزء الخارجي السفلي للوحدة.

1 زر I/⏻ (البلط)
2 مفتاح التحكم في مستوى الصوت "VOLUME"
3 SW BAND زر
4 FM/SW/MW/LW زر
5 مقبس I/⏻ (سماعات الرأس)
6 أزرار 1-5
7 زر ENTER/SET CLOCK زر (استمرار الضبط لأسفل على الزر يؤدي للدخول في وضع ضبط الساعة)
8 زر ON TIMER/TIMER زر (استمرار الضبط لأسفل على الزر يؤدي للدخول في وضع ضبط الوقت).

• يحتوي الموضع "MAX" من نطاق VOLUME. الزر + و زر الضبط المسبق رقم 3 على نقطة بؤرة. استعد النطق فوراً كمرجع عند تشغيل الراديو.

الشاشة

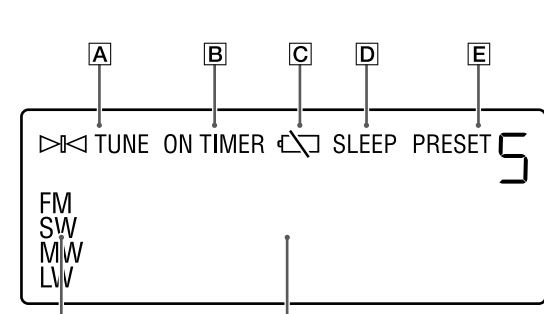

A يضيء عند ملاحظة محطة.
B يضيء عند تشغيل مؤقت التشغيل، أو عندما تكون الوحدة في وضع ضبط مؤقت التشغيل.
C يضيء، أو يومض عندما تكون طاقة البطارية منخفضة.
D استدل جميع البطاريات بأخرى جديدة عندما يبدأ هذا المؤشر بالوميض.
E يضيء عند تشغيل مؤقت النوم، أو عندما تكون الوحدة في وضع ضبط مؤقت النوم.

وظائف مريحة

مؤقت النوم

يتوقف الراديو عن التشغيل تلقائياً بعد انقضاء وقت محدد.

1 اضغط SLEEP. يبدأ مؤقت "SLEEP" في الوميض ويظهر الإعداد (الافتراضي "90") على الشاشة.

إذا ضغطت على SLEEP أثناء إيقاف تشغيل الراديو، يتم تشغيل الراديو تلقائياً.

2 اضغط SLEEP بشكل متكرر لاختيار الإعداد المرغوب أثناء ويضيء مؤشر "SLEEP".



في كل مرة تضغط على الزر، تغيير المدة (بالدقائق) على الشاشة كما يلي:

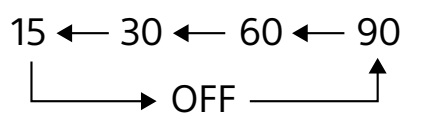

3 اضغط ENTER. يتم تأكيد الإعداد المختار ويتوقف المؤشر "SLEEP" عن الوميض.

إرشادات مفيدة

- إذا لم تضغط على I/⏻ خلال 3 ثوانٍ، يتم تأكيد الإعداد المختار حالياً تلقائياً.
- يمكنك التحقق من الوقت المتبقي حتى إيقاف تشغيل الراديو عن طريق الضغط على SLEEP مرة أخرى بعد ضبط مؤقت النوم.

إلغاء مؤقت النوم

يمكنك إلغاء مؤقت النوم باستخدام أي من الطريقتين أدناه:

- اضغط مؤقت النوم على "OFF".
- اضغط مؤقت النوم مرة أخرى.

تغيير إعداد مؤقت النوم

اضبط SLEEP بشكل متكرر لاختيار إعدادات أخرى.

مؤقت التشغيل

يعمل الراديو تلقائياً عند وقت مضبوط مسبقاً. عند استخدام مؤقت التشغيل، تأكد من التوليف إلى المحطة التي تريد الاستماع إليها سلفاً.

1 اضغط مع الاستمرار بالضغط على ON TIMER. يبدأ مؤشر "ON TIMER" ويومض الساعات بالوميض على الشاشة.



2 اضغط + أو - لضبط الساعة المراد تشغيل الراديو فيها، ثم اضغط ENTER.

3 اضغط + أو - لضبط الدقائق، ثم اضغط ENTER.

يتوقف المؤشر "ON TIMER" عن الوميض ويتم تفعيل وظيفة مؤقت التشغيل.

إذا تم تشغيل الراديو، اضغط I/⏻ وأوقف تشغيل الراديو.

ملاحظات

- سيتم إلغاء وضع ضبط مؤقت التشغيل بعد ٦٥ ثانية في حالة عدم وجود عملية تشغيل.
- عندما تقوم بوظيفة مؤقت التشغيل بتشغيل الراديو، يتم تشغيل مؤقت النوم تلقائياً ويتم إيقاف تشغيل الراديو بعد ٩٠ دقيقة، حتى إيقاف تشغيل الراديو، تعرض الشاشة كل من مؤشرات تشغيل مؤقت وموقت النوم.

تعطيل مؤقت التشغيل

اضبط ON TIMER (يخفي مؤشر "ON TIMER").

الضغط بشكل متكرر على الزر يتيح كل تفعيل أو تعطيل مؤقت التشغيل.

بمجرد ضبط وتعطيل مؤقت التشغيل، يتم تشغيل الراديو عند الوقت المخطوط مسبقاً يومياً.

التوليف المسحي

1 اضغط FM/SW/MW/LW لاختيار الموجة، ثم اضغط باستمرار على + أو -.

تبدأ الوحدة مسح المحطات الموجودة في تردد الموجة.

2 اضغط ENTER لإيقاف التوليف المسحي عند استقبال المحطة المرغوبة.

عندما يبدأ التوليف المسحي، تبدأ الوحدة المسح تلقائياً من التردد الذي تم استقباله سابقاً، ويتوقف لمدة ٢ ثوانٍ عند استقبال محطة، ثم يتم مواصلة المسح. استمع لمعايير الراديو التي مدتها ٣ ثوانٍ واضغط ENTER عند ملاحظة المحطة المرغوبة.

ملاحظة

بالنسبة لموجة SW، إذا بدأ المسح من تردد ضمن مدى إحدى الموجات المترية، يتم إجراء المسح ضمن الموجة المترية الحالية فقط. إذا بدأ المسح من تردد خارج مدى الموجة المترية ووصل إلى الموجة المترية التالية، سوف يستمر المسح ضمن تلك الموجة المترية.

حول الإضاءة الخلفية

سيتم إيقاف تشغيل الإضاءة الخلفية إذا لم يتم تنفيذ أي عملية لمدة ١٥ ثانية لتقليل استهلاك الطاقة.

سوف نظل الإضاءة الخلفية قيد التشغيل عند إجراء التوليف المسحي.

تغيير فاصل توليف موجة MW

1 اضغط I/⏻ لإيقاف تشغيل الراديو.

2 اضغط مع الاستمرار بالضغط على زر الضبط المسبق 1 المتردد المرفق، لا تستخدم أي سلك آخر.

أفضل الوحدة من مأخذ التيار بالجدار عندما يتم استخدامها لفترة مآخذ التيار بالجدار.

عند تشغيل الوحدة على البطاريات، يومض سلك التيار المتردد من مأخذ التيار بالجدار.

• استخدم الوحدة في درجة حرارة تتراوح بين ٥° و ٤٠° في حالة استخدامها في درجة حرارة أعلى من هذا المستوى. قد تتحول الشاشة لوان الأزرق وتبريداً في حالة استخدامها في درجات حرارة أقل من هذا المستوى. قد تتغير الشاشة بيضاء ضبابية، وسوف تختفي تلك التحركات والحرارة الوميض مرة بمرارة أخرى.

• عند حمل الراديو، اسك بالقبض الموجود في الجزء الخلفي للوحدة لمنع الراديو من السقوط.

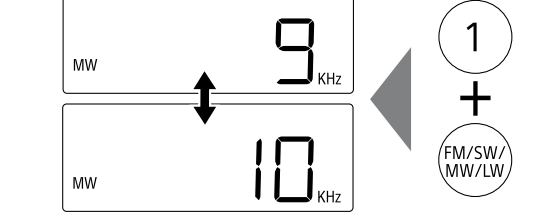

ملاحظة

يمكن تغيير فاصل توليف موجة MW فقط عندما يكون الراديو متوقف عن التشغيل، تأكد من إيقاف تشغيل الراديو مسبقاً.

تغيير وضع عرض الساعة

1 اضغط I/⏻ لإيقاف تشغيل الراديو.

2 اضغط مع الاستمرار بالضغط على + وزر الضبط المسبق 1 متردد المرفق، لا تستخدم أي سلك آخر.

في كل مرة تضغط على الأزرار، يتغير وضع عرض الساعة من نظام ٢٤ ساعة إلى نظام ١٢ ساعة (أو العكس بالعكس).

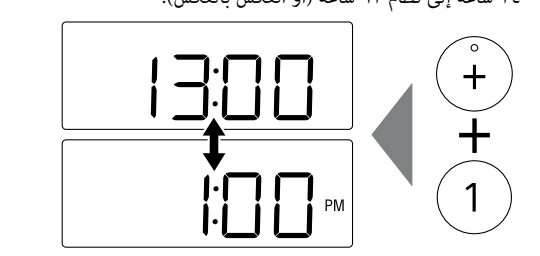

ملاحظة

يمكن تغيير وضع عرض الساعة فقط عندما يكون الراديو متوقف عن التشغيل، تأكد من إيقاف تشغيل الراديو مسبقاً.

تفكر لأن القابس الرئيسي يستخدم لفصل الجهاز عن مصدر التيار الرئيسي، قم بتوصيل الجهاز إلى مخرج تيار سريع دوران اليد. عند ملاحظة أي من طريقتي في الجهاز لفصل القابس الرئيسي من مخرج التيار المتردد عن طريق سحب الجهاز من مكان مغلق، مثل دلوالب الكتب أو دلوالب مصمم في الحائط.

تتضمن خطير المعرجين لا تفعل فتحات التهوية الخاصة بالجهاز بواسطة الصنف، مفارش المادة، الستائر، الخ. ولا تضع الشموع المضاءة على الجهاز.

لا تضع في تركيب الجهاز في مكان مغلق، مثل دلوالب الكتب أو دلوالب مصمم في الحائط.

لا تضع في مكان مغلق، مثل دلوالب الكتب أو دلوالب مصمم في الحائط.

لا تضع في مكان مغلق، مثل دلوالب الكتب أو دلوالب مصمم في الحائط.

لا تضع في مكان مغلق، مثل دلوالب الكتب أو دلوالب مصمم في الحائط.

لا تضع في مكان مغلق، مثل دلوالب الكتب أو دلوالب مصمم في الحائط.

لا تضع في مكان مغلق، مثل دلوالب الكتب أو دلوالب مصمم في الحائط.

لا تضع في مكان مغلق، مثل دلوالب الكتب أو دلوالب مصمم في الحائط.

لا تضع في مكان مغلق، مثل دلوالب الكتب أو دلوالب مصمم في الحائط.

لا تضع في مكان مغلق، مثل دلوالب الكتب أو دلوالب مصمم في الحائط.

لا تضع في مكان مغلق، مثل دلوالب الكتب أو دلوالب مصمم في الحائط.

لا تضع في مكان مغلق، مثل دلوالب الكتب أو دلوالب مصمم في الحائط.

لا تضع في مكان مغلق، مثل دلوالب الكتب أو دلوالب مصمم في الحائط.

لا تضع في مكان مغلق، مثل دلوالب الكتب أو دلوالب مصمم في الحائط.

لا تضع في مكان مغلق، مثل دلوالب الكتب أو دلوالب مصمم في الحائط.

لا تضع في مكان مغلق، مثل دلوالب الكتب أو دلوالب مصمم في الحائط.

لا تضع في مكان مغلق، مثل دلوالب الكتب أو دلوالب مصمم في الحائط.

لا تضع في مكان مغلق، مثل دلوالب الكتب أو دلوالب مصمم في الحائط.

لا تضع في مكان مغلق، مثل دلوالب الكتب أو دلوالب مصمم في الحائط.

لا تضع في مكان مغلق، مثل دلوالب الكتب أو دلوالب مصمم في الحائط.

لا تضع في مكان مغلق، مثل دلوالب الكتب أو دلوالب مصمم في الحائط.

لا تضع في مكان مغلق، مثل دلوالب الكتب أو دلوالب مصمم في الحائط.