

FM Stereo/SW/MW/LW/ PLL Synthesized Receiver

# ICF-SW100S

# ICF-SW100E

## **Operating Instructions page 2**

Before operating the unit, please read this manual thoroughly and retain it for future reference.

## **Mode d'emploi page 40**

Avant la mise en service de cet appareil, veuillez lire attentivement ce mode d'emploi et le conserver pour toute référence.

## **Manual de instrucciones página 78**

Antes de utilizar la unidad, lea este manual detenidamente, y consérvelo para futuras referencias.

## **Bruksanvisning sid. 116**

Läs noga igenom bruksanvisningen för att lära känna till kameraspelaren och dess användning.  
Spara bruksanvisningen.

## **Manual de instruções página 154**

Antes de utilizar o aparelho, leia atentamente este manual e guarde-o para futuras consultas.

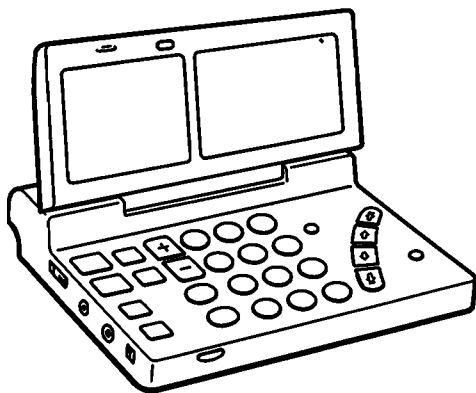

## OWNER'S RECORD

The model number is located on the bottom and serial number also on the bottom. Record the serial number in the space provide below. Refer to these numbers whenever you call upon your Sony dealer regarding this product.

Model No. ICF-SW100S

Serial No. \_\_\_\_\_

## WARNING

**To prevent fire or shock hazard, do not expose the unit to rain or moisture.**

**To avoid electrical shock, do not open the cabinet. Refer servicing to qualified personnel only.**

You are cautioned that any changes or modifications not expressly approved in this manual could void your authority to operate this equipment.

This device complies with Part 15 the FCC Rules. Operation is subject to the condition that this device does not cause harmful interference.

## INFORMATION

This equipment has been tested and found to comply with the limits for a Class B digital device, pursuant to Part 15 of the FCC Rules. These limits are designed to provide reasonable protection against harmful interference in a residential installation. This equipment generates, uses, and can radiate radio frequency energy and, if not installed and used in accordance with the instructions, may cause harmful interference to radio communications. However, there is no guarantee that interference will not occur in a particular installation. If this equipment does cause harmful interference to radio or television reception, which can be determined by turning the equipment off and on, the user is encouraged to try to correct the interference by one or more of the following measures:

- Reorient or relocate the receiving antenna.
- Increase the separation between the equipment and receiver.
- Connect the equipment into an outlet on a circuit different from that to which the receiver is connected.
- Consult the dealer or an experienced radio/TV technician for help.

# Table of Contents

Features .....	4
Precautions .....	5
Location and Function of Controls .....	6
Power Sources .....	10
Installing Batteries .....	10
House Current .....	11
12V Car Battery .....	11
Setting the Clock .....	12
Setting the Local Current Time .....	12
Finding out the Current Time in Some Place in the World .....	15
Tuning in by Selecting a Preset Station Name .....	16
To Improve Reception .....	17
Direct Tuning .....	18
Manual Tuning .....	20
Scan Tuning .....	22
Presetting a Station .....	24
Editing Labels .....	26
Using the Standby Function .....	28
Using the Sleep Timer .....	30
For better SW/MW/LW Reception .....	31
Using the Active Antenna AN-100 .....	31
Using the SW Compact Antenna AN-71 .....	32
Using the Wide Range Antenna .....	33
Recording Radio Programs .....	34
Specifications .....	35
Troubleshooting Guide .....	36
Summary of the Operations .....	38

# Features

Refer to the pages indicated in ( ) for details.

- An FM stereo/SW/MW/LW receiver with worldwide band coverage.
- Quartz controlled PLL (Phase Locked Loop) synthesizer system using a microcomputer for easy pinpoint tuning. The tuned frequency is digitally displayed.
- FM stereo reception for headphones.

Worldtime clock	Finding out the time anywhere in the world by selecting only the city name. (15)
Preset tuning	Tuning in a preset station by selecting the name of the station. Up to 5 stations in every 10 paged memories can be preset for button-touch tuning. (16, 24)
Direct tuning	Tuning in the station by inputting the frequency of the station directly (18)
Manual tuning	Even if you don't know the frequency of the station, you can tune in the station precisely. (20)
Scan tuning	Automatic searching of a station (22)
Editable label	Naming preset stations and one time zone with 6 characters. (26)
Timer standby	Receiving a desired station at the desired time. (28)
Sleep timer	Turning the radio off automatically in 60 minutes. (30)
Power sources	Three different power sources: internal batteries, house current, car batteries. (10)

The ICF-SW100S and ICF-SW100E differ only in supplied accessories. Sold type might be different from country to country.

The ICF-SW100S system includes the following components.

- FM stereo/SW/MW/LW PLL synthesized receiver ICF-SW100
- AC power adaptor: AC-E311 for European countries, AC-E312 for USA.
- AC plug adaptor
- Active antenna AN-100
- Stereo headphones
- Carrying case

The ICF-SW100E system includes the following components.

- FM stereo/SW/MW/LW PLL synthesized receiver ICF-SW100
- Compact antenna AN-71
- Stereo headphones
- Carrying case

# Precautions

- Operate the unit only on 3 V DC with two R6 (size AA) batteries. For AC operation, use the AC-E311/AC-E312 AC power adaptor\*. Do not use any other type. For car battery operation, use the car battery cord recommended for this unit; do not use any other type.
  - The unit is not disconnected from the AC power source (mains) as long as it is connected to the wall outlet, even if the unit itself has been turned off.
  - Disconnect the AC power adaptor from the wall outlet when the unit is not to be used for a long period of time.
  - The name plate indicating operating voltage, etc., is located on the bottom of the unit.
  - Use the unit within a temperature range of 0°C to 40°C (32°F to 104°F). If it is used in temperatures outside this range, an irregular display may appear on the display window. If it is used in temperatures lower than this range, the display may change very slowly. These irregularities will disappear and there will be no damage to the unit when the unit is used in its recommended temperature range.
  - Do not leave the unit near heat sources, such as radiators or air ducts, or in a place subject to direct sunlight, excessive dust, moisture, rain, mechanical vibration or shock.
  - Should any solid object or liquid fall into the unit, remove the batteries, and have the unit checked by qualified personnel before operating it any further.
  - Since a strong magnet is used for the speaker, keep personal credit cards using magnetic coding or spring-wound watches away from the unit to prevent them from possible damage caused by the magnet.
  - When the casing becomes soiled, clean it with a soft dry cloth dampened with mild detergent solution. Never use abrasive cleansers or chemical solvents, as they may mar the casing.
  - When there is lightning and you are using an external antenna, immediately disconnect the AC power adaptor (if connected) from the wall outlet. Never touch the antenna wire when there is a lightning storm.
  - Never connect a ground wire to a gas pipe.
  - Reception of 3.0 MHz may be difficult because of internal spurious signals generated by the built-in oscillators.
  - In vehicles or buildings, radio reception may be difficult or noisy. Try listening near a window.
- \* The AC power adaptor is supplied only for the ICF-SW100S.

If you have any question or problem concerning your unit that is not covered in this manual, please consult the nearest Sony dealer.

# Location and Function of Controls

Refer to the pages indicated ( ) in for details.

## Front

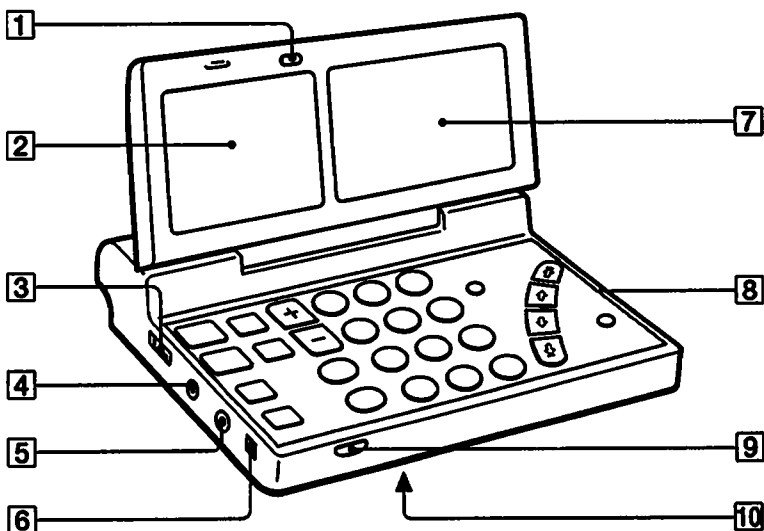

**1 LIGHT button**

Press this button to illuminate the display window for about 15 seconds.

**2 Speaker**

**3 MAIN POWER ON/OFF switch**

Set this switch to ON when using this radio. Set the switch to OFF when carrying the radio to prevent turning the power on accidentally.

**4 DC IN 3V ⚡ (external power input) jack (11)**

**5 ACTIVE ANT jack (31)**

**6 SENS DX/LOCAL (FM/AM sensitivity) selector (18)**

**7 Display**

**8 Control panel**

**9 PUSH OPEN button**

**10 Carrying case attachment**

It is a tapped hole on the bottom. Fasten or unfasten the screw of the carrying case with a coin.

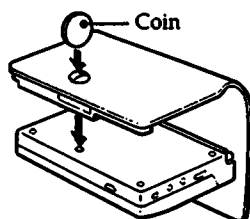

## Rear

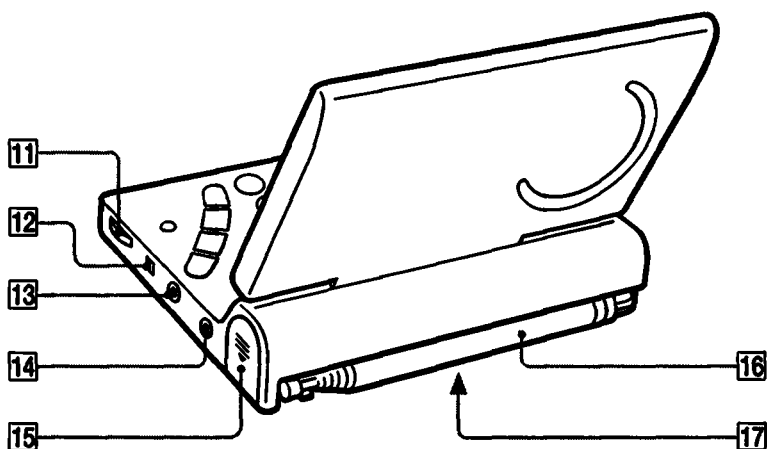

**11 VOL (volume) control**

**12 AM TONE/FM MODE switch**

In AM band: works as a tone selector

In FM band: works as a monaural/stereo selector

**13 LINE OUT (recording output) jack (34)**

**14 (headphones) jack**

When the stereo headphones are plugged in, no sound comes from the speaker. You can listen FM stereo.

**15 Battery compartment (10)**

**16 Telescopic antenna (17)**

**17 RESET button**

There is a button in the small hole. Press this button with an pointed object when the unit functions incorrectly because of an electric discharge caused by static electricity, etc. When this button is pressed, the clock is reset. The preset stations are permanently retained.

## Location and Function of Controls

### Control panel

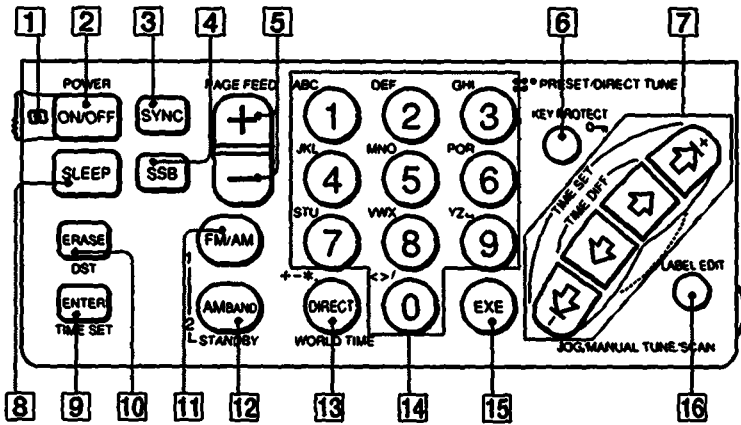

- 1 Main power indicator
- 2 POWER ON/OFF button
- 3 SYNC button
- 4 SSB button
- 5 PAGE FEED +/- buttons
- 6 KEY PROTECT button
- 7 JOG/MANUAL TUNE/SCAN buttons
- 8 SLEEP button
- 9 ENTER/TIME SET button
- 10 ERASE/DST button
- 11 FM/AM/STANDBY 1 button
- 12 AM BAND/STANDBY 2 button
- 13 DIRECT/WORLD TIME button
- 14 PRESET/DIRECT TUNE buttons
- 15 EXE (execute) button
- 16 LABEL EDIT button



## Display

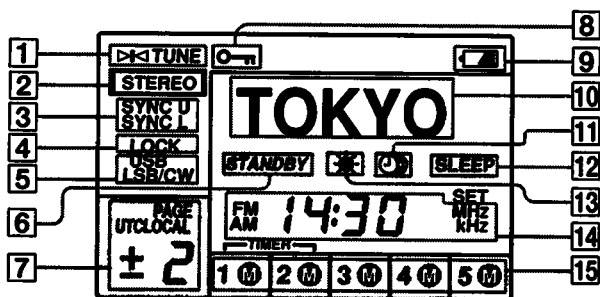

### **1 Tuning indicator**

Appears when a station is tuned in.

### **2 STEREO indicator**

Appears when a stereo program is tuned in.

### **3 SYNC U/L (SYNC mode) indicators**

### **4 LOCK (SYNC lock) indicator**

Appears when the synchronous detection is performed.

### **5 USB/LSB/CW (SSB mode) indicators**

### **6 STANDBY indicator**

Appears when the standby timer is reserved.

### **7 Memory page/time difference display**

### **8 Key protect indicator**

While this indicator appears, all the functions of the buttons are locked.

### **9 Battery empty indicator**

### **10 Label display**

Names of the preset stations, cities, broadcast bands, or meter bands are displayed.

- When the name of a preset station is displayed:

(Frequency is displayed when the name is not preset.)

- When the meter band descriptor is displayed:

**\*95.75**

**120mb**

### **11 World time indicator**

Appears when a world time is displayed.

### **12 SLEEP indicator**

Appears when the sleep timer is operating.

### **13 DST indicator**

Appears when the daylight saving time (summer time) is specified.

### **14 Time/frequency display**

### **15 Preset memory indicators**

# Power Sources

## Installing Batteries

Install two R6 (size AA) batteries with correct polarity.

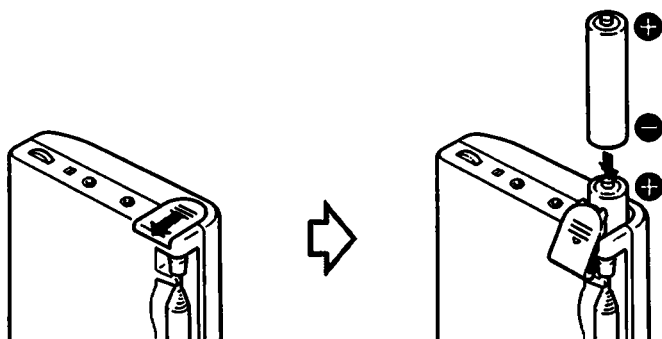



### Note on the lid of the battery compartment

Do not open the lid forcibly. It cannot be fully opened as illustrated.

### Note

When the batteries are removed for a long time, the clock and timer setting will be erased. In this case, set them again.

### Battery replacement

- When the batteries are exhausted, the sound becomes weak or distorted and the  indication flashes in the display. Replace all the batteries with new ones.  
When the batteries run down completely, the power is turned off and  indication flashes.
- When removing the batteries, the  indication stops flashing. Replace the batteries within ten minutes. Otherwise, the current time and the timer settings will be erased. However, the preset stations will not be erased.
- For battery life, see "Specifications".

## House Current

Use the AC-E311/AC-E312 AC power adaptor (supplied only for the ICF-SW100S).

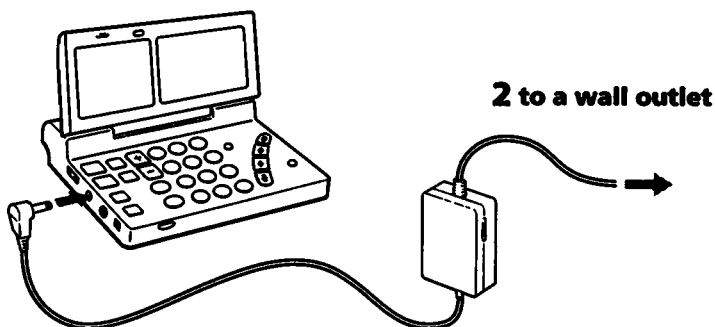

## 12V Car Battery

For use on 12 V car battery, connect the Sony DCC-E130L car battery cord (optional) to the DC IN 3V jack.

### Notes

- If the AC cord plug cannot be inserted to the wall outlet, use the supplied AC plug adaptor.
- The internal batteries are automatically disconnected when the AC power adaptor or the car battery cord is connected to the DC IN 3V jack.
- After using the AC power adaptor or the car battery cord, disconnect the DC IN 3V jack first. When the cord is connected to the DC IN 3V jack, the radio does not operate by the internal batteries.
- Keep the batteries installed for the built-in computer back-up even if you use the external power sources. However, replace the batteries once a year because they are discharged gradually.

- Use only the recommended AC power adaptor or car battery cord manufactured by Sony. The polarity of the plugs of other manufacturers may be different.

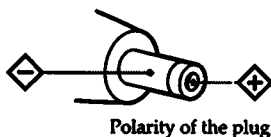

# Setting the Clock

Set the time when the radio is turned off.

Local time means the time in your area and world time means the time in a certain place in the world.

## Setting the Local Current Time

The current time is set for the local time.

Before setting the clock, check the time difference between the local time in your area and the UTC (Universal Time Coordinated) time by referring to the table on page 14. Major city names and their time difference from the UTC are already memorized at the factory.

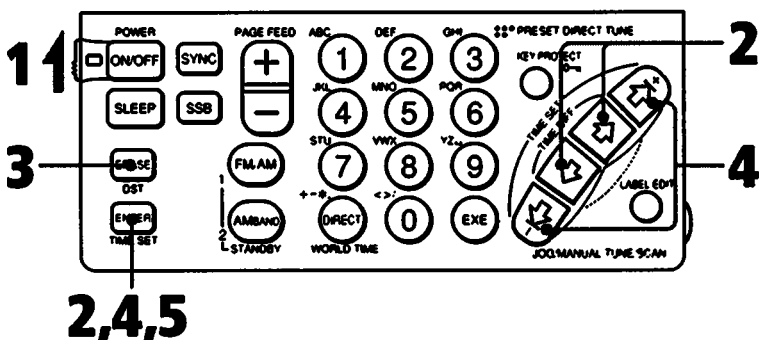

### While listening to the radio

You cannot set the clock while you are listening to the radio. Be sure to press POWER ON/OFF to turn the radio off and then set the clock.

### The display when MAIN POWER ON/OFF is OFF

The current time is displayed.

## 1 Set MAIN POWER ON/OFF to ON.

When you first install batteries or reset the clock, "0:00" flashes in the display. Press **TIME SET**.

- ## 2 While holding down TIME SET, press inner buttons of JOG/MANUAL TUNE/SCAN until your city name or the time difference between your local time and the UTC time appears in the display.



When even the world time indicator  is displayed, the local time is specified by pressing **TIME SET**.

- ## 3 When daylight saving time (summer time) is not used in your area or is already displayed, skip this step.

Press **DST** if your area is now under daylight saving time.

 appears in the display.

- ## 4 While holding down TIME SET, press outer buttons of JOG/MANUAL TUNE/SCAN to adjust the clock to the current local time. Every pressing JOG/MANUAL TUNE/SCAN changes the time setting by one minute. To advance the time digits rapidly, keep JOG/MANUAL TUNE/SCAN pressed.



## 5 Release TIME SET.

The ":" indication starts flashing, and the clock begins to operate.

### Zero second adjustment

If you want to adjust the time exactly to the second with a telephone time signal, proceed as in the following example.

Example: To set to 19:15

- 1 Adjust the time indication to 19:15 in step 4 above, and keep **TIME SET** pressed.
- 2 Release **TIME SET** simultaneously with the telephone time signal. The clock will operate showing the precise time.

### For Areas Where Daylight Saving Time (Summer Time) Is Used

Press **DST** during the summer time period to make  appear, as stated in step 3 above, and press again at the end of the summer time. The time indication will be changed automatically. When the clock has been set during the standard time period, press **DST** at the beginning of the daylight saving time. The time indication will change to the daylight saving time indication.

## Setting the Clock

### Time Difference Between Local Time and UTC (Universal Time Coordinated)

The table shows the difference between the local time and the UTC time in each area. The differences marked with a plus sign (+) indicate the number of hours ahead of the UTC. The differences marked with a minus sign (-) indicate the number of hours behind the UTC.

To see the time difference during the period for daylight saving time (summer time) if necessary, add one hour to the difference indicated in the table.

Time difference	Label* preset	City or area	Other cities in the area	MW auto scan step
± 0	LONDON	London	Lisbon	9 kHz
+ 1	C.EURO	Center Europe	Amsterdam, Berlin, Brussels, Madrid, Paris, Rome, Stockholm, Vienne, Zurich	
+ 2	CAIRO	Cairo	Athens, Istanbul	
+ 3	JEDDAH	Jeddah	Nairobi, Riyadh, Moscow	
+ 4	DUBAI	Dubai		
+ 5	KARACH	Karachi		
+ 6	DHAKA	Dhaka(Dacca)		
+ 7	BNGKOK	Bangkok	Jakarta	
+ 8	S.PORE	Singapore	Beijing, Hongkong	
+ 9	TOKYO	Tokyo	Seoul	
+ 10	SYDNEY	Sydney	Guam	
+ 11	SOLMON	Solomon	Noumea	
+ 12	AUKLND	Auckland	Fiji	
- 11	SAMOA	Samoa		
- 10	HAWAII	Hawaii	Honolulu, Tahiti	
- 9	ANCHRG	Anchorage		
- 8	L.A.	Los Angeles	San Francisco, Vancouver	
- 7	DENVER	Denver	Calgary	
- 6	CHICAG	Chicago	Dallas, Mexico	
- 5	N.Y.	New York	Lima, Panama, Toronto	
- 4	CARACS	Caracas	Santiago	
- 3	RIO	Rio de Janeiro	Buenos Aires, San Paulo	9 kHz
- 2	FN.ISL	Fernando island		
- 1	AZORES	Azores Island		

\* Max. 6 characters

#### If desired city name is not preset

Select with the time difference between the time in desired place and the UTC. You can also edit one of the labels of time difference that indicates a city name. (See page 26.)

#### About the MW Channel Step

The MW channel step is the basic interval of the frequency allocation system, and differs from country to country.

The auto scan step is automatically changed in correspondence with the UTC time difference which is set as your local time. See the above table.

## Finding Out the Current Time in Some Place in the World

When the radio is off, you can find out the time in some other place in the world.

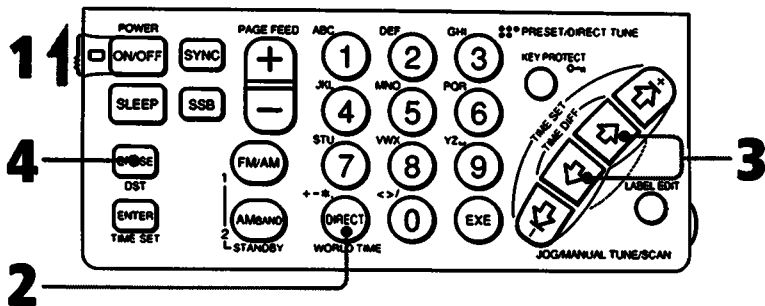

- 1 Set the MAIN POWER ON/OFF to ON.**
- 2** When the LOCAL time indication is displayed, **Press WORLD TIME** to display the world time indication  $\text{Ⓢ}$ .
- 3 Press the inner buttons of JOG/MANUAL TUNE/SCAN** until the desired city name or the time difference between desired place and the UTC appears.
- 4** When daylight saving time (summer time) is not used in the desired place or  $\text{Ⓢ}$  is already displayed, skip this step. **Press DST** if the desired place is now under daylight saving time.  $\text{Ⓢ}$  appears in the display.

# Tuning in by Selecting a Preset Station Name

Once the frequencies of the stations are preset, you can tune in the station easily just by selecting the memory page and pressing the desired preset button.

Up to 50 stations of either FM or AM, 5 stations for every 10 pages, can be preset. Some stations are already preset in this unit at the factory. Let's try to receive some of the preset stations.

To preset the stations, go on to the next section to learn how to tune in a station by direct, manual or scan tuning and read the "Presetting a Station (page 24)" and "Editing Labels (page 26)".

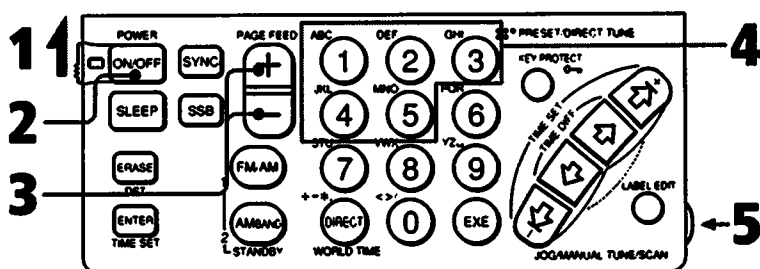

- 1 Set MAIN POWER ON/OFF to ON.**
- 2 Press POWER ON/OFF.**
- 3 Select the desired memory page by pressing PAGE FEED +/-.** When you select memory page 1, beeps sound.
- 4 Press the desired PRESET/DIRECT TUNE button 1 to 5.**  
The station preset on that button will be tuned in.
- 5 Adjust VOL(volume).**  
To turn off the radio, press POWER ON/OFF.

Ex. When selecting AM 5975 kHz on button 1 of page 0

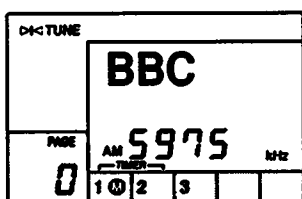

The illustration does not necessarily show the preset memory or station.

## To check your presetting

Tune in a desired preset station. The preset label and frequency of the preset station is displayed.

You can also edit the preset label of the preset stations. (See page 26.)



## To Improve Reception

### For MW/LW reception

Retract the telescopic antenna. The built-in ferrite bar antenna activates. Since this antenna is directional, rotate the unit horizontally for optimum direction.

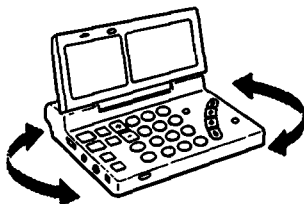

### For SW reception

Pull out the telescopic antenna to its full length and set it vertically.

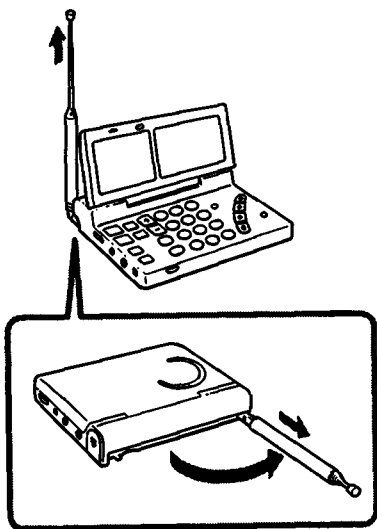

### For FM reception

pull out the telescopic antenna to expose its swivel base and adjust its length, angle and direction.

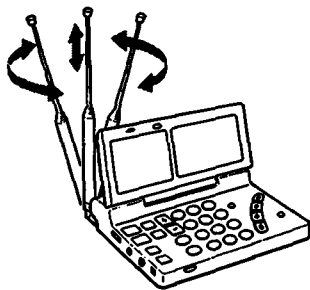

# Direct Tuning

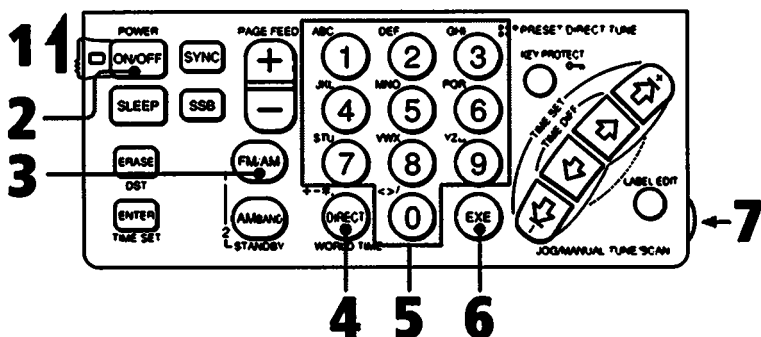

## Examples

FM 92.5 MHz



AM 1242 kHz



AM 1000 kHz



AM 21000 kHz



### Note

After pressing a button, press the next button within 10 seconds. If you do not, the display will return to the previously received station.

### If you input a wrong frequency

Press DIRECT to cancel the entry, and perform the above procedure from step 4 with the correct frequency.

### When the sound is distorted

Normally set SENS to DX. However, when the sound is distorted, set it to LOCAL.

- 1 Set MAIN POWER ON/OFF to ON.**
- 2 Press POWER ON/OFF.** The radio is turned on.
- 3 Press FM/AM** to select the band (FM or AM).
- 4 Press DIRECT.** The frequency in the display is erased.
- 5 Enter the frequency of the desired station directly by pressing the PRESET/DIRECT TUNE buttons 0 - 9.** You should press a button within 10 seconds after pressing the precedent button.

Minimum entry digit

AM: 1 kHz

FM: 0.05 MHz (50 kHz)

For FM band, decimal point is not required.

For AM band, lower triple zero digits can be omitted.

(See the left examples.)

- 6 Press EXE.**

When the station is tuned in, the tuning indicator appears in the display.

- 7 Adjust VOL(volume).**

To turn off the radio, press POWER ON/OFF.

### The TRY AGAIN Indication

If you input a frequency outside the frequency range, beeps sound and "TRY" and "AGAIN" are displayed. Press DIRECT and enter the correct frequency again.

#### On AM TONE selector

Set AM TONE to NEWS. Vocal will be heard more clearly. When you are listening to music, set it to MUSIC. This function does not work in FM band.

#### On FM MODE selector (only for listening through stereo headphones)

For FM reception, normally set FM MODE to ST (stereo). When it is hard to hear the broadcast due to noise, set to MONO (monaural). The reception will be more stable and noise will be reduced. In this mode, there is no stereo effect.

### To Prevent Accidental Change of the Received Station

Press KEY PROTECT  $\odot$ . The  $\odot$  mark appears in the display window and all the buttons on the control panel do not work.

To release the key protect function, press KEY PROTECT  $\odot$  again.

# Manual Tuning

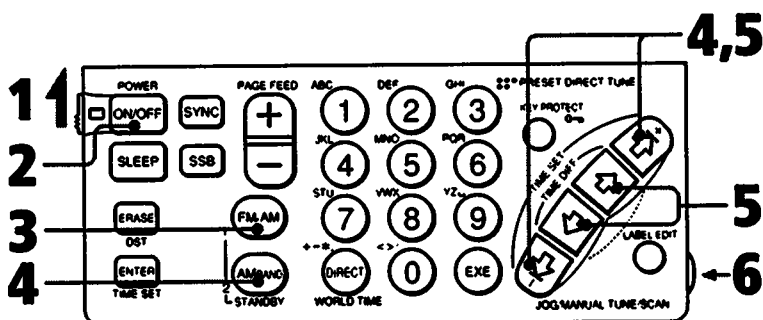

- 1** Set **MAIN POWER ON/OFF** to **ON**.
- 2** Press **POWER ON/OFF**. The radio is turned on.
- 3** Press **FM/AM** to select the band (FM or AM).
- 4** If you select the FM band, skip this step.  
While pressing the **AM BAND**, press the **outer buttons of JOG/MANUAL TUNE/SCAN** repeatedly to select the desired band or meter band.



- 5** Press an **outer or inner button of JOG/MANUAL TUNE/SCAN** to search for a desired station. Pressing the outer or inner buttons changes the frequency in the following frequency step.

Band	Outer buttons	Inner buttons
FM	50 kHz	50 kHz
SW	5 kHz	1 kHz
MW	9/10 kHz	1 kHz
LW	3 kHz	1 kHz
SSB (AM)	1 kHz	0.1 kHz

When the station is tuned in, the tuning indicator appears in the display.

- 6** Adjust **VOL(volume)**.  
To turn off the radio, press **POWER ON/OFF**.

## What is a meter band?

SW is divided into 13 bands by the wave length (meter).

Each band is called a meter band. (See the table on page 23.)

## Frequency band does not change

If you keep pressing **JOG/MANUAL TUNE/SCAN**, the frequency will repeat in the following ranges.

Band	Inner buttons	Outer buttons *
FM	76 ↔ 108 MHz └──────────┘	76 ↔ 108 MHz └──────────┘
AM	150 ↔ 29999 kHz └──────────┘	in each broadcast band or meter band

\* Scan tuning mode

## To Receive the SSB (Single Side Band)

Press SSB repeatedly while the radio is on.

Every press changes the display as follows.

(normal) → USB → LSB/CW



### What is SSB?

SSB is very popular among ham and business radio users and will be found on all of the amateur bands because of its signal intelligibility.

In general, SSB transmissions employ USB modulation, and for amateur bands lower than 10 MHz, LSB is often used.

### What is CW (Continuous Wave)?

CW is also popular among ham and business radio. In CW transmission, the amplitude of a carrier is not modulated while that of other system is modulated. CW conveys information by interrupting a carrier using Morse code. It can be heard as a beat sound only with the unit equipped with the BFO circuits. To understand the information transmitted by CW, you need to learn the Morse code.

## To Receive the SYNC (Synchronous Detection)

Press SYNC repeatedly while the radio is on.

Every press changes the display as follows.

(normal) → SYNC U → SYNC L



When the synchronous detection is locked, "LOCK" indication appears in the display.

### What is synchronous detection?

There are two big problems in AM reception: distortion due to fading and interference from adjacent stations. The synchronous detection is effective in solving these problems. Distortion due to fading is caused by over-modulation, which occurs when a carrier component of the received signal is attenuated on the way. In this receiver, a pure carrier frequency with no level variation, perfectly synchronized with the original carrier, is generated in the synchronous detector circuit and is mixed with the received signal to compensate the attenuated carrier component. In this way, distortion is remarkably reduced.

On the other hand, AM (SW, MW, and LW) broadcasting generally uses double-sideband transmission, in which modulated signals are transmitted using both the upper and lower sidebands (USB and LSB). In most cases, one of the sidebands is affected by interference from adjacent stations (beats). In the synchronous detector circuit, one of USB and LSB can be received. This allows clear reception without interference from adjacent stations.

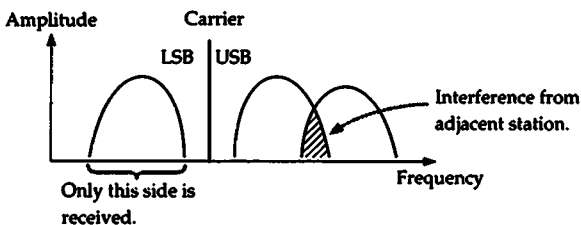

# Scan Tuning

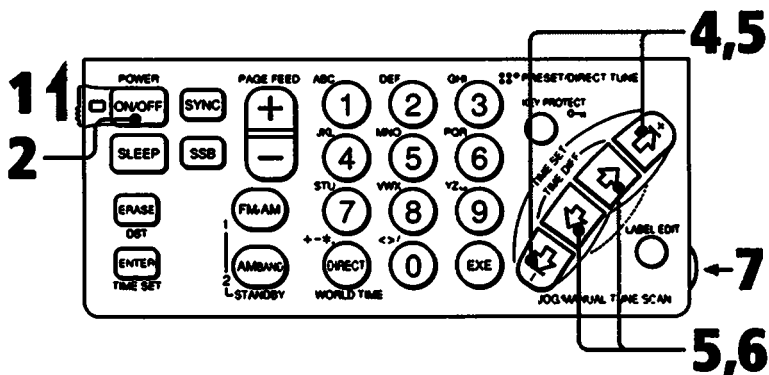

- 1 Set MAIN POWER ON/OFF to ON.**
- 2 Press POWER ON/OFF.**
- 3 Receive a broadcast band by way of direct tuning or manual tuning.** (Refer to the table on page 23 for the frequency range of each broadcast band.)
- 4 Keep pressing one of outer buttons of JOG/MANUAL TUNE/SCAN for about 2 seconds.** "SCAN" will appear in the label display and scan tuning will begin within the frequency range of the table on page 23. When a station is received, the scanning will stop automatically for about 2 seconds and the tuning indicator appears in the display.
- 5 Press one of JOG/MANUAL TUNE/SCAN again** to listen to the station being received. The scan tuning stops and the station being received is tuned in.
- 6 Tune in the station more precisely by inner buttons of JOG/MANUAL TUNE/SCAN.**
- 7 Adjust VOL(volume).**  
To turn off the radio, press POWER ON/OFF.

The frequency allocation (channel step)  
LW: 3 kHz  
MW: 9 kHz/10 kHz  
SW: 5 kHz  
FM: 50 kHz

When scan tuning stops too often  
Set SENS to LOCAL.

## The Frequency Range of the Auto Scan for Each Broadcast Band

Broadcast band		Frequency range	SW meter band
AM	LW	150 kHz – 529 kHz	—
	MW	530 kHz – 1620 kHz (10 kHz step) *	—
		531 kHz – 1620 kHz (9 kHz step) *	—
	SW	2250 kHz – 2550 kHz	120 meter band
		3150 kHz – 3450 kHz	90 meter band
		3850 kHz – 4050 kHz	75 meter band
		4700 kHz – 5100 kHz	60 meter band
		5900 kHz – 6250 kHz	49 meter band
		7100 kHz – 7400 kHz	41 meter band
		9400 kHz – 10000 kHz	31 meter band
		11500 kHz – 12150 kHz	25 meter band
		13500 kHz – 13900 kHz	22 meter band
		15000 kHz – 15700 kHz	19 meter band
		17450 kHz – 18000 kHz	16 meter band
21400 kHz – 21950 kHz	13 meter band		
25600 kHz – 26100 kHz	11 meter band		
FM	76.00 MHz – 108.00 MHz	—	

\* The frequency range is different according to the channel step which is linked to the Local Time.

### Frequency band does not change

If you do not stop scanning, the scanning will repeat in the range of the broadcast band or meter band (see the above table).

# Presetting a Station

Once the frequencies of the stations are preset, you can tune in the station easily just by selecting the memory page and pressing the desired preset button (page 16). Some stations are already preset in this unit at the factory.

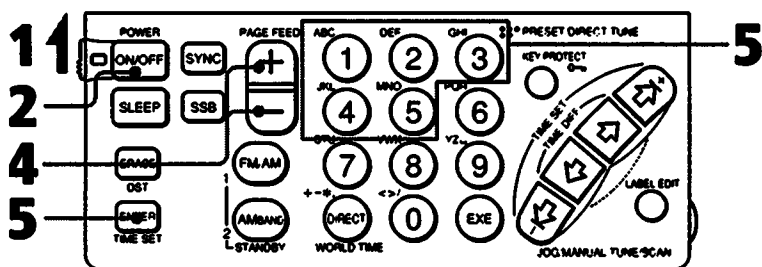

Ex. To preset FM 95.75 MHz on button 1 of page 3

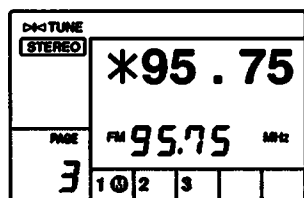

**The number of stations you can preset**  
Up to 50 stations of either FM or AM, 5 stations for every 10 pages, can be preset to PRESET/DIRECT TUNE button 1 to 5.

**To check your presetting**  
Tune in a desired preset station (see page 16). The preset label and frequency of the preset station is displayed. You can also edit the preset label of the preset stations. (See page 26.)



**1 Set MAIN POWER ON/OFF to ON.**

**2 Press POWER ON/OFF.**

**3 Tune in a desired station** by way of direct tuning (see page 18), manual tuning (see page 20) or scan tuning (see page 22).

**4 Press PAGE FEED +/- to display a desired memory page from 0 to 9.** When you select memory page 1, beeps sound.

**5 While keeping ENTER pressed, press one of the PRESET/DIRECT TUNE buttons 1 to 5.**

The desired station is preset on that button. The preset number and

Ⓜ mark appears in the display and the frequency with an asterisk "\*" is displayed as the label.



+

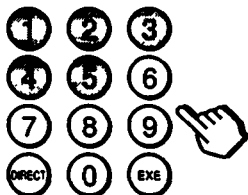

**To change the preset station**

Preset a station to the desired PRESET/DIRECT TUNE button 1 to 5 of the desired memory page. The station previously preset to the button is erased.

**To erase the preset station**

- 1** Select the desired memory page by pressing PAGE FEED +/-.
- 2** While pressing ERASE, press the desired PRESET/DIRECT TUNE button 1 to 5 which you want to erase. The preset number and Ⓜ mark in the preset memory display are disappear and the station preset to that button is erased. The label displayed is retained until you change the frequency received.



- 1 Display the label you want to edit.** by way of the preset tuning (see page 16) or the worldtime clock (see page 15)
- 2 Press LABEL EDIT.** The first character of the label flashes.
- 3 Press the inner buttons of JOG/MANUAL TUNE/SCAN** to move the cursor to the character which you want to edit.
- 4 Press the desired PRESET/DIRECT TUNE button to enter the character.** The characters upper-left of each PRESET/DIRECT TUNE button shows the character which is entered by pressing the button. Every press of the button changes the character as follows. Ex. Pressing the PRESET/DIRECT TUNE 1

A → B → C → 1  
 ↑  
 └──────────┘

① A B C 1	② D E F 2	③ G H I 3
④ J K L 4	⑤ M N O 5	⑥ P Q R 6
⑦ S T U 7	⑧ V W X 8	⑨ Y Z _ * 9
DICT + - * .	0 < > / 0	—

\* \_ indicates space character.

- 5 Fix all characters** of the label which you want to edit. During editing characters, you should press a button within 15 seconds after pressing the precedent button.
- 6 Press EXE.** Beep sounds and the displayed characters are preset as the label.

#### To preset a station with the label

When a  mark is displayed in the preset memory display, you can preset a label by simply adding it.

You can also preset a label together with the frequency when presetting a station. Perform the following procedure.

- 1** Tune in a station by way of direct tuning (see page 18), manual tuning (see page 20) or scan tuning (see page 22).
- 2** Edit the label by the above steps from 2 to 6.
- 3** Preset the station by the steps 4 and 5 in the "Presetting a Station (page 24)". The label displayed will be stored in memory together with the frequency.

#### When you edit a label of time difference

If you have already changed the label of another time difference, it is canceled and returned to the original label.

# Using The Standby Function

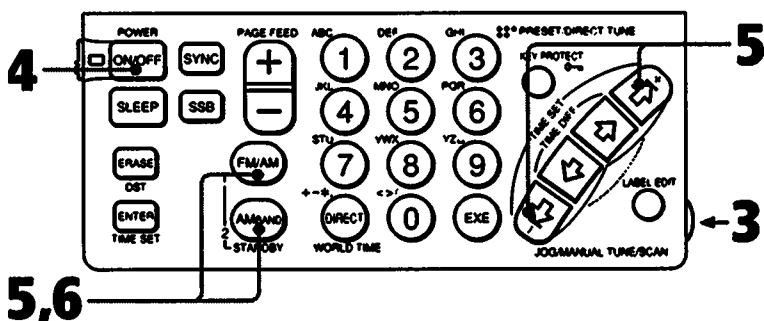

- 1** Preset the station which you want to listen to at the desired time to the PRESET/DIRECT TUNE 1 or 2 of page 0. The station preset to preset 1 is for standby 1 and preset 2 for standby 2.

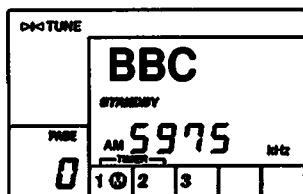

- 2** Tune in the desired preset station which is preset in the step 1.
- 3** Adjust VOL(volume).
- 4** Press POWER ON/OFF. The radio will be turned off.

**When you set the standby time**  
Be sure to turn the radio off. You cannot set the standby time while you are listening to the radio.

**To cancel the standby mode**  
Either press STANDBY 1 or STANDBY 2 so that the STANDBY indication disappears or set MAIN POWER ON/OFF to OFF.

**When you are listening to the radio at the preset time**  
The frequency will change to that preset to the appropriate preset button.

**When the radio is turned on at the standby time**  
The radio will be turned off automatically after about 60 minutes.

**When no frequency is preset to the appropriate preset button**  
When the preset time has come, beeps sound within about 30 minutes. To stop the beep, press any key.

**Once you preset the standby time**  
The radio is turned on at the same time everyday.

- 5 Set the time by pressing outer buttons of JOG/MANUAL TUNE/SCAN while keeping STANDBY 1 or STANDBY 2 pressed.** The STANDBY indicator and "SET" flash in the display while pressing STANDBY 1 or STANDBY 2.

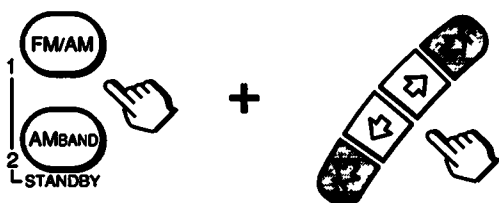

EX. Setting 7:15 to STANDBY 1

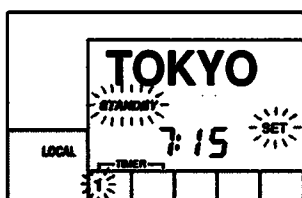

When the world time is displayed, the time display automatically changes to the local time.

If you keep a JOG/MANUAL TUNE/SCAN pressed, the time will change continuously.

- 6 Stop pressing STANDBY 1 or STANDBY 2.** The current time appears in the display, and the STANDBY indicator will continue to be displayed.

**You can set both the standby 1 and 2 at a time**

When the standby time comes during the other standby works, the next standby will work with the appropriate frequency.

**If you set standby 1 and 2 to a same desired time**

Only the standby 1 will work.

**When you use the standby function abroad**

Since the standby time is linked to the Local Time, set the place you stay as the local area before presetting the standby time.

**To check the preset standby time**

Press STANDBY 1 or 2. When you have already set the standby 1 or 2, press STANDBY 1 or 2 again to display the preset standby time.

**To change the preset standby time**

Set the desired standby time, and the time previously set is erased.

# Using the Sleep Timer

Before using the sleep timer, set the clock (see page 12).

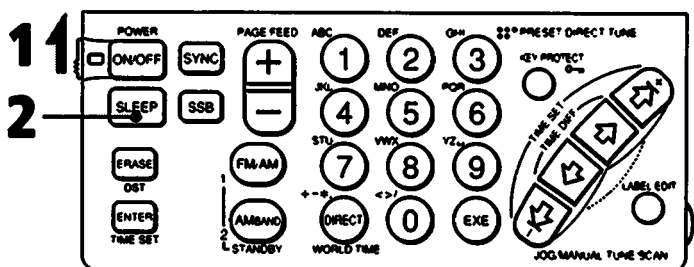

**1 Set MAIN POWER ON/OFF to ON.**

**2 Press SLEEP.**

The radio is tuned on. The "SLEEP" indication appears in the display.

**3 Tune in the desired station and adjust the volume.**

The radio will be turned off automatically after about 60 minutes.

**To turn off the radio before the sleep time**

Press POWER ON/OFF.

**When you press SLEEP while listening to the radio**

The radio will be turned off automatically after about 60 minutes.

**To prolong the listening time**

Press SLEEP again. The radio will be turned off about 60 minutes later.

**If you press SLEEP after the radio is turned off**

The sleep timer activates and the last station to be tuned in will be received.

# For Better SW/MW/LW Reception

## Using the Active Antenna AN-100 (supplied for ICF-SW100S)

When using the active antenna, collapse the telescopic antenna.

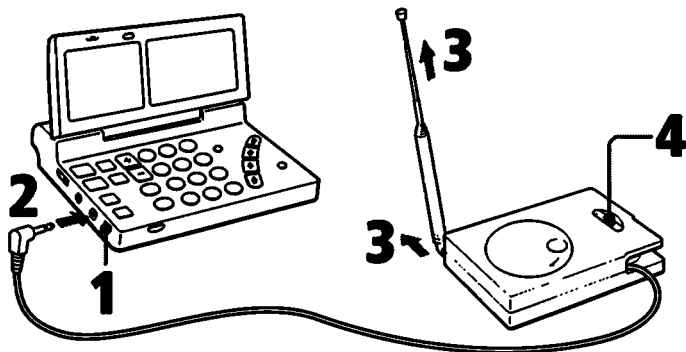

- 1 Set SENS of the radio to DX.**
- 2 Pull out the output cable from the active antenna and plug it into the ACTIVE ANT jack.**
- 3 Extend the telescopic antenna of the active antenna.**
- 4 Set AM BPF FREQ to WIDE.** When the sound is distorted, set it to a suitable frequency range.
- 5 Turn on the radio and tune in the desired station.**

It is also possible to set the antenna module on the floor.

### Note

Connect only the antenna recommended in this manual to the ACTIVE ANT jack. Do not connect any other type, since power (DC 3V) is supplied to this jack for the specific antennas.

### After use

- 1 Collapse the telescopic antenna.**
- 2 Reel up the output cable.**

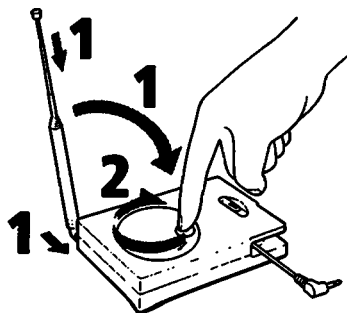

Using the SW Compact Antenna AN-71 (supplied for ICF-SW100E)

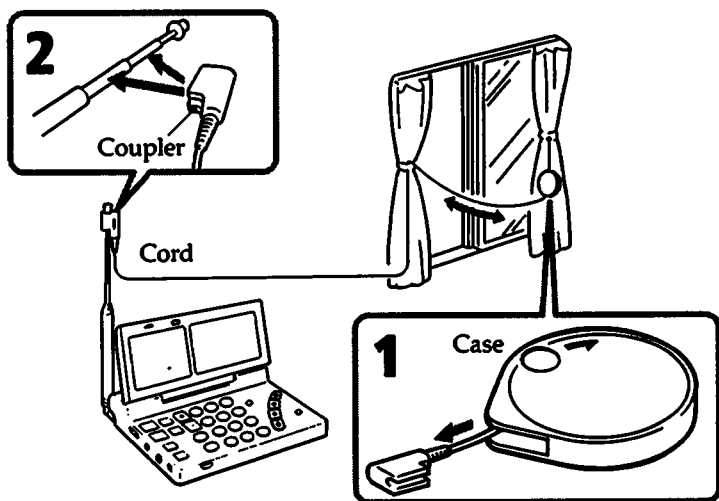

- 1 Fully pull out the cord from the case.**
- 2 Attach the coupler to the telescopic antenna.**
- 3 When the window can be opened: Extend the cord and the case out through the window, after making sure there is no danger.**  
When the window cannot be opened: **Fully extend the cord along the frame of the window.**

After use





## Using the Wide Range Antenna (not supplied)

Use the wide range antenna AN-1 or AN-102 (not supplied). There are following two methods.

### Method A (For SW reception)

With a connecting cord, connect the OUTPUT jack of the antenna controller (supplied with the AN-1 or AN-102) and the ACTIVE ANT jack of the ICF-SW100.

### Method B (For MW/LW reception only)

- 1 With the connecting cord, connect the OUTPUT jack of the antenna controller and the INPUT jack of the antenna coupler (supplied with the AN-1 or AN-102).
- 2 Put the antenna coupler near the ICF-SW100.

Example: When the AN-1 is used.

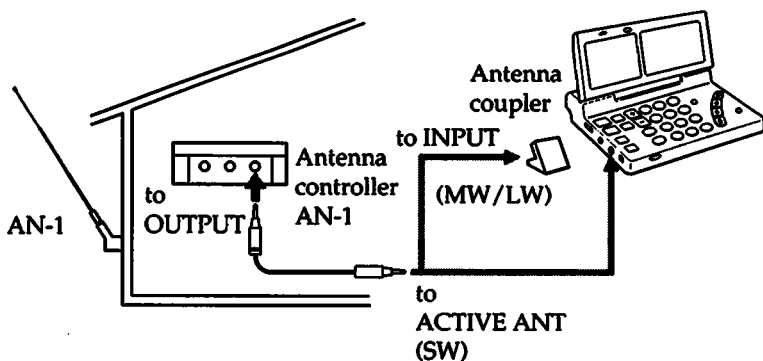

### Notes

- When receiving MW or LW broadcasts without the active antenna, be sure to disconnect a SW external antenna. Otherwise, you cannot receive them as the built-in ferrite bar antenna does not function.
- If there is lightning, do not touch the wire of an external antenna and disconnect its AC power adaptor (if connected) immediately. Never touch the antenna wire during a lightning storm.

- When using an external antenna, retract the telescopic antenna.
- Locate the outdoor antenna as far away from the street as possible.
- For details about the external antenna, refer to its instruction manual.

# Recording Radio Programs

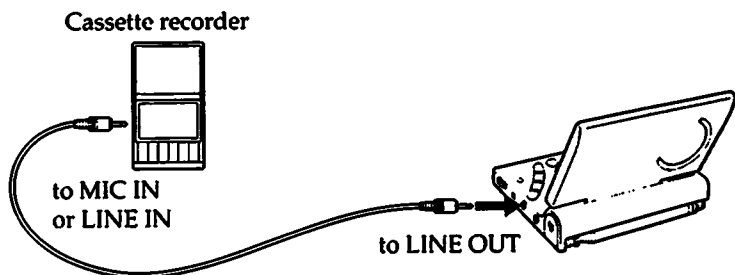

Cassette recorder		Connecting cable
Type	Jack	
Monaural	MIC IN (minijack)	RK-G135
Stereo	MIC IN (minijack)	RK-G134
	LINE IN (minijack)	RK-G136
	LINE IN (pinjack)	RK-G129

Tune in a desired radio program and set the cassette recorder to the record mode.

## Note

The VOL (volume) control setting on the radio has no effect on the recording.

## Stereo recording

When you record with a stereo recorder, FM stereo programs are recorded in stereo and AM programs are recorded monaurally to both channels.

# Specifications

Circuit system	FM: Superheterodyne SW/MW/LW: Dual conversion superheterodyne
Frequency range	FM: 76.0 – 108.0 MHz SW: 1621 – 29999 kHz MW: 530 – 1620 kHz LW: 150 – 529 kHz
Intermediate frequency	FM: 10.7 MHz SW/MW/LW: 55.845 MHz (first), 455 kHz (second)
Speaker	Approx. 40 mm (1 5/8 inches) dia., 8 ohms
Power output	250 mW (at 10 % harmonic distortion)
Outputs	Recording output jack (stereo minijack) output level 245 mV (-10 dBs) output impedance 10 kilohm or less Headphones jack (stereo minijack) 16 ohms
Power requirements	3 V DC Two R6 (size AA) batteries AC power adaptor AC-E312: 120 V, 60 Hz (for USA model) AC-E311: 100 - 240 V, 50/60 Hz (for other models) Optional DCC-E130L car battery
Battery life	Using Sony SUM-3 (NS) batteries: FM: approx. 12 hours, AM: approx. 9 hours Using Sony AM-3 (N) alkaline batteries: FM: approx. 23 hours, AM: approx. 18 hours (When listening for four hours a day at normal volume)
Dimensions	Approx. 110.6 × 23.5 × 72.6 mm (w/h/d) (4 3/8 × 15/16 × 2 7/8 inches) including projecting parts and controls
Mass	Approx. 220 g (7.8 oz) including batteries
Accessories supplied	ICF-SW100S: Stereo headphones (1) AC power adaptor (1) AC plug adaptor (1) Active antenna (1) Suction cup (1) Carrying case (1) Wave handbook (1) ICF-SW100E: Stereo headphones (1) Compact antenna (1) Carrying case (1) Wave handbook (1)

## Note

This appliance conforms with EEC Directive 87/308/EEC regarding interference suppression.

Design and specifications subject to change without notice.

## Optional accessories

Car battery cord: DCC-E130L

Connecting cord:

RK-G135 (stereo miniplug ↔ miniplug)

RK-G134 (stereo miniplug ↔ stereo miniplug)



RK-G136 (stereo miniplug ↔ stereo miniplug)

RK-G129 (stereo miniplug ↔ two pinplug)

Wide range antenna: AN-1, AN-102

# Troubleshooting Guide

## **The power is not turned on even if you press the POWER ON/OFF button.**

- Weak radio batteries (□ appears in the display).  
⇒ Replace both batteries with new ones.
- Incorrect polarity of radio batteries. See page 10.
- The MAIN POWER ON/OFF switch is set to OFF.
- The AC power adaptor or a car battery cord is not connected.
- Battery operation is attempted while an AC power adaptor or a car battery cord is connected to the set, but not to a wall outlet or cigarette lighter socket.
- The KEY PROTECT  button has been pressed. ⇒ Press this button again to make  mark disappear.

## **No display in the time display**

- Incorrect polarity of batteries. See page 10.
- Weak batteries.

## **Display is dim.**

- Weak radio batteries (□ appears in the display).  
⇒ Replace both batteries with new ones.
- The set is being used in extremely high temperatures or in a place with excessive moisture.

## **Display appears slowly.**

- The unit is being used in extremely low temperatures.

## **Sound is not heard at all.**

- The VOL(volume) control is turned down completely.
- The stereo headphones are plugged in .
- Incorrect polarity of batteries. See page 10.

## **Very weak or interrupted sound, or unsatisfactory reception.**

- Weak batteries.
- Tuning or antenna adjustment is not correct. ⇒ Tune in correctly with manual tuning. See page 20. For antenna adjustment, see page 17.
- Weak signal. ⇒ When in a vehicle or in a building, listen near a window.
- The frequency displayed differ a little from the active station frequency. ⇒ Tune more precisely with manual tuning. See page 20.
- The SENS DX/LOCAL selector is set to LOCAL. ⇒ Set to DX.

## **Frequency cannot be input when direct tuning.**

- The next button was not pressed within 10 seconds after a button has been pressed.

### **Presetting frequency cannot be input.**

- ENTER is not pressed when you press the PRESET/DIRECT TUNE buttons. ➡ To input a frequency, while pressing the ENTER, press one of the PRESET/DIRECT TUNE buttons.

### **No key input is acceptable.**

- The KEY PROTECT  $\text{O} \rightarrow \text{n}$  button has been pressed. ➡ Press this button again to make  $\text{O} \rightarrow \text{n}$  mark disappear.

### **The preset station cannot be received when preset tuning.**

- Incorrect preset button is preset.
- The preset station is erased. ➡ Preset the station again.

### **The radio is not turned on at the timer-setting time.**

- The timer is not in the standby mode. ➡ Press the STANDBY 1 or STANDBY 2 button.
- The MAIN POWER ON/OFF switch is set to OFF.
- When it took more than 10 minutes to replace batteries, the timer setting time has been erased. ➡ After replacing the batteries, set the timer again.

# Summary of the Operations

The following table shows a summary of the operations of the ICF-SW100. You can use this table as a quick reference for the operations. The illustrations show the buttons to press. Two buttons linked with "+" means to press one button while keeping the other button pressed. Buttons in square brackets are sequence that is performed repeatedly as required.

Refer to the pages indicated in ( ) for more details about each operation.

## Clock setting

Setting the UTC time difference for local time (12):



setting the local current time (12):



Displaying world time (15):



Setting/canceling DST (summer time) (13):



## Tuning

Preset station tuning (16):



Direct tuning (18):



### Manual tuning (20):



### Scan tuning (22):

Direct/manual tuning →



### Others

#### Presetting a station (24):

Direct/manual/scan tuning →

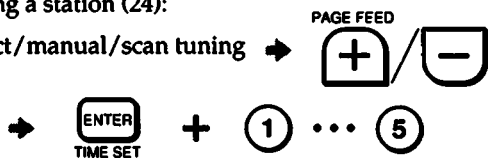

#### Erasing a preset station (25):



#### Editing a label (26):

Displaying a label →

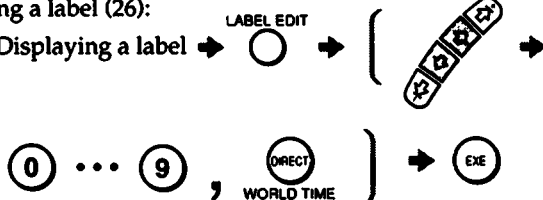

#### Setting the standby time (28):

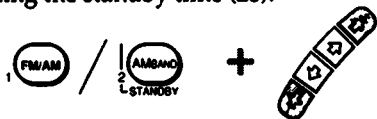

#### Setting the timer standby (28):

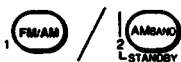

#### Setting the sleep timer (30):



Afin d'éviter tout risque d'incendie ou d'électrocution, ne pas exposer cet appareil à la pluie ou à l'humidité.

Afin d'éviter tout danger d'électrocution, ne pas ouvrir le coffret. Ne confier l'entretien de l'appareil qu'à un technicien qualifié.



# Table des matières

Caractéristiques .....	42
Précautions .....	43
Nomenclature .....	44
Sources d'alimentation .....	48
Mise en place des piles .....	48
Courant secteur .....	49
Batterie de voiture de 12 V .....	49
Réglage de l'horloge .....	50
Réglage de l'heure courante locale .....	50
Pour connaître l'heure courante dans les autres pays .....	53
Accord par nom de station préréglée .....	54
Amélioration de la réception .....	55
Accord direct .....	56
Accord manuel .....	58
Accord par balayage .....	60
Préréglage d'une station .....	62
Création de noms .....	64
Utilisation de l'alarme .....	66
Arrêt programmé .....	68
Amélioration de la réception OC/PO/GO .....	69
Utilisation de l'antenne amplifiée AN-100 .....	69
Utilisation de l'antenne compacte AN-71 .....	70
Utilisation d'une antenne de grande portée .....	71
Enregistrement d'émissions de radio .....	72
Spécifications .....	73
Guide de dépannage .....	74
Résumé des opérations .....	76

# Caractéristiques

Consultez les pages indiquées entre parenthèses pour plus de détails.

- Récepteur mondial FM stéréo/OC/PO/GO.
- Système de synthétiseur PLL (Phase Locked Loop) contrôlé au quartz utilisant un micro-ordinateur pour un accord précis et facile. La fréquence accordée est affichée numériquement.
- Réception FM stéréo pour écouter avec un casque.

<b>Horloge mondiale</b>	Vous pouvez connaître l'heure dans n'importe quel pays du monde en sélectionnant le nom de la ville. (53)
<b>Accord prérégulé</b>	Accord d'une station prérégulée par sélection de nom. Vous pouvez préréguler jusqu'à 5 stations sur chacune des 10 pages de mémoire que vous pourrez accorder en appuyant sur une seule touche. (54,62)
<b>Accord direct</b>	Vous pouvez accorder une station en entrant directement la fréquence (56)
<b>Accord manuel</b>	Même si vous ne connaissez pas la fréquence d'une station, vous pouvez l'accorder précisément. (58)
<b>Accord par balayage</b>	Recherche automatique d'une station (60)
<b>Création de nom</b>	Vous pouvez créer des noms pour les stations prérégulées et une différence d'heure, contenant jusqu'à 6 caractères. (64)
<b>Programmation de l'heure de l'alarme</b>	Vous pouvez recevoir la station de votre choix à l'heure souhaitée. (66)
<b>Arrêt programmé</b>	Vous pouvez programmer l'arrêt automatique de la radio au bout de 60 minutes. (68)
<b>Sources d'alimentation</b>	Vous pouvez alimenter l'appareil sur trois sources différentes: piles internes, courant domestique et batterie de voiture. (48)

La seule différence entre les modèles ICF-SW100S et ICF-SW100E est dans les accessoires fournis qui varient également d'un pays à l'autre.

Le ICF-SW100S comprend les accessoires suivants:

- Récepteur synthétiseur PLL FM stéréo OC/PO/GO ICF-SW100
- Adaptateur d'alimentation secteur: AC-E311 pour les pays d'Europe, AC-E312 pour le Etats-Unis
- Adaptateur de fiche secteur
- Antenne amplifiée AN-100
- Ecouteurs stéréo
- Etui de transport

Le ICF-SW100E comprend les accessoires suivants:

- Récepteur synthétiseur PLL FM stéréo OC/PO/GO ICF-SW100
- Antenne compacte AN-71
- Ecouteurs stéréo
- Etui de transport

# Précautions

- Faites fonctionner l'appareil uniquement sur courant continu de 3 V avec deux piles R6 (format AA).  
Pour alimenter l'appareil sur le secteur, utilisez l'adaptateur d'alimentation secteur AC-E311/E312,\* à l'exclusion de tout autre. Pour alimenter l'appareil sur une batterie de voiture, utilisez uniquement le cordon de batterie de voiture recommandé pour cet appareil, à l'exclusion de tout autre.
- L'appareil n'est pas déconnecté de la source d'alimentation secteur tant qu'il reste branché sur la prise murale, même si vous le mettez hors tension.
- Débranchez l'adaptateur d'alimentation secteur de la prise murale si vous prévoyez de ne pas l'utiliser pendant longtemps.
- La plaquette indiquant, entre autres, la tension de fonctionnement se trouve sur le dessous de l'appareil.
- Utilisez l'appareil entre 0°C et 40°C (32°F et 104°F). Si vous utilisez le récepteur dans des températures supérieures, les données affichées risquent d'être irrégulières. Si la température est inférieure, les données affichées risquent de changer très lentement. Ces anomalies disparaissent et l'appareil ne subira aucun dommage dès que vous l'utiliserez dans la plage de température recommandée.
- Ne laissez pas le récepteur près d'une source de chaleur, comme un radiateur ou un conduit d'air chaud, ou dans un endroit directement exposé au soleil, à de la poussière excessive, à la pluie, à l'humidité, à des vibrations mécaniques et à des chocs.
- Si un solide ou liquide quelconque pénètre dans l'appareil, retirez les piles et faites-le vérifier par un réparateur qualifié avant de le remettre en service.
- Etant donné qu'il y a un aimant puissant dans le haut-parleur, conservez les cartes de crédit à code magnétique, ou les montres à ressorts loin de l'appareil pour éviter qu'elles ne soient endommagées par l'aimant.
- Si le boîtier est sale, nettoyez-le avec un chiffon doux imprégné d'une solution savonneuse douce. N'utilisez jamais de nettoyeurs abrasifs ou de solvants chimiques qui risquent d'endommager le boîtier.
- En cas d'orage, si vous utilisez une antenne extérieure, débranchez immédiatement l'adaptateur d'alimentation secteur (s'il est branché) de la prise murale. Ne touchez jamais le fil d'antenne pendant un orage.
- Ne raccordez jamais le fil de terre à un conduit de gaz.
- La réception de la fréquence 3,0 MHz risque d'être difficile à cause des signaux parasites internes générés par les oscillateurs intégrés.
- Dans un véhicule ou un immeuble, la réception radio risque d'être difficile ou parasitée. Essayez d'écouter près d'une fenêtre.

\*L'adaptateur d'alimentation secteur est fourni uniquement avec le modèle ICF-SW100S.

Pour toute question ou problème concernant cet appareil et non couverts par le mode d'emploi, consultez un revendeur Sony.

# Nomenclature

Consultez les pages indiquées entre parenthèses pour plus de détails.

## Avant

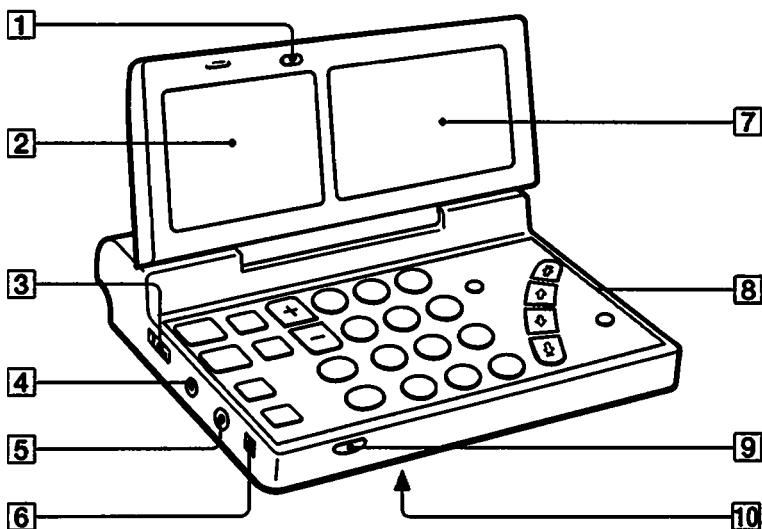

**1** Touche d'éclairage (LIGHT)

Appuyez pour éclairer l'afficheur pendant environ 15 secondes.

**2** Haut-parleur

**3** Interrupteur d'alimentation principale (MAIN POWER ON/OFF)

Réglez l'interrupteur sur ON quand vous utilisez la radio. Réglez-le sur OFF quand vous transportez la radio pour éviter de la mettre sous tension accidentellement.

**4** Prise d'entrée d'alimentation externe (DC IN 3V  $\rightarrow$   $\leftarrow$ ) (49)

**5** Prise d'antenne amplifiée (ACTIVE ANT) (69)

**6** Sélecteur de sensibilité FM/AM (SENS DX/LOCAL) (56)

**7** Afficheur

**8** Panneau de commande

**9** Touche d'ouverture (PUSH OPEN)

**10** Fixation de l'étui de transport

C'est un trou taraudé sur le fond.

Serrez ou desserrez la vis de l'étui de transport avec une pièce de monnaie.

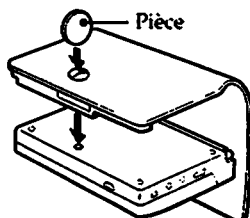

## Arrière

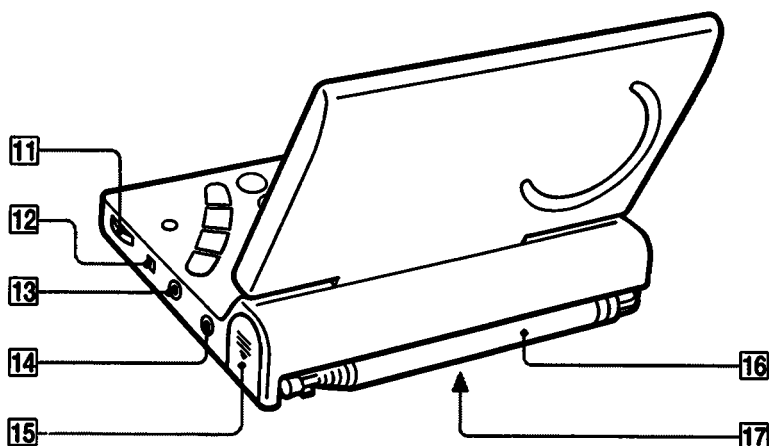

**11** Commande de réglage du volume (VOL)

**12** Sélecteur de mode (AM TONE/FM MODE)

Gamme AM: il sert de sélecteur de tonalité

Gamme FM: il sert de sélecteur mono/stéréo

**13** Prise de sortie de ligne pour l'enregistrement (LINE OUT)  
(72)

**14** Prise d'écouteurs (🎧)

Quand vous branchez des écouteurs stéréo, aucun son ne sort du haut-parleur. Vous pouvez écouter des émissions FM stéréo.

**15** Logement des piles (48)

**16** Antenne télescopique (55)

**17** Touche de réinitialisation (RESET)

Il y a une petite touche dans l'orifice. Appuyez sur cette touche avec un objet pointu quand le récepteur ne fonctionne pas correctement à cause d'une décharge provoquée par de l'électricité statique ou autre. Quand vous appuyez sur cette touche, l'horloge est réinitialisée. Cependant, les stations pré-réglées sont conservées.

## Nomenclature

### Panneau de commande

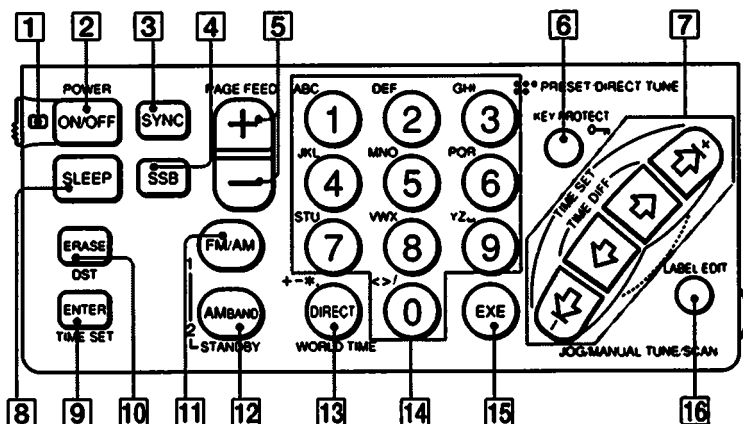

- 1 **Témoin d'alimentation principale**
- 2 **Touche de marche/arrêt (POWER ON/OFF)**
- 3 **Touche de détection synchrone (SYNC)**
- 4 **Touche de signal à bande latérale unique (SSB)**
- 5 **Touche de défilement des pages (PAGE FEED +/-)**
- 6 **Touche de blocage des commandes (KEY PROTECT  $\circ \rightarrow$ )**
- 7 **Touche de réglage/accord manuel/balayage (JOG/MANUAL TUNE/SCAN)**
- 8 **Touche d'arrêt programmé (SLEEP)**
- 9 **Touche de validation/réglage de l'heure (ENTER/TIME SET)**
- 10 **Touche d'effacement/heure d'été (ERASE/DST)**
- 11 **Touche de gamme FM/AM/alarme 1 (FM/AM/STANDBY 1)**
- 12 **Touche de gamme AM/alarme 2 (AM BAND/STANDBY 2)**
- 13 **Touche de sélection directe/heure mondiale (DIRECT/WORLD TIME)**
- 14 **Touche de pré-réglage/accord direct (PRESET/DIRECT TUNE)**
- 15 **Touche d'exécution (EXE)**
- 16 **Touche de création de nom (LABEL EDIT)**

## Afficheur

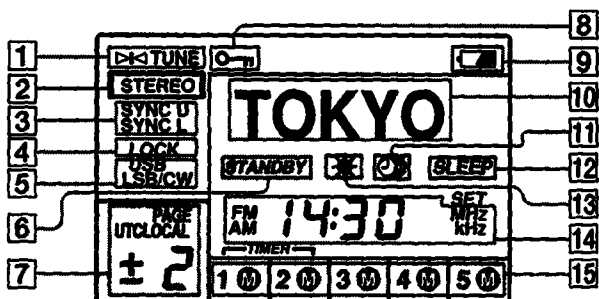

### 1 Témoin d'accord

Apparaît quand une station est accordée.

### 2 Témoin de son stéréo (STEREO)

Apparaît quand une émission stéréo est accordée.

### 3 Témoins de mode (SYNC U/L)

### 4 Témoin de détection synchrone (LOCK)

Apparaît pendant la détection synchrone.

### 5 Témoins de mode SSB (USB/LSB/CW)

### 6 Témoins d'attente programmée (STANDBY)

Apparaît quand l'alarme est programmée.

### 7 Page de mémoire/différence d'heure

### 8 Témoin de blocage des commandes

Tant que ce témoin est affiché, toutes les commandes sont bloquées.

### 9 Témoin de capacité des piles

### 10 Affichage de nom

Les noms des stations, villes, gammes d'ondes et bandes métriques sont affichés.

- Quand le nom d'une station est affiché:  
(La fréquence est affichée si le nom n'est pas préreglé.)

**\*95.75**

- Quand la bande métrique est affichée:

**120mb**

### 11 Témoin d'heure mondiale

Apparaît quand l'heure mondiale est affichée.

### 12 Témoin d'arrêt programmé (SLEEP)

Apparaît quand l'arrêt est programmé.

### 13 Témoin d'heure d'été (DST)

Apparaît quand l'heure d'été est en vigueur.

### 14 Heure/fréquence

### 15 Témoins de préreglage

# Sources d'alimentation

## Mise en place des piles

Installez deux piles R6 (format AA) en respectant les polarités.

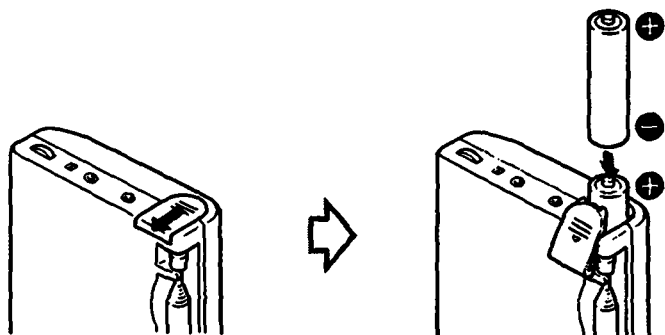



### Remarque sur le couvercle du logement des piles

Ne forcez pas pour ouvrir le couvercle. Vous ne pouvez pas l'ouvrir plus que la limite indiquée sur l'illustration.

### Remarque

Si vous retirez les piles pendant longtemps, l'horloge et les réglages de l'alarme seront effacés. Dans ce cas, réglez-les de nouveau.

### Remplacement des piles

- Quand les piles sont épuisées, le son est faible ou déformé, l'indication  clignote sur l'afficheur. Remplacez toutes les piles par des neuves. Lorsque les piles sont complètement épuisées, l'alimentation est coupée et l'indication  clignote.
- Lorsque vous enlevez les piles, l'indication  cesse de clignoter. Remplacez les piles dans les 10 minutes sinon l'heure courante et les réglages d'alarme seront effacés. Cependant, les stations pré-réglées ne sont pas effacées.
- En ce qui concerne l'autonomie des piles, voir "Spécifications".



## Courant secteur

Utilisez l'adaptateur d'alimentation secteur AC-E311/E312 (fourni uniquement avec le ICF-SW100S).

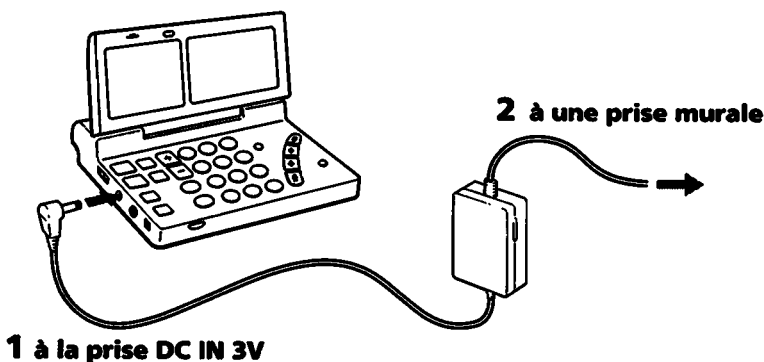

**1 à la prise DC IN 3V**

**2 à une prise murale**

## Batterie de voiture de 12 V

Pour alimenter l'appareil sur une batterie de voiture de 12 V, raccordez le cordon de batterie de voiture Sony DCC-E130L (en option) à la prise DC IN 3 V.

### Remarques

- Si vous ne parvenez pas à insérer la fiche du cordon secteur dans la prise murale, utilisez l'adaptateur de fiche fourni.
- Les piles internes sont automatiquement déconnectées quand vous raccordez l'adaptateur d'alimentation secteur ou le cordon de batterie de voiture à la prise DC IN 3 V.
- Quand vous n'utilisez plus l'adaptateur d'alimentation secteur ou le cordon de batterie de voiture, débranchez d'abord la prise DC IN 3 V. Quand le cordon est raccordé à la prise DC IN 3 V, la radio n'est pas alimentée par les piles internes.

- Laissez les piles en place pour alimenter le micro-ordinateur intégré même si vous utilisez une source d'alimentation externe. Cependant, remplacez les piles une fois par an car elles se déchargent graduellement..
- Utilisez uniquement l'adaptateur d'alimentation secteur ou le cordon de batterie de voiture recommandés et fabriqués par Sony. La polarité des fiches des autres fabricants peut être différente.



Polarité de la fiche

# Réglage de l'horloge

Réglez l'heure quand la radio est éteinte.

L'heure locale signifie l'heure dans votre pays et l'heure mondiale correspond à l'heure dans un autre endroit du monde.

## Réglage de l'heure courante locale

L'heure courante est réglée pour l'heure locale.

Avant de régler l'horloge, vérifiez la différence entre l'heure locale et l'heure UTC (Universal Time Coordinated) en vous référant au tableau de la page 52. Les noms des villes principales et leur différence par rapport à l'heure UTC sont déjà mémorisés en usine.

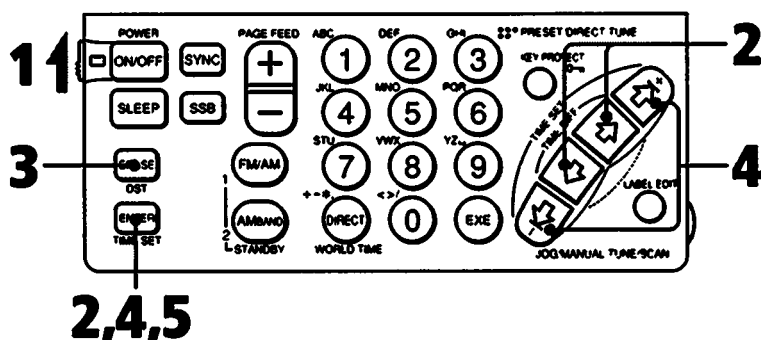

### Pendant l'écoute de la radio

Vous ne pouvez pas régler l'heure pendant que vous écoutez la radio. Appuyez sur la touche **POWER ON/OFF** pour éteindre la radio avant de régler l'heure.

### Quand l'appareil est hors tension (MAIN POWER ON/OFF sur OFF)

L'afficheur indique l'heure courante.

## 1 Réglez MAIN POWER ON/OFF sur ON.

La première fois que vous installez les piles ou que vous réinitialisez "0:00" clignote sur l'afficheur. **Appuyez sur TIME SET.**

- 2 Tout en maintenant enfoncé TIME SET, appuyez sur les touches internes de JOG/MANUAL TUNE/SCAN jusqu'à ce que le nom de votre ville ou la différence entre l'heure locale et l'heure UTC apparaissent sur l'afficheur.**



Quand le témoin d'heure mondiale ☉ est affiché, appuyez sur TIME SET pour passer à l'heure locale.

- 3 Si votre pays n'utilise pas l'heure d'été ou si ☼ est affiché, sautez cette étape. Appuyez sur DST si votre pays est à l'heure d'été. ☼ apparaît sur l'afficheur.**
- 4 Tout en maintenant enfoncé TIME SET, appuyez sur les touches externes de JOG/MANUAL TUNE/SCAN pour régler l'heure locale courante. Chaque fois que vous appuyez sur JOG/MANUAL TUNE/SCAN, l'heure change d'une minute. Pour faire avancer rapidement les chiffres de l'heure, maintenez JOG/MANUAL TUNE/SCAN enfoncé.**



## 5 Relâchez TIME SET.

Les deux points ":" se mettent à clignoter et l'horloge commence à fonctionner.

### Réglage à la seconde près

Si vous voulez régler l'heure à la seconde près avec le signal d'un top horaire, procédez comme dans l'exemple suivant.

Exemple: Pour régler sur 19:15

- 1 Réglez l'heure sur 19:15 à l'étape 4 ci-dessus et maintenez la touche TIME SET enfoncée.
- 2 Relâchez la touche TIME SET en même temps que le signal d'un top horaire. L'horloge affichera l'heure précise.

### Pour les pays qui utilisent l'heure d'été

Appuyez sur la touche DST pendant l'heure d'été pour faire apparaître ☼, comme indiqué à l'étape 3 ci-dessus et appuyez de nouveau sur la même touche pour revenir à l'heure standard. L'heure change automatiquement. Si vous avez réglé l'horloge pendant l'heure standard, appuyez sur la touche DST au début de l'entrée en vigueur de l'heure d'été. L'heure standard est remplacée par l'heure d'été.

### Différence entre l'heure locale et l'heure UTC (Universal Time Coordinated)

Le tableau indique la différence entre l'heure locale et l'heure UTC dans chaque pays. Le signe (+) indique le nombre d'heures en avance par rapport à l'heure UTC. Le signe (-) indique le nombre d'heures en retard par rapport à l'heure UTC.

Pour connaître la différence pendant l'heure d'été, ajoutez une heure aux différences indiquées dans le tableau.

Différence d'heure	Nom pré-réglé*	Ville ou pays	Autres villes dans le même fuseau	Intervalle de balayage automatique PO
± 0	LONDON	Londres	Lisbonne	9 kHz
+ 1	C.EURO	Europe Centrale	Amsterdam, Berlin, Bruxelles, Madrid, Paris, Rome, Stockholm, Vienne, Zurich	
+ 2	CAIRO	Caire	Athènes, Istanbul	
+ 3	JEDDAH	Djedda	Nairobi, Riyadh, Moscou	
+ 4	DUBAI	Dubai		
+ 5	KARACH	Karachi		
+ 6	DHAKA	Dacca		
+ 7	BNGKOK	Bangkok	Jakarta	
+ 8	S.PORE	Singapour	Pékin, HongKong	
+ 9	TOKYO	Tokyo	Séoul	
+10	SYDNEY	Sydney	Guam	
+11	SOLMON	Salomon	Nouméa	
+12	AUKLND	Auckland	Fidji	10 kHz
-11	SAMOA	Samoa		
-10	HAWAII	Hawaii	Honolulu, Tahiti	
- 9	ANCHRG	Anchorage		
- 8	L.A.	Los Angeles	San Francisco, Vancouver	
- 7	DENVER	Denver	Calgary	
- 6	CHICAG	Chicago	Dallas, Mexico	
- 5	N.Y.	New York	Lima, Panama, Toronto	
- 4	CARACS	Caracas	Santiago	
- 3	RIO	Rio de Janeiro	Buenos Aires, Sao Paulo	9 kHz
- 2	FN.ISL	Ile Fernando de Noronha		
- 1	AZORES	Iles des Açores		

\*6 caractères maximum.

Si le nom de la ville que vous cherchez n'est pas pré-réglé

Cherchez d'après la différence d'heure entre la ville et l'heure UTC. Vous pouvez également créer un nom pour une différence d'heure qui correspond à un nom de ville. (Voir page 64).

### Au sujet du pas de canal PO

Le pas de canal PO est l'intervalle de base du système d'allocations de fréquences et il diffère selon les pays. L'intervalle du balayage automatique change automatiquement selon la différence avec l'heure UTC qui est réglée comme votre heure locale. Voir le tableau ci-dessus.

## Pour connaître l'heure courante dans les autres pays

Quand la radio est éteinte, vous pouvez connaître l'heure dans les autres pays du monde .

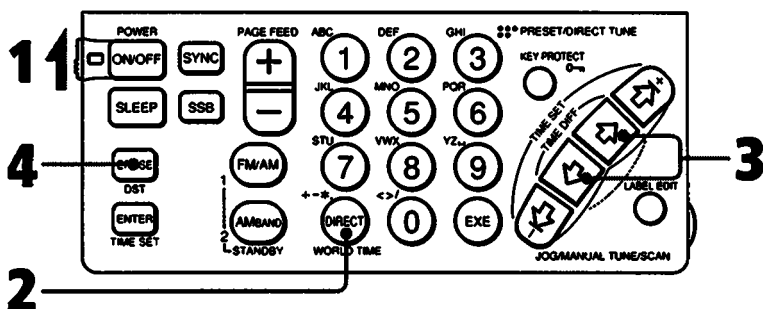

- 1 Réglez MAIN POWER ON/OFF sur ON.**
- 2** Si l'heure locale est affichée, appuyez sur **WORLD TIME** pour afficher le témoin d'heure mondiale ☀️.
- 3** Appuyez sur les touches internes de **JOG/MANUAL TUNE/SCAN** jusqu'à ce que le nom de ville souhaité ou la différence d'heure entre l'endroit cherché et l'heure UTC apparaisse.
- 4** Si le pays n'utilise pas l'heure d'été ou si ☀️ est déjà affiché, sautez cette étape.  
**Appuyez sur DST** si l'heure d'été est en vigueur dans le pays. ☀️ apparaît sur l'afficheur.

# Accord par nom de station préréglée

Une fois que vous avez préréglé les fréquences, vous pouvez accorder une station facilement en sélectionnant la page de mémoire et en appuyant sur une touche de préréglage.

Vous pouvez préréglé jusqu'à 50 stations, 5 stations sur chacune des 10 pages. Certaines stations sont déjà préréglées en usine. Essayez de les écouter. Pour préréglé des stations, reportez-vous aux paragraphes concernant l'accord direct, manuel ou par balayage et consultez également "Préréglage d'une station" (page 62) et "Création de nom" (page 64).

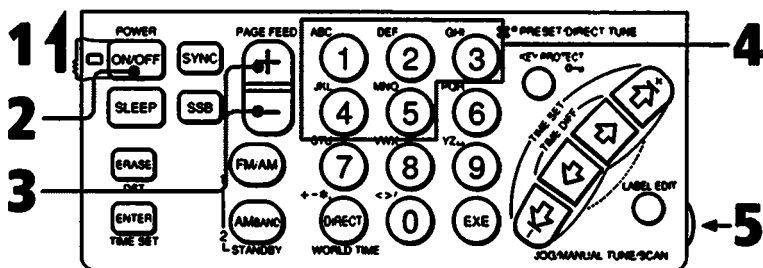

**1 Réglez MAIN POWER ON/OFF sur ON.**

**2 Appuyez sur POWER ON/OFF.**

**3 Sélectionnez la page de mémoire souhaitée en appuyant sur PAGE FEED +/-.** Quand vous sélectionnez la page de mémoire 1, un bip retentit.

**4 Appuyez sur la touche PRESET/DIRECT TUNE 1 à 5 que vous voulez.**

La station préréglée sur cette touche est accordée.

**5 Réglez le volume (VOL).**

Pour éteindre la radio, appuyez sur POWER ON/OFF.

Ex. Sélection de AM 5975 sur la touche 1 de la page 0

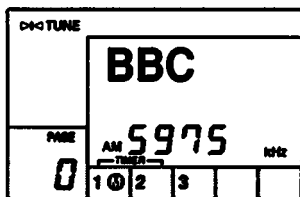

L'illustration n'indique pas nécessairement le numéro de préréglage ou la station.

## Pour vérifier les préréglages

Accordez une station préréglée. Le nom et la fréquence de la station préréglée sont affichés.

Vous pouvez également créer des noms à attribuer aux stations préréglées. (Voir page 64).

## Amélioration de la réception

### Pour la réception PO/GO

Rentrez l'antenne télescopique afin d'activer l'antenne barre de ferrite intégrée. Etant donné que cette antenne est directionnelle, déplacez l'appareil horizontalement pour trouver l'orientation idéale.

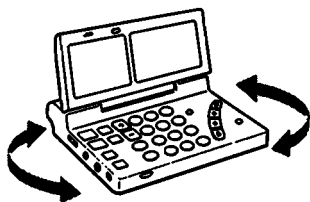

### Pour la réception OC

Déployez complètement l'antenne télescopique de manière à exposer la base tournante et réglez la longueur, l'angle et la direction.

### Pour la réception FM

Sortir l'antenne télescopique de manière à exposer sa base pivotante et ajuster la longueur, l'angle et la direction.

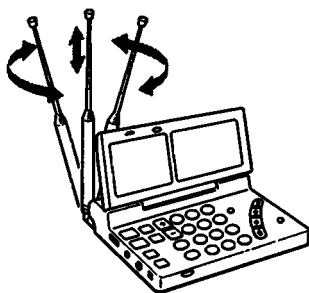
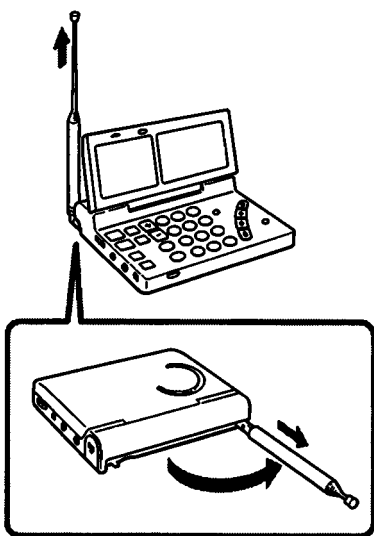

# Accord direct

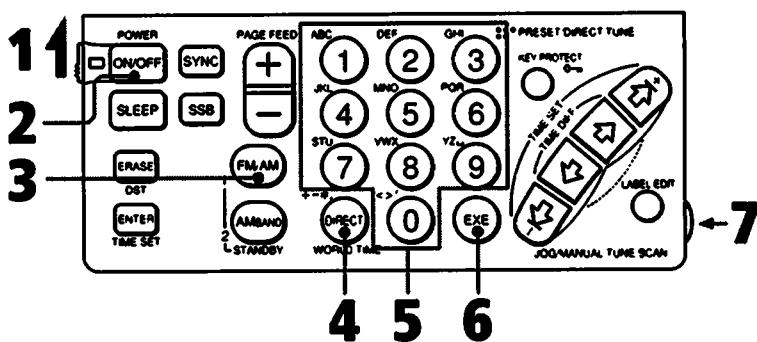

## Exemples

FM 92,5 MHz



AM 1242 kHz



AM 1000 kHz



AM 21000 kHz



### Remarque

Après avoir appuyé sur une touche, appuyez sur la touche suivante dans les 10 secondes, sinon l'afficheur indique de nouveau la station accordée précédemment.

### Si vous entrez une fréquence incorrecte

Appuyez sur DIRECT pour annuler la fréquence entrée et effectuez la procédure ci-dessus à partir de l'étape 4 pour entrer la fréquence correcte.

### Si le son est déformé

Normalement, réglez le sélecteur SENS sur DX, cependant si le son est déformé, réglez-le sur LOCAL.



- 1 Réglez MAIN POWER ON/OFF sur ON.**
- 2 Appuyez sur POWER ON/OFF.** La radio est allumée.
- 3 Appuyez sur FM/AM** pour sélectionner la gamme (FM ou AM).
- 4 Appuyez sur DIRECT.** La fréquence affichée est effacée.
- 5 Entrez la fréquence de la station souhaitée en appuyant sur les touches PRESET/DIRECT TUNE 0-9.** Appuyez sur une touche dans les 10 secondes après avoir appuyé sur la touche précédente.  
Chiffres minimum  
AM: 1 kHz  
FM: 0,05 MHz (50 kHz)  
Pour la gamme FM, il n'est pas nécessaire d'entrer la virgule des décimales. Pour la gamme AM, les trois derniers zéros peuvent être omis. (Voir les exemples ci-dessous.)
- 6 Appuyez sur EXE.**  
Quand la station est accordée, le témoin d'accord apparaît sur l'afficheur.
- 7 Réglez le volume (VOL).**  
Pour éteindre la radio, appuyez sur POWER ON/OFF.

#### **Indication TRY AGAIN**

Si vous entrez une fréquence qui n'est pas comprise dans la plage de fréquences, des bips retentissent et "TRY" et "AGAIN" sont affichés. Appuyez sur DIRECT et entrez la fréquence correcte.



#### **Sélecteur AM TONE**

Réglez AM TONE sur NEWS. Les voix sont plus claires. Quand vous écoutez de la musique, réglez sur MUSIC. Cette fonction est inopérante pour la gamme FM.

#### **Sélecteur FM MODE (uniquement pour écouter avec des écouteurs stéréo)**

Pour la réception FM, réglez normalement FM MODE sur ST (stéréo). Si la réception devient difficile à cause de parasites, réglez sur MONO (monaural). La réception est améliorée et le bruit est réduit. Cependant, l'effet stéréo est annulé.

#### **Pour éviter un changement accidentel de la station en cours de réception**

Appuyez sur KEY PROTECT . Le symbole  apparaît sur l'afficheur et aucune commande du panneau de commande ne fonctionne. Pour annuler le blocage des commandes, appuyez de nouveau sur KEY PROTECT .

# Accord manuel

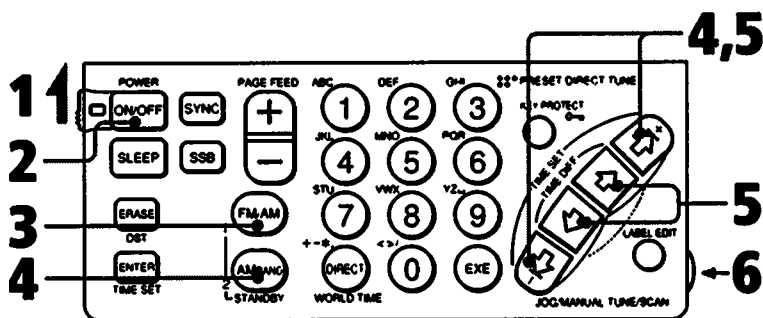

**1 Réglez MAIN POWER ON/OFF sur ON.**

**2 Appuyez sur POWER ON/OFF.** La radio est allumée.

**3 Appuyez sur FM/AM** pour sélectionner la gamme (FM ou AM).

**4** Si vous avez sélectionné la gamme FM, sautez cette étape.

**Tout en appuyant sur AM BAND, appuyez plusieurs fois sur les touches externes de JOG/MANUAL TUNE/SCAN** pour sélectionner la gamme d'ondes ou la bande métrique souhaitée. La fréquence minimum de cette gamme ou bande métrique est reçue.

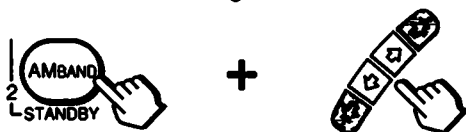

**5 Appuyez sur une des touches externes ou internes de JOG/MANUAL TUNE/SCAN** pour chercher une station.

La fréquence change selon les intervalles suivants.

Gamme	Touches externes	Touches internes
FM	50 kHz	50 kHz
OC	5 kHz	1 kHz
PO	9/10 kHz	1 kHz
GO	3 kHz	1 kHz
SSB (AM)	1 kHz	0,1 kHz

Quand la station est accordée, le témoin d'accord apparaît sur l'afficheur.

**6 Réglez le volume (VOL).**

Pour éteindre la radio, appuyez sur POWER ON/OFF.

**Qu'est ce qu'une bande métrique?**  
La gamme OC est divisée en 13 bandes par la longueur d'ondes (mètres). Chaque bande est appelée une bande métrique. (Voir page 61.)

**La plage de fréquences ne change pas**  
Même si vous continuez d'appuyer sur JOG/MANUAL TUNE/SCAN, la fréquence ne sort pas des plages suivantes.

Gamme	Touches internes	Touches* externes
FM	76 ↔ 108 MHz	76 ↔ 108 MHz
AM	150 ↔ 29999 kHz	dans chaque bande métrique ou gamme d'ondes

\* Mode d'accord par balayage

## Pour recevoir le signal SSB (à bande latérale unique)

Appuyez plusieurs fois sur SSB quand la radio est allumée.

Chaque pression change l'affichage de la manière suivante.

(normal) → USB → LSB/CW



### Que signifie SSB?

SSB est un signal à bande latérale unique très apprécié des radios civiles pour amateurs et d'affaires et il est présent sur toutes les gammes des amateurs à cause de l'intelligibilité du signal.

En général, les transmissions SSB utilisent la modulation USB mais pour les bandes amateurs inférieures à 10 MHz, LSB est souvent utilisée.

### Que signifie CW (Onde continue)?

CW est très populaire dans le milieu des amateurs de radio civile et d'affaires. L'amplitude de la porteuse de transmission CW n'est pas modulée comme dans les autres systèmes. Le système CW transmet les données en interrompant la porteuse à l'aide du code Morse. Le son est perçu comme un battement avec les appareils équipés de circuits BFO. Pour comprendre les informations transmises par CW, vous devez apprendre le code Morse.

## Pour recevoir la détection synchrone (SYNC)

Appuyez plusieurs fois sur SYNC quand la radio est allumée.

(normal) → SYNC U → SYNC L



Quand la détection synchrone est verrouillée, "LOCK" apparaît sur l'afficheur.

### Qu'est ce que la détection synchrone?

La réception AM rencontre deux grands problèmes: la distorsion provenant du fading et les interférences provoquées par les stations adjacentes. La détection synchrone permet de résoudre ces problèmes.

La distorsion de fading est provoquée par une sur-modulation, qui se produit quand un composant de la porteuse du signal reçu est atténué en cours. Dans ce récepteur, une fréquence porteuse pure sans variation de niveau, parfaitement synchronisée avec la porteuse d'origine, est générée dans le circuit de détection synchrone et mélangé au signal reçu pour compenser le composant de porteuse atténué. De cette façon, la distorsion est considérablement réduite. D'autre part, les émissions AM (OC, PO, et GO) utilisent généralement la transmission à double bande latérale, dans laquelle les signaux sont transmis sur les deux bandes latérales supérieure et inférieure (USB et LSB). Dans la plupart des cas, une des bandes latérales est affectée par les interférences des stations adjacentes (battements). Dans le circuit de détection synchrone, une des bandes USB ou LSB seulement est reçue, ce qui permet une réception claire sans les interférences des stations adjacentes.

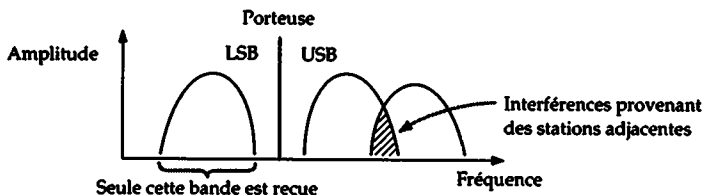

# Accord par balayage

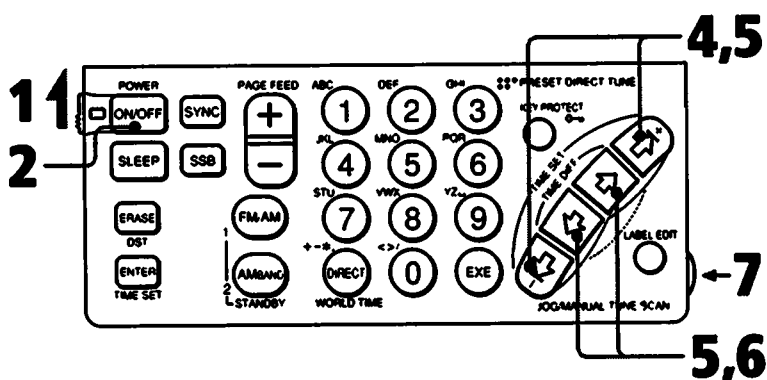

- 1 Réglez MAIN POWER ON/OFF sur ON.**
- 2 Appuyez sur POWER ON/OFF.**
- 3 Effectuez l'accord direct ou manuel pour recevoir une gamme d'ondes.** (Reportez-vous au tableau de la page suivante pour la plage de fréquences de chaque gamme d'ondes.)
- 4 Maintenez enfoncée une des touches externes de JOG/MANUAL TUNE/SCAN pendant environ 2 secondes.** "SCAN" apparaît sur l'afficheur et l'accord par balayage commence dans la plage de fréquences du tableau de la page 61. Quand une station est reçue, le balayage s'arrête automatiquement pendant environ 2 secondes et le témoin d'accord apparaît sur l'afficheur.
- 5 Appuyez de nouveau sur une des touches de JOG/MANUAL TUNE/SCAN pour écouter la station en cours de réception.** L'accord par balayage est annulé et la station est accordée.
- 6 Accordez la station plus précisément en utilisant les touches internes de JOG/MANUAL TUNE/SCAN.**
- 7 Réglez le volume (VOL).**  
Pour éteindre la radio, appuyez sur POWER ON/OFF.

## Allocation des fréquences (pas de canal)

GO: 3 kHz  
PO: 9 kHz/10 kHz  
OC: 5 kHz  
FM: 50 kHz

Si l'accord par balayage s'arrête trop souvent  
Réglez SENS sur LOCAL.

## Plage de fréquences du balayage automatique pour chaque gamme d'ondes

Gamme d'ondes		Plage de fréquences	Bande métrique OC
AM	GO	150 kHz – 529 kHz	—
	PO	530 kHz – 1620 kHz (intervalle de 10 kHz)*	—
		531 kHz – 1620 kHz (Intervalle de 9 kHz)*	—
	OC	2250 kHz – 2550 kHz	bande de 120 mètres
		3150 kHz – 3450 kHz	bande de 90 mètres
		3850 kHz – 4050 kHz	bande de 75 mètres
		4700 kHz – 5100 kHz	bande de 60 mètres
		5900 kHz – 6250 kHz	bande de 49 mètres
		7100 kHz – 7400 kHz	bande de 41 mètres
		9400 kHz – 10000 kHz	bande de 31 mètres
		11500 kHz – 12150 kHz	bande de 25 mètres
		13500 kHz – 13900 kHz	bande de 22 mètres
		15000 kHz – 15700 kHz	bande de 19 mètres
		17450 kHz – 18000 kHz	bande de 16 mètres
21400 kHz – 21950 kHz	bande de 13 mètres		
25600 kHz – 26100 kHz	bande de 11 mètres		
FM	76,00 MHz – 108,00 MHz	—	

\* La plage de fréquences est différente selon le pas de canal correspondant à l'heure locale.

### La plage de fréquences ne change pas

Si vous n'arrêtez pas le balayage, l'appareil balaye la même gamme d'ondes ou bande métrique (voir le tableau ci-dessus).

# Préréglage d'une station

Une fois que vous avez préréglé les fréquences, vous pouvez accorder une station facilement en sélectionnant la page de mémoire et en appuyant sur la touche de préréglage (page 54). Certaines stations sont déjà préréglées en usine.

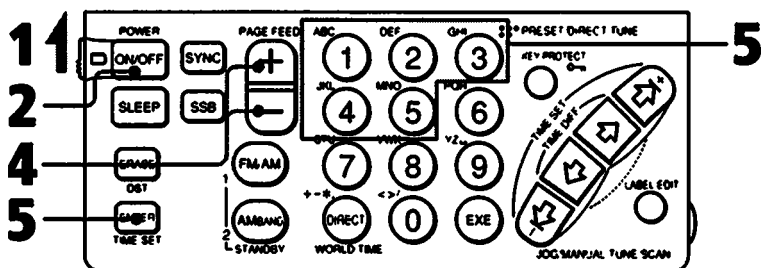

Ex. Pour prérégler FM 95,75 MHz sur la touche 1 de la page 3

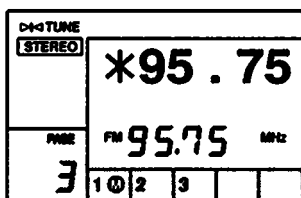

## Nombre de stations que vous pouvez prérégler

Vous pouvez prérégler jusqu'à 50 stations FM ou AM, à raison de 5 stations sur chacune des 10 pages, sur les touches PRESET/DIRECT TUNE 1 à 5.

## Pour vérifier les préréglages

Accordez une station préréglée (page 54). Le nom et la fréquence de la station préréglée sont affichés.

Vous pouvez également créer des noms à attribuer aux stations préréglées. (Voir page 64).

**1 Réglez MAIN POWER ON/OFF sur ON.**

**2 Appuyez sur POWER ON/OFF.**

**3 Accordez une station avec l'accord direct (voir page 56), l'accord manuel (voir page 58) ou l'accord par balayage (voir page 60).**

**4 Appuyez sur PAGE FEED +/- pour afficher une page de mémoire entre 0 et 9. Quand vous sélectionnez la page de mémoire 1, des bips retentissent.**

**5 Tout en maintenant la touche ENTER enfoncée, appuyez sur une des touches PRESET/DIRECT TUNE 1 à 5.**

La station est préréglée sur cette touche. Le numéro de préréglage et

Ⓜ apparaissent sur l'afficheur et la fréquence avec un astérisque "\*" est affichée en tant que nom.

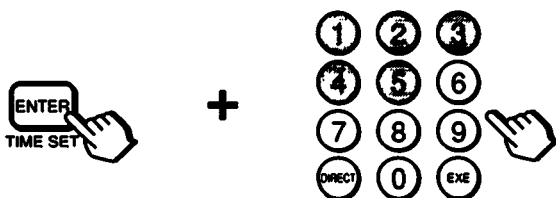

#### **Pour changer une station préréglée**

Préréglez une station sur une touche PRESET/DIRECT TUNE 1 à 5 de la page de mémoire souhaitée. La station préréglée auparavant sur la touche est effacée.

#### **Pour effacer une station préréglée**

**1** Sélectionnez la page de mémoire en appuyant sur PAGE FEED +/-.  
**2** Tout en appuyant sur ERASE, appuyez sur la touche PRESET/DIRECT TUNE 1 à 5 que vous voulez effacer. Le numéro de préréglage et Ⓜ disparaissent de l'afficheur et la station qui était préréglée sur cette touche est effacée. Toutefois, le nom affiché est conservé jusqu'à ce que vous changiez de fréquence.

# Création de noms

Vous pouvez créer un nom (jusqu'à 6 caractères) pour les stations préréglées ou une différence d'heure.

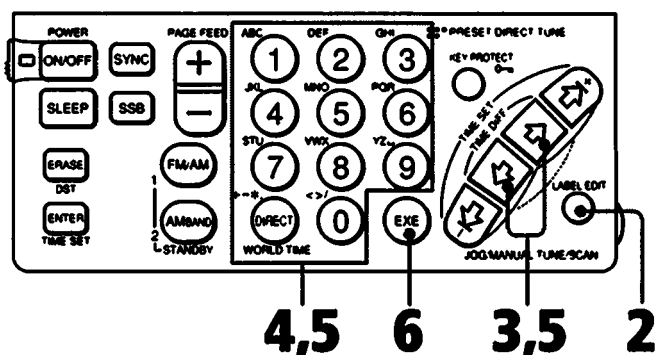

**Si le caractère cesse de clignoter**  
Le caractère cesse de clignoter si vous n'avez appuyé sur aucune touche pendant 15 secondes durant l'inscription de caractères. Appuyez de nouveau sur LABEL EDIT.

**Pour interrompre la création de noms**  
Appuyez sur LABEL EDIT.



- 1 Affichez le nom que vous voulez attribuer** en utilisant l'accord préréglé (voir page 54) ou l'horloge mondiale (voir page 53).
- 2 Appuyez sur LABEL EDIT.** Le premier caractère du titre clignote.
- 3 Appuyez sur les touches internes de JOG/MANUAL TUNE/SCAN** pour positionner le curseur sur le caractère que vous voulez sélectionner.
- 4 Appuyez sur la touche PRESET/DIRECT TUNE pour entrer le caractère.** Les caractères en haut et à gauche de chaque touche PRESET/DIRECT TUNE indiquent le caractère qui a été entré en appuyant sur la touche. Chaque pression sur la touche change le caractère de la manière suivante.  
Ex: Pression sur la touche PRESET/DIRECT TUNE 1

A → B → C → 1  

① A B C 1	② D E F 2	③ G H I 3
④ J K L 4	⑤ M N O 5	⑥ P Q R 6
⑦ S T U 7	⑧ V W X 8	⑨ Y Z _*9
DRCT + - * .	⑩ < > / 0	—

\* \_ indique un espace.

- 5 Fixez tous les caractères** que vous voulez utiliser pour le nom. Pendant l'inscription des caractères, vous devez appuyer sur une touche dans les 15 secondes après avoir appuyé sur la touche précédente.
- 6 Appuyez sur EXE.** Un bip retentit et les caractères affichés sont préréglés pour le nom.

**Pour préréglé une station et un nom**  
 Quand le signe ⑩ apparaît sur l'affichage de la mémoire de préréglage, vous pouvez préréglé un nom simplement en le créant. Vous pouvez aussi préréglé un nom en même temps que la fréquence quand vous préréglé une station. Suivez les étapes ci-dessous.

- 1** Accordez une station avec l'accord direct (voir page 56), l'accord manuel (voir page 58) ou l'accord par balayage (voir page 60).

**2** Créez le nom en effectuant les étapes 2 à 6 ci-dessus.

- 3** Préréglé la station en effectuant les étapes 4 et 5 de "Préréglage d'une station (page 62)". Le nom affiché est mémorisé avec la fréquence.

**Inscription d'un nom de différence d'heure**

Si vous avez déjà changé le nom d'une autre différence d'heure, l'opération est annulée et le nom d'origine est utilisé.

# Utilisation de l'alarme

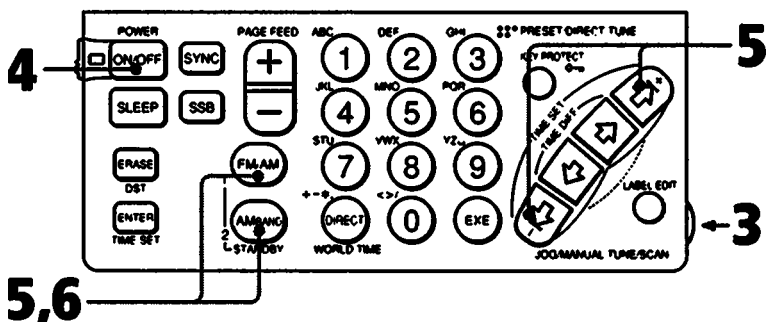

**1** Préréglez la station dont vous voulez programmer l'heure d'écoute sur la touche PRESET/DIRECT TUNE 1 ou 2 de la page 0. La station préréglée sur la touche 1 est destinée à l'alarme 1 et celle de la touche 2 à l'alarme 2.

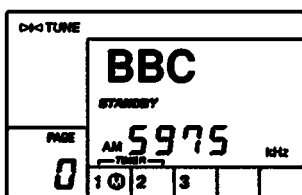

- 2** Accordez la station que vous avez préréglé à l'étape 1.  
**3** Réglez le volume (VOL).  
**4** Appuyez sur POWER ON/OFF. La radio s'éteint.

**Quand vous réglez l'heure d'alarme**  
Veillez à éteindre la radio. Vous ne pouvez pas régler l'heure d'alarme pendant que vous écoutez la radio.

**Pour annuler le mode d'alarme**  
Appuyez sur STANDBY 1 ou STANDBY 2 pour faire disparaître le témoin STANDBY de l'afficheur ou bien réglez MAIN POWER ON/OFF sur OFF.

**Si vous écoutez la radio à l'heure préréglée**  
La fréquence est remplacée par celle mémorisée sur la touche de pré-réglage.

**Quand la radio se met sous tension à l'heure préréglée**  
La radio s'éteint automatiquement au bout de 60 minutes.

**Si aucune fréquence n'est préréglée sur la touche appropriée**  
Quand l'heure préréglée est atteinte, des bips retentissent dans les 30 minutes. Pour arrêter les bips, appuyez sur une touche quelconque.

**Une fois que l'heure de l'alarme est préréglée**  
La radio se met sous tension à la même heure tous les jours.

**5 Réglez l'heure en appuyant sur les touches externes de JOG/MANUAL TUNE/SCAN tout en maintenant STANDBY 1 ou STANDBY 2 enfoncée.** Les témoins STANDBY et "SET" clignotent sur l'afficheur pendant que vous appuyez sur STANDBY 1 ou STANDBY 2.

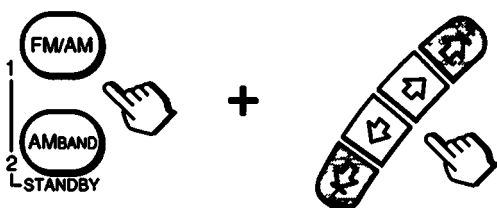

Exemple: Réglage de STANDBY 1 à 7:15.

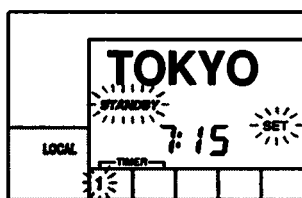

Si l'heure mondiale est affichée, elle est remplacée automatiquement par l'heure locale. Si vous maintenez la touche JOG/MANUAL TUNE/SCAN enfoncée, l'heure change continuellement.

**6 Relâchez STANDBY 1 ou STANDBY 2.** L'heure courante apparaît sur l'afficheur et le témoin STANDBY reste affiché.

**Vous pouvez régler les alarmes 1 et 2 en même temps**

Si l'heure d'une des alarmes est atteinte alors que l'autre est en service, l'alarme se déclenche avec la fréquence appropriée.

**Si vous réglez les alarmes 1 et 2 sur la même heure**

Seule l'alarme 1 se déclenche.

**Si vous utilisez l'alarme dans un autre pays**

Étant donné que l'alarme dépend de l'heure locale, réglez l'heure locale du pays avant de préregler l'heure de l'alarme.

**Pour vérifier l'heure préreglée de l'alarme**

Appuyez sur STANDBY 1 ou 2. Si vous avez déjà réglé l'alarme 1 ou 2, appuyez de nouveau sur STANDBY 1 ou 2 pour afficher l'heure préreglée.

**Pour changer l'heure préreglée de l'alarme**

Réglez l'heure pour l'alarme, l'heure préreglée auparavant est effacée.

# Arrêt programmé

Avant de programmer l'arrêt, régler l'horloge (voir page 50).

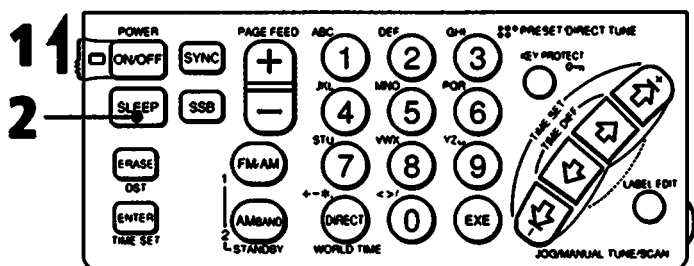

**1 Réglez MAIN POWER ON/OFF sur ON.**

**2 Appuyez sur SLEEP.**

La radio se met sous tension. Le témoin "SLEEP" apparaît sur l'afficheur.

**3 Accordez la station souhaitée et réglez le volume.**

La radio se met automatiquement hors tension au bout de 60 minutes.

**Pour éteindre la radio avant l'arrêt programmé**

Appuyez sur POWER ON/OFF.

**Si vous appuyez sur SLEEP pendant que vous écoutez la radio**

La radio se met automatiquement hors tension au bout de 60 minutes.

**Pour prolonger le temps d'écoute**

Appuyez de nouveau sur SLEEP.

La radio s'éteint au bout de 60 minutes environ.

**Si vous appuyez sur SLEEP quand la radio est hors tension**

La dernière station accordée est reçue et l'arrêt programmé entre en service.

# Amélioration de réception OC/PO/GO

## Utilisation de l'antenne amplifiée AN-100 (fournie avec le ICF-SW100S)

Quand vous utilisez une antenne amplifiée, rétractez l'antenne télescopique.

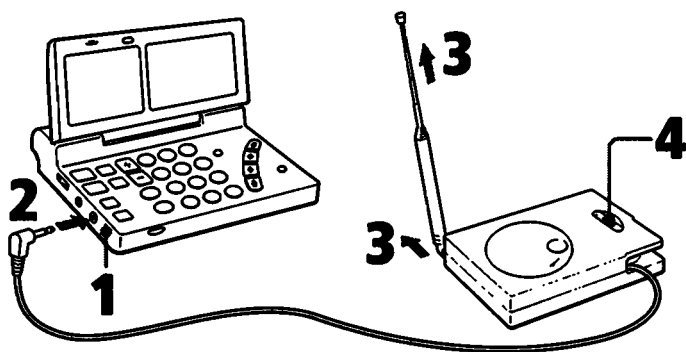

- 1 Réglez le sélecteur SENS de la radio sur DX.**
- 2 Sortez le câble de sortie de l'antenne amplifiée et branchez-le sur la prise ACTIVE ANT.**
- 3 Déployez l'antenne télescopique de l'antenne amplifiée.**
- 4 Réglez AM BPF FREQ sur WIDE. Si le son est déformé, réglez sur la plage de fréquences appropriée.**
- 5 Allumez la radio et accordez une station.**

Vous pouvez installer le module d'antenne sur le sol.

### Remarque

Raccordez uniquement l'antenne recommandée dans ce mode d'emploi à la prise ACTIVE ANT. Ne raccordez aucun autre type d'antenne car le courant continu 3 V fourni par la prise est conçu spécifiquement pour cette antenne.

### Après utilisation

- 1** Rentrez l'antenne télescopique.
- 2** Enroulez le câble de sortie.

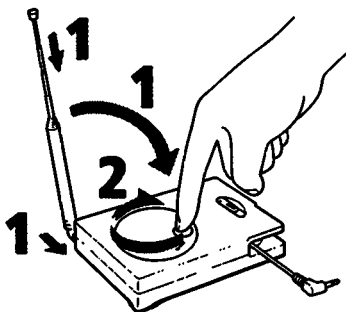

Pour améliorer la réception OC/PO/GO

## Utilisation de l'antenne compacte AN-71 (fournie avec le ICF-SW100E)

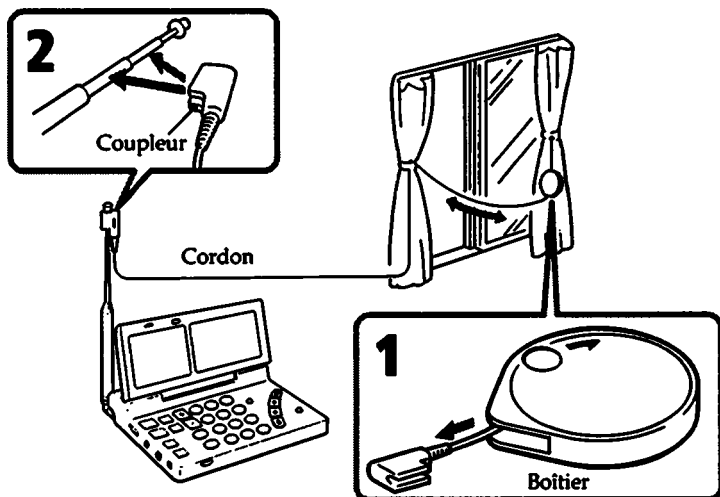

- 1 Sortez complètement le cordon du boîtier.**
- 2 Fixez le coupleur à l'antenne télescopique.**
- 3 Si la fenêtre peut être ouverte: Fixez le cordon et le boîtier à l'extérieur de la fenêtre en vous assurant qu'il n'y a aucun danger.**  
Si la fenêtre ne peut pas être ouverte: **Déroulez complètement le cordon le long du cadre de la fenêtre.**

Après utilisation



## Utilisation d'une antenne de grande portée (non fournie)

Utilisez une antenne de grande portée AN-1 ou AN-102 (non fournie).  
Vous avez le choix entre les deux méthodes suivantes.

### Méthode A: (pour la réception OC)

Raccordez la prise OUTPUT du contrôleur d'antenne (fourni avec l'antenne AN-1 ou AN-102) à la prise ACTIVE ANT du ICF-SW100 avec un cordon de raccordement.

### Méthode B: (pour la réception PO/GO uniquement)

**1** Raccordez la prise OUTPUT du contrôleur d'antenne et la prise INPUT du coupleur d'antenne (fourni avec l'AN-1 ou l'AN-102) avec un cordon de raccordement.

**2** Placez le coupleur d'antenne près du ICF-SW100.

Exemple: Utilisation de l'AN-1.

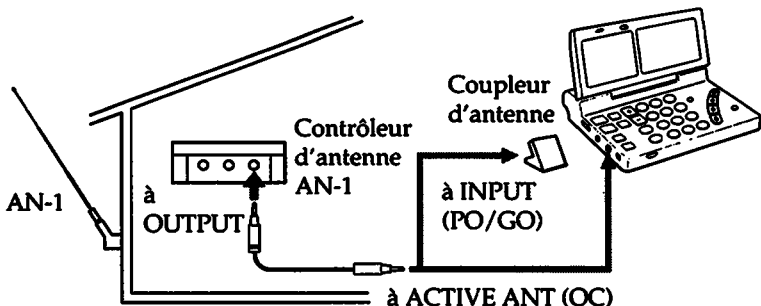

### Remarques

- Lors de la réception d'émissions PO ou GO sans antenne amplifiée, n'oubliez pas de débrancher l'antenne externe OC. Sinon, vous ne pourrez pas recevoir les émissions PO et GO car l'antenne barre de ferrite intégrée ne fonctionnera pas.
- En cas d'orage, ne touchez pas le fil de l'antenne extérieure et débranchez immédiatement l'adaptateur d'alimentation secteur (s'il est branché) Ne touchez jamais le fil d'antenne pendant un orage.

- Lorsque vous utilisez une antenne externe, rentrez l'antenne télescopique.
- Placez l'antenne extérieure le plus loin possible de la route.
- Pour plus de détails sur l'antenne extérieure, consultez le mode d'emploi qui l'accompagne.

# Enregistrement d'émissions de radio

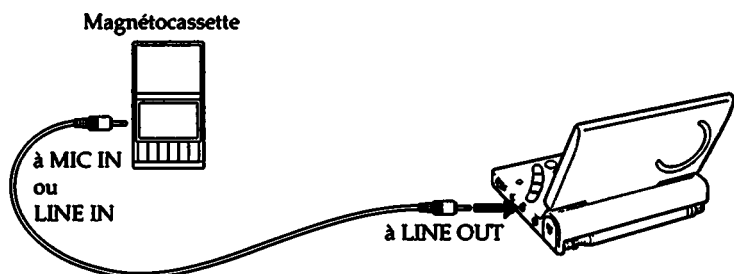

Magnétocassette		Câble de raccordement
Type	Prise	
Mono	MIC IN (minijack)	RK-G135
Stéréo	MIC IN (minijack)	RK-G134
	LINE IN (minijack)	RK-G136
	LINE IN (prise à broches)	RK-G129

Accordez une station de radio et mettez le magnétocassette en mode d'enregistrement.

## Remarque

Le réglage de volume (commande VOL) de la radio n'a aucun effet sur l'enregistrement,

## Enregistrement stéréo

Si vous enregistrez avec un magnétocassette stéréo, les émissions FM stéréo sont enregistrées en stéréo et les émissions AM sont enregistrées en mono sur les deux canaux.



# Spécifications

<b>Système de circuit</b>	FM: Superhétérodyne OC/PO/GO: Superhétérodyne à conversion double
<b>Plage de fréquences</b>	FM: 76,0 - 108,0MHz OC: 1621 - 29999kHz PO: 530 - 1620kHz GO: 150 - 529kHz
<b>Fréquence intermédiaire</b>	FM: 10,7 MHz OC/PO/GO: 55,845 MHz (premier), 455 kHz (second)
<b>Haut-parleur</b>	Env. 40 mm, (1 5/8 pouces) diam., 8 ohms
<b>Puissance de sortie</b>	250 mW (à 10% de distorsion harmonique)
<b>Sorties</b>	Prise de sortie d'enregistrement (minijack stéréo) niveau de sortie 245 mV (-10 dBs) impédance de sortie 10 kilohms ou inférieure Prise d'écouteurs (minijack stéréo) 16 ohms
<b>Alimentation</b>	3 V CC Deux piles R6 (format AA) Adaptateur d'alimentation secteur AC: E312: 120V, 60Hz (modèle Etats-Unis) AC: E311: 100 - 240 V, 50/60 Hz (autres modèles) Cordon de batterie de voiture DCC-E130L en option
<b>Autonomie des piles</b>	Autonomie des piles Avec des piles Sony SUN-3 (NS): FM: env. 12 heures, AM: env. 9 heures Avec des piles alcalines Sony AM-3 (N): FM: env. 23 heures, AM: env. 18 heures (En écoutant quatre heures par jour à volume normal)
<b>Dimensions hors tout</b>	Env. 110,6 × 23,5 × 72,6 mm (l/h/p) (4 3/8 × 15/16 × 2 7/8 pouces)
<b>Poids</b>	Env. 220g (7,8 on.) piles comprises
<b>Accessoires fournis</b>	ICF-SW100S: Ecouteurs stéréo (1) Adaptateur d'alimentation secteur (1) Adaptateur de fiche secteur (1) Antenne amplifiée (1) Ventouse de fixation (1) Etui de transport (1) Guide des ondes (1)  ICF-SW100E: Ecouteurs stéréo (1) Antenne compacte (1) Etui de transport (1) Guide des ondes (1)

## Remarque

Cet appareil est conforme à la Directive 87/308/EEC de la CEE en ce qui concerne la suppression des interférences.

La conception et les spécifications sont modifiables sans préavis.

## Accessoires en option

Cordon de batterie de voiture: DCC-E130L

Cordon de raccordement:

RK-G135 (minifiche stéréo ↔ minifiche)

RK-G134 (minifiche stéréo ↔ minifiche stéréo)



RK-G136 (minifiche stéréo ↔ minifiche stéréo)

RK-G129 (minifiche stéréo ↔ fiche à deux broches)

Antenne de grande portée: AN-1, AN-102

# Guide de dépannage

## **L'appareil ne se met pas sous tension même si vous appuyez sur la touche POWER ON/OFF.**

- Les piles de la radio sont épuisées (☐ apparaît sur l'afficheur).  
➔ Remplacez les deux piles par des neuves.
- Polarité incorrecte des piles de la radio. Voir page 48.
- L'interrupteur MAIN POWER ON/OFF est réglé sur OFF.
- L'adaptateur d'alimentation secteur ou le cordon de batterie de voiture n'est pas branché.
- Vous essayez de faire fonctionner l'appareil sur les piles alors que l'adaptateur d'alimentation secteur ou le cordon de batterie de voiture est raccordé à l'appareil mais pas à la prise murale ou à la douille d'allume-cigare.
- Vous avez appuyé sur la touche KEY PROTECT  . ➔ Appuyez de nouveau sur cette touche pour faire disparaître le symbole  .

## **L'heure n'est pas affichée**

- La polarité des piles est incorrecte. Voir page 48.
- Les piles sont épuisées.

## **L'afficheur est sombre.**

- Les piles de la radio sont épuisées (☐ apparaît sur l'afficheur).  
➔ Remplacez les deux piles par des neuves.
- Vous utilisez l'appareil dans un endroit excessivement chaud ou humide.

## **L'affichage apparaît lentement.**

- Vous utilisez l'appareil dans un endroit extrêmement froid.

## **Pas de son.**

- La commande de volume (VOL) est complètement baissée.
- Les écouteurs stéréo sont branchés.
- La polarité des piles est incorrecte. Voir page 48.

## **Son faible ou interrompu ou réception insatisfaisante.**

- Piles faibles.
- Accord ou réglage de l'antenne incorrects. ➔ Accordez correctement avec l'accord manuel. Voir page 58. En ce qui concerne le réglage de l'antenne, voir page 55.
- Signal faible. ➔ Dans un véhicule ou un immeuble, essayez d'écouter près d'une fenêtre.
- Les chiffres sur l'afficheur diffèrent un peu de la fréquence actuelle de la station. ➔ Accordez plus précisément avec l'accord manuel. Voir page 58.
- Le sélecteur SENS DX/LOCAL est réglé sur LOCAL. ➔ Réglez sur DX.



## **Impossible d'entrer une fréquence avec l'accord direct.**

- Vous n'avez pas appuyé sur une touche dans les 10 secondes après avoir appuyé sur une autre touche.

**Vous ne pouvez pas entrer une fréquence pré-réglée.**

- Vous n'avez pas tenu enfoncé la touche ENTER quand vous avez appuyé sur les touches PRESET/DIRECT TUNE. ➔ Pour entrer une fréquence, appuyez sur une des touches PRESET/DIRECT TUNE tout en maintenant la touche ENTER enfoncée.

**Aucune touche ne fonctionne.**

- Vous avez appuyé sur la touche KEY PROTECT  . ➔ Appuyez de nouveau sur cette touche pour faire disparaître le symbole  .

**Impossible de revoir une station pré-réglée avec l'accord pré-réglé.**

- Vous n'avez pas appuyé sur la touche de pré-réglage appropriée.
- La station pré-réglée est effacée. ➔ Pré-réglez de nouveau la station.

**La radio ne se met pas sous tension à l'heure programmée.**

- Le programmeur n'est pas en mode d'attente. ➔ Appuyez sur la touche STANDBY 1 ou STANDBY 2.
- L'interrupteur MAIN POWER ON/OFF est réglé sur OFF.
- Vous avez mis plus de 10 minutes pour remplacer les piles et l'heure programmée a été effacée. ➔ Après avoir remplacé les piles, réglez de nouveau le programmeur.

# Résumé des opérations

Le tableau suivant résume les opérations du ICF-SW100. Ce tableau sert de référence rapide pour effectuer les différentes opérations. Appuyez sur les touches indiquées sur les illustrations. Les deux touches reliées par un signe "+" signifient que vous devez appuyer sur une touche tout en tenant l'autre enfoncée. Les touches entre crochets peuvent être actionnées plusieurs fois en séquence selon les besoins. Consultez les pages entre parenthèses pour plus de détails sur chaque opération.

## Réglage de l'horloge

Réglage de la différence d'heure UTC pour l'heure locale (50):



Réglage de l'heure courante locale (50):



Affichage de l'heure mondiale (53):



Réglage/annulation de l'heure d'été (51):



## Accord

Accord d'une station pré-réglée (54):



Accord direct (56):



### Accord manuel (58):



### Accord par balayage (60):

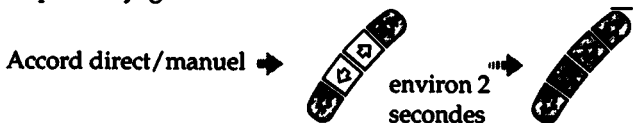

### Autres

#### Préréglage d'une station (62):

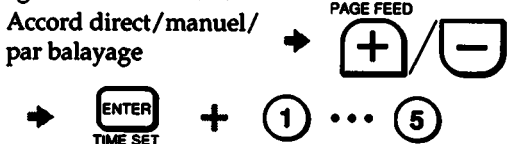

#### Effacement d'une station préreglée (63):



#### Création d'un nom (64):

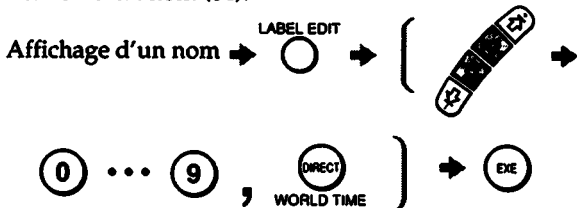

#### Réglage de l'heure d'alarme (66):

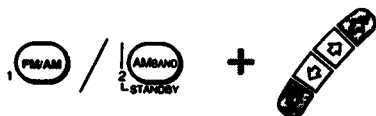

#### Réglage du programmeur (66):



#### Réglage de l'arrêt programmé (68):



**Para evitar incendios o el riesgo de electrocución, no exponga la unidad a la lluvia ni a la humedad.**

**Para evitar descargas eléctricas, no abra la unidad. En caso de avería, solicite los servicios de personal cualificado**

# Índice

Particularidades .....	80
Precauciones .....	81
Ubicación y función de los controles .....	82
Fuentes de alimentación .....	86
Inserción de las pilas .....	86
Corriente de la red .....	87
Batería de automóvil de 12V .....	87
Puesta en hora del reloj .....	88
Ajuste de la hora local actual .....	88
Visualización de la hora actual en algún lugar del mundo .....	91
Sintonía mediante la selección del nombre de la emisora memorizada .....	92
Para mejorar la recepción .....	93
Sintonía directa .....	94
Sintonía manual .....	96
Sintonía por exploración .....	98
Memorización de una emisora .....	100
Edición de etiquetas .....	102
Utilización de la función de espera .....	104
Utilización del cronodesconectador .....	106
Para mejorar la recepción de SW/MW/LW .....	107
Utilización de la antena activa AN-100 .....	107
Utilización de la antena compacta para SW AN-71 .....	108
Utilización de una antena de gama amplia .....	109
Grabación de programas radiofónicos .....	110
Especificaciones .....	111
Solución de problemas .....	112
Resumen de las operaciones .....	114

# Particularidades

Con respecto a los detalles, consulte las páginas indicadas entre ( ).

- Receptor de FM estéreo/SW/MW/LW con cobertura mundial de las bandas.
- Sistema sintetizador con bucle de enganche de fase (PLL) controlado por cuarzo, que emplea un microprocesador para facilitar la sintonía precisa. Visualización digital de la frecuencia sintonizada.
- Auriculares para escuchar programas de FM estéreo

**Reloj mundial** Posibilidad de conocer la hora en cualquier lugar del mundo seleccionando simplemente el nombre de la ciudad. (91)

**Sintonía memorizada** Sintonía de una emisora memorizada seleccionando nombre de la misma. Posibilidad de memorizar hasta 5 emisoras en cada una de las 10 páginas de memoria para la sintonía instantánea. (92, 100)

**Sintonía directa** Sintonía de una emisora introduciendo directamente la frecuencia de la misma (94)

**Sintonía manual** Posibilidad de sintonizar precisamente una emisora aunque no conozca su frecuencia (96)

**Sintonía por exploración** Búsqueda automática de una emisora (98)

**Etiqueta editable** Posibilidad de dar un nombre a las emisoras memorizadas y a una zona horaria con 6 caracteres. (102)

**Espera de activación del temporizador** Recepción de una emisora deseada a la hora programada. (104)

**Cronodesconectador** Desconexión automática de la alimentación de la radio en 60 minutos. (106)

**Fuentes de alimentación** Tres fuentes de alimentación diferentes: pilas, corriente de la red, batería de un automóvil. (86)

El ICF-SW100S y el ICF-SW100E difieren solamente en cuando a los accesorios suministrados. El modelo adquirido puede variar con el país.

El sistema ICF-SW100S incluye los componentes siguientes.

- Receptor sintetizador con bucle de enganche de fase (PLL) de FM estéreo/SW/MW/LW ICF-SW100
- Adaptador de CA: AC-E311 para los países europeos, AC-E312 para los EE.UU.
- Adaptador de enchufe de CA
- Antena activa AN-100
- Auriculares estéreo
- Funda de transporte

El sistema ICF-SW100E incluye los componentes siguientes.

- Receptor sintetizador con bucle de enganche de fase (PLL) de FM estéreo/SW/MW/LW ICF-SW100
- Antena compacta AN-71
- Auriculares estéreo
- Funda de transporte



# Precauciones

- Alimente la unidad sólo con 3 V CC con dos pilas R6 (tamaño AA). Para alimentarla con la red, utilice el adaptador de CA AC-E311/ E312\*. No utilice ninguno de otro tipo. Para alimentarla con la batería de un automóvil, utilice el adaptador de batería de automóvil recomendado para esta unidad; no utilice ninguno de otro tipo.
  - La unidad no se desconectará de la fuente de CA (red) mientras permanezca enchufada en una toma de la misma, aunque desconecte la alimentación en la propia unidad.
  - Desconecte el adaptador de CA de la toma de la red cuando no vaya a utilizar la unidad durante mucho tiempo.
  - La placa de características en la que se indica la tensión de alimentación, etc., se encuentra en la base de la unidad.
  - Utilice la unidad dentro de una gama de temperaturas de 0 a 40°C. Si la utiliza a temperaturas que estén fuera de esta gama, en la ventanilla visualizadora aparecerá una visualización irregular. Si la utiliza a temperaturas inferiores a esta gama, es posible que la visualización cambie muy lentamente. Estas irregularidades desaparecerán, sin que la unidad haya sufrido daños, cuando vuelva a utilizar la unidad dentro de la gama de temperaturas recomendada.
  - No deje la unidad cerca de fuentes térmicas como radiadores o conductos de aire cálido, ni en un lugar sometido a la luz solar directa, polvo excesivo, humedad, lluvia, vibraciones mecánicas, ni choques.
  - Si dentro de la unidad cae algún objeto sólido o líquido, extraiga las pilas y haga que sea revisada por personal especializado.
  - Como el altavoz utiliza un imán intenso, mantenga las tarjetas de crédito que utilicen codificación magnética, y los relojes de cuerda alejados de la unidad para evitar los daños que podría causar tal imán.
  - Cuando se ensucie el exterior, límpielo con un paño humedecido ligeramente en una solución muy diluida de detergente. No utilice nunca limpiadores abrasivos ni disolventes químicos porque podría dañar la terminación.
  - Cuando se produzca una tormenta eléctrica y esté utilizando una antena externa, desconecte inmediatamente el adaptador de CA (si está conectado) de la toma de la red. Nunca toque el cable de la antena durante una tormenta eléctrica.
  - No conecte nunca el conductor de puesta a tierra a una tubería de gas.
  - La recepción de 3,0 MHz puede ser difícil debido a las señales parásitas internas generadas por los osciladores incorporados.
  - En vehículos o edificios, la radiorecepción puede resultar difícil o ruidosa. Pruebe escuchando cerca de una ventana.
- \* El adaptador de CA se suministra sólo con el ICF-SW100S.

Si tiene alguna pregunta o problema en relación con esta unidad que el manual no pueda resolver, consulte a su proveedor Sony.

# Ubicación y función de los controles

Con respecto a los detalles, consulte las páginas indicadas entre ( ).

## Parte frontal

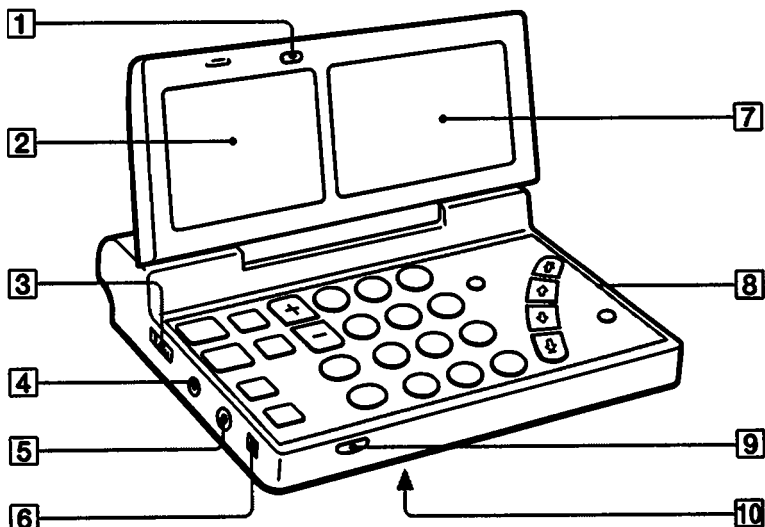

**1 Tecla de iluminación (LIGHT)**

Presiónela para que se encienda el visualizador durante unos 15 segundos.

**2 Altavoz**

**3 Interruptor principal de conexión de la alimentación (MAIN POWER ON/OFF)**

Ponga este interruptor en ON cuando utilice la radio. Póngalo en OFF cuando transporte la radio para evitar que la alimentación se conecte accidentalmente.

**4 Toma de entrada de alimentación externa (DC IN 3V ⚡) (87)**

**5 Toma para antena activa (ACTIVE ANT) (107)**

**6 Selector de sensibilidad de FM/AM para emisora distante/local (SENS DX/LOCAL) (94)**

**7 Visualizador**

**8 Panel de control**

**9 Tecla de apertura (PUSH OPEN)**

**10 Orificio para fijación de la funda de transporte**

En la base de la unidad existe un orificio. Apriete o afloje el tornillo de la funda de transporte con una moneda.

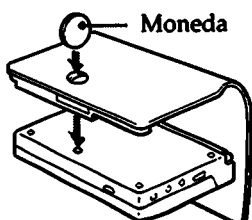

## Parte posterior

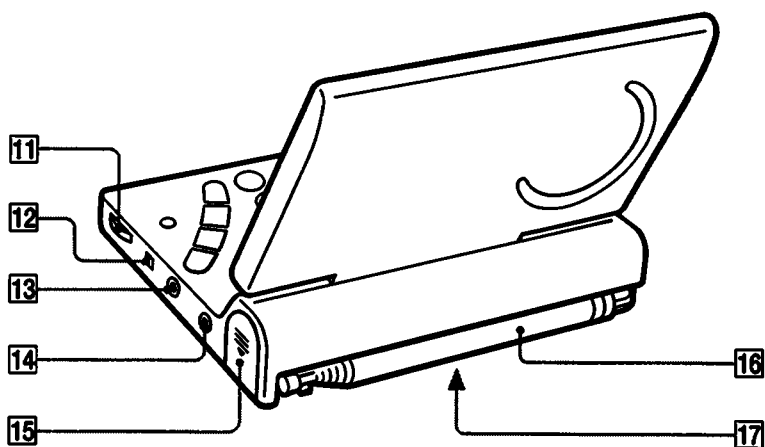

**11 Control de volumen (VOL)**

**12 Selector de tono de AM/modo de FM (AM TONE/FM MODE)**

En la banda de AM: funcionará como selector de tono.

En la banda de FM: funcionará como selector de modo monoaural/estéreo.

**13 Toma de salida de grabación (LINE OUT) (110)**

**14 Toma para auriculares (☞)**

Cuando estén enchufados unos auriculares, no se oirá el sonido a través del altavoz. Podrá escuchar programas de FM estéreo.

**15 Compartimiento de las pilas (86)**

**16 Antena telescópica (93)**

**17 Tecla de reposición (RESET)**

En el pequeño orificio hay una tecla.

Presione esta tecla con un objeto puntiagudo cuando la unidad funcione incorrectamente debido a una descarga eléctrica causada por la electricidad estática, etc. Cuando la presione, el reloj se repondrá, pero las emisoras memorizadas se conservarán permanentemente.

## Panel de control

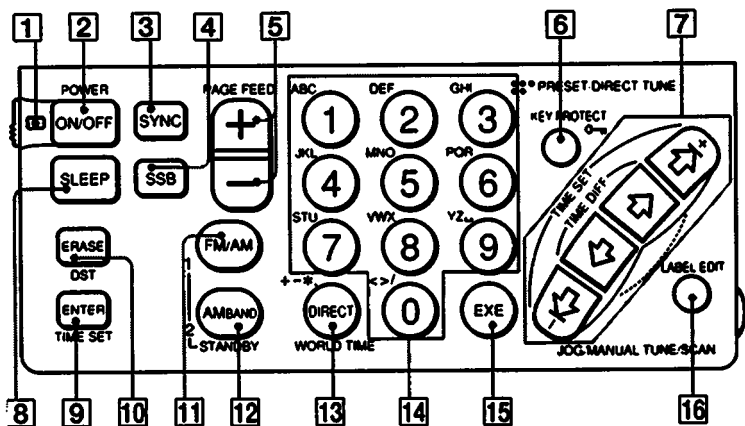

- 1** Indicador de alimentación principal
- 2** Tecla de alimentación (POWER ON/OFF)
- 3** Tecla de sincronismo (SYNC)
- 4** Tecla de banda lateral única (SSB)
- 5** Teclas de página (PAGE FEED +/-)
- 6** Tecla de bloqueo de teclas (KEY PROTECT  $\rightarrow$ )
- 7** Teclas de lanzadera/sintonía manual/exploración (JOG/MANUAL TUNE/SCAN)
- 8** Tecla del cronodesconector (SLEEP)
- 9** Tecla de introducción/ajuste de la hora (ENTER/TIME SET)
- 10** Tecla de borrado/hora de ahorro de luz diurna (ERASE/DST)
- 11** Tecla selectora de FM/AM/espera 1 (FM/AM/STANDBY 1)
- 12** Tecla selectora de banda de AM/espera 2 (AM BAND/STANDBY 2)
- 13** Tecla de selección directa/hora universal (DIRECT/WORLD TIME)
- 14** Teclas de memorización/sintonía directa (PRESET/DIRECT TUNE)
- 15** Tecla de ejecución (EXE)
- 16** Tecla de edición de etiquetas (LABEL EDIT)

## Visualizador

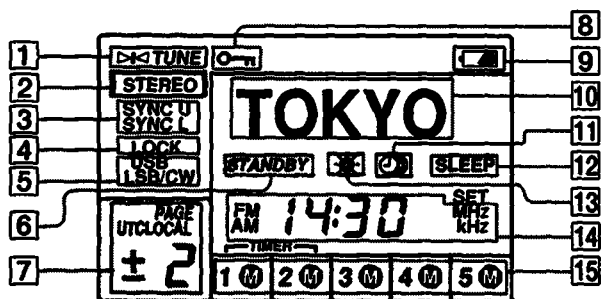

- 1** **Indicador de sintonía**  
Aparecerá cuando sintonice una emisora.
- 2** **Indicador de programa estéreo (STEREO)**  
Aparecerá cuando se reciba un programa estéreo.
- 3** **Indicadores de sincronismo con la banda superior/inferior (modo de sincronismo) (SYNC U/L)**
- 4** **Indicador de bloqueo (bloqueo de sincronismo) (LOCK)**  
Aparecerá cuando se esté realizando la detección de sincronismo.
- 5** **Indicadores de banda lateral superior/banda lateral inferior/onda continua (modo de banda lateral única) (USB/LSB/CW)**
- 6** **Indicador de espera (STANDBY)**  
Aparecerá cuando el temporizador esté reservado.
- 7** **Visualizador de página de memoria/diferencia de hora**
- 8** **Indicador de bloqueo de las teclas**  
Cuando esté visualizándose este indicador, todas las funciones de las teclas estarán bloqueadas.
- 9** **Indicador de pila restante**
- 10** **Visualizador de etiqueta**  
Mostrará los nombres de las emisoras memorizadas, las ciudades, las bandas de radiodifusión, y las bandas métricas.  
• En el caso del nombre de una emisora memorizada:  
(Cuando el nombre no esté memorizado, se visualizará la frecuencia.)

**\*95.75**

- En el caso de que se visualice el descriptor de banda:

**120mb**

- 11** **Indicador de hora mundial**  
Aparecerá cuando esté visualizándose la hora universal.
- 12** **Indicador de cronodesconectador (SLEEP)**  
Aparecerá cuando el cronodesconectador esté en funcionamiento.
- 13** **Indicador de hora de ahorro de luz diurna (DST)**  
Aparecerá cuando se especifique la hora de ahorro de luz diurna (hora de verano).
- 14** **Visualizador de hora/frecuencia**
- 15** **Indicadores de memoria programada**

# Fuentes de alimentación

## Inserción de las pilas

Inserte dos pilas R6 (tamaño AA) con la polaridad correcta.

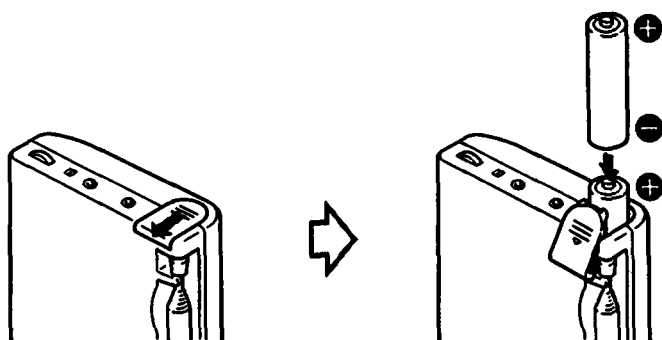



### Nota sobre el compartimiento de las pilas

No abra la tapa a la fuerza. Como muestra la ilustración, no podrá abrirse completamente.

### Nota

Si deja la radio con las pilas extraídas durante mucho tiempo, los ajustes del reloj y el temporizador se borrarán. En tal caso, vuelva a ajustarlos.

### Reemplazo de las pilas

- Cuando las pilas se debiliten, el sonido se volverá débil o distorsionado y en el visualizador parpadeará la indicación . Reemplace ambas pilas por otras nuevas. Cuando las pilas se agoten completamente, la alimentación se desconectará y la indicación  parpadeará.
- Cuando extraiga las pilas, la indicación  dejará de parpadear. Reemplace ambas pilas antes de diez minutos. De lo contrario, la hora actual y el ajuste del temporizador se borrarán. Sin embargo, las emisoras memorizadas permanecerán almacenadas.
- Con respecto a la duración de las pilas, consulte "Especificaciones".

## Corriente de la red

Utilice el adaptador de CA AC-E311/E312 (suministrado sólo con el ICF-SW100S).

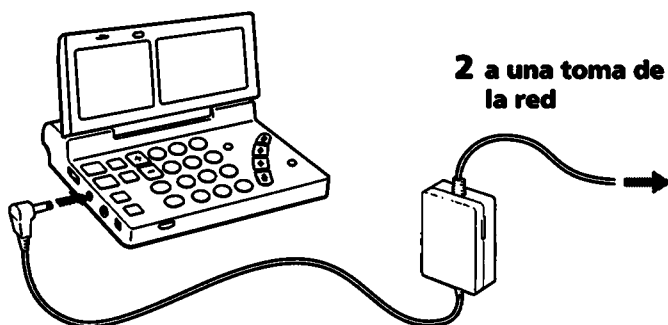

## Batería de automóvil de 12V

Para utilizar una batería de automóvil de 12 V, conecte un adaptador DCC-E130L Sony (opcional) a la toma DC IN 3V.

### Notas

- Si el enchufe del cable de CA no puede insertarse en la toma de la red, utilice el adaptador de enchufe suministrado.
- Las pilas se desconectarán automáticamente cuando el adaptador de CA o el de batería de automóvil esté conectado a la toma DC IN 3V.
- Después de haber utilizado el adaptador de CA o el de batería de automóvil, desconéctelo primero de la toma DC IN 3V. Cuando el cable esté conectado a la toma DC IN 3V, la radio no funcionará con las pilas internas.
- Deje las pilas insertadas como alimentación de protección del ordenador incorporado incluso aunque utilice fuentes de alimentación externas. Sin embargo, reemplace las pilas una vez al año ya que las pilas se descargarán gradualmente.

- Utilice solamente el adaptador de de CA o el de batería de automóvil recomendado y fabricado por Sony. La polaridad de las clavijas de otros fabricantes puede ser diferente.



Polaridad de la clavija

# Puesta en hora del reloj

Ponga en hora el reloj con la alimentación de la radio desconectada. Hora local significa la hora de su zona y hora universal es la hora de cierto lugar del mundo.

## Ajuste de la hora local actual

La hora actual se ajusta para la hora local.

Antes de poner el reloj en hora, compruebe la diferencia de hora entre la local en su zona de residencia y la universal coordinada (UTC) consultando la tabla en la página 90. En fábrica se han almacenado los nombres de las ciudades más grandes y sus diferencia de hora con la UTC.

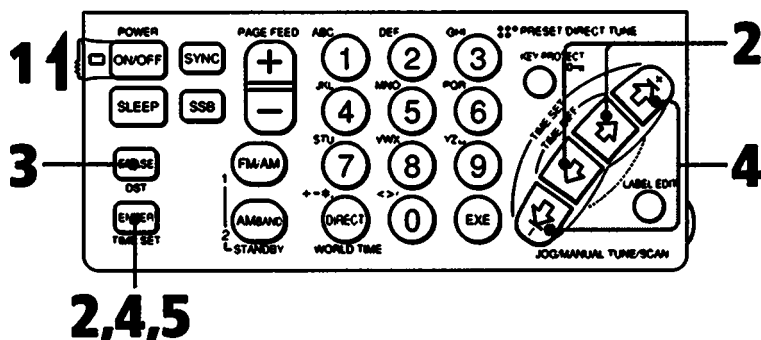

**Durante la escucha de la radio**  
Mientras esté escuchando la radio, no podrá poner el reloj en hora. Cerciñese de presionar **POWER ON/OFF** para desconectar la alimentación de la radio y después ponga el reloj en hora.

**Visualización mientras MAIN POWER ON/OFF esté en OFF**  
Se visualizará la hora actual.



### 1 Ponga MAIN POWER ON/OFF en ON.

Cuando inserte por primera vez las pilas o reajuste el reloj, en el visualizador parpadeará "0:00". **Presione TIME SET.**

- ### 2 Manteniendo presionada TIME SET, pulse las teclas interiores de JOG/MANUAL TUNE/SCAN hasta que en el visualizador aparezca el nombre de la ciudad o la diferencia de hora entre la local y la universal.



Incluso cuando esté visualizándose el indicador de la hora universal , podrá especificar la hora local presionando TIME SET.

- ### 3 Cuando en su zona de residencia no esté utilizándose la hora de ahorro de luz diurna (hora de verano) o ya esté visualizada , salte este paso.

**Presione DST** si en su zona de residencia está empleándose actualmente la hora de ahorro de luz diurna. En el visualizador aparecerá .

- ### 4 Manteniendo presionada TIME SET, pulse las teclas exteriores de JOG/MANUAL TUNE/SCAN para ajustar la hora a la local actual. Cada vez que presione JOG/MANUAL TUNE/SCAN, la hora cambiará un minuto. Para que los dígitos de la hora avancen rápidamente, mantenga presionada JOG/MANUAL TUNE/SCAN.

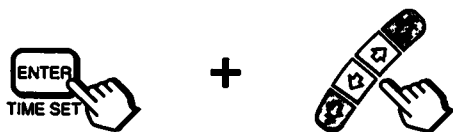

### 5 Suelte TIME SET.

La indicación ":" empezará a parpadear, y el reloj comenzará a funcionar.

#### Ajuste de los segundos a cero

Si desea ajustar la hora exactamente hasta los segundos con la señal horaria del teléfono, realice como en el ejemplo siguiente.

Ejemplo: Para ajustar a las 19:15

- 1 Ajuste la indicación de la hora a las 19:15 en el paso 4 de arriba, y mantenga presionada TIME SET.
- 2 Suelte TIME SET simultáneamente con la señal horaria del teléfono. El reloj comenzará a funcionar mostrando la hora exacta.

#### En áreas donde se esté utilizando la hora de ahorro de luz diurna (hora de verano)

En el período de hora de verano, presione DST para que aparezca , como se indica en el paso 3 anterior, y vuelva a presionarla al finalizar dicho período. La indicación de la hora cambiará automáticamente. Cuando haya puesto el reloj en hora durante el período de hora normal, presione DST al comienzo del período de ahorro de luz diurna. La indicación de la hora cambiará automáticamente a la de ahorro de luz diurna.

### Diferencia entre la hora local y la universal coordinada (UTC)

En la tabla se indica la diferencia entre la hora local y la universal en cada área. Las diferencias marcadas con un signo positivo (+) indican el número de horas adelantadas a la universal. Las diferencias marcadas con un signo menos (-) indican el número de horas anteriores a la universal.

Para ver la diferencia de hora durante el período de ahorro de luz diurna (hora de verano) si es necesario, añada una hora a la diferencia indicada en la tabla.

Diferencia de hora	Etiqueta memorizada*	Ciudad o área	Otras ciudades en el área	Intervalo de exploración de MW automática
± 0	LONDON	Londres	Lisboa	9 kHz
+ 1	C.EURO	Europa central	Amsterdam, Berlín, Bruselas, Estocolmo, Madrid, París, Roma, Viena, Zurich	
+ 2	CAIRO	El Cairo	Atenas, Istanbul	
+ 3	JEDDAH	Jeddah	Moscú, Nairobi, Riad	
+ 4	DUBAI	Dubai		
+ 5	KARACH	Karachi		
+ 6	DHAKA	Dacca		
+ 7	BNGKOK	Bangkok	Yakarta	
+ 8	S.PORE	Singapur	Hongkong, Pekin	
+ 9	TOKYO	Tokio	Seul	
+ 10	SYDNEY	Sydney	Guam	
+ 11	SOLMON	Salomón	Noumea	
+ 12	AUKLND	Auckland	Fiji	
- 11	SAMOA	Samoa		
- 10	HAWAII	Hawaii	Honolulu, Tahití	
- 9	ANCHRG	Anchorage		
- 8	L.A.	Los Ángeles	San Francisco, Vancouver	
- 7	DENVER	Denver	Calgary	
- 6	CHICAG	Chicago	Ciudad de México, Dallas	
- 5	N.Y.	Nueva York	Lima, Panamá, Toronto	
- 4	CARACS	Caracas	Santiago	
- 3	RIO	Río de Janeiro	Buenos Aires, Sao Paulo	
- 2	FN.ISL	Islas Fernando		
- 1	AZORES	Islas Azores		9 kHz

\* 6 caracteres como máximo

Si el nombre de la ciudad deseada no está memorizado

Seleccíonelo mediante la diferencia entre la hora correspondiente al lugar deseado y la hora universal.

Usted también podrá editar una de las etiquetas de la diferencia de hora que indica un nombre de ciudad. (Consulte la página (102).

### Sobre el intervalo de canal de MW



El intervalo de canal de MW es el intervalo básico del sistema de asignación de frecuencias, y difiere de país en país.

El intervalo de exploración automática cambiará automáticamente de acuerdo con la diferencia de hora universal que se ajusta como la hora local. Consulte la tabla anterior.

## Visualización de la hora actual en algún lugar del mundo

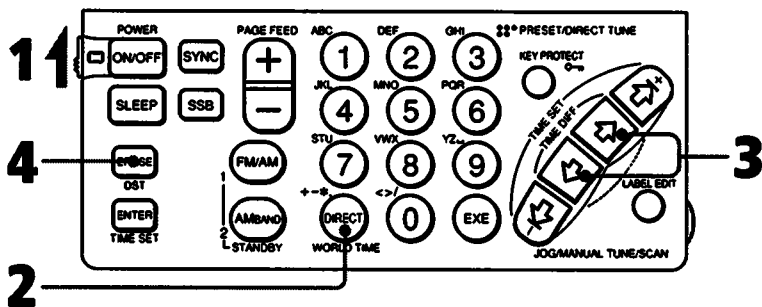
Cuando la alimentación de la radio esté desconectada, usted podrá visualizar la hora en algún otro lugar del mundo.



- 1 Ponga MAIN POWER ON/OFF en ON.**
- 2** Cuando se esté visualizando la indicación de la hora local, **presione WORLD TIME para visualizar la indicación de la hora universal** .
- 3 Presione las teclas interiores de JOG/MANUAL TUNE/SCAN** hasta que aparezca el nombre de la ciudad deseada o la diferencia de hora entre el lugar deseado y la hora universal.
- 4** Cuando en el lugar deseado no esté utilizándose la hora de ahorro de luz diurna (hora de verano) o ya esté visualizándose , salte este paso.  
**Presione DST** si en el lugar deseado está utilizándose la hora de ahorro de luz diurna. En el visualizador aparecerá .

# Sintonía mediante la selección del nombre de la emisora memorizada

Después de haber memorizado las frecuencias de las emisoras, podrá sintonizarlas simplemente seleccionando la página de memoria y presionando la tecla de memorización deseada.

Usted podrá almacenar hasta 50 emisoras de FM o de AM, 5 en cada una de las 10 páginas. Algunas emisoras ya han sido memorizadas en fábrica.

Tratemos de recibir algunas de las emisoras memorizadas.

Para memorizar emisoras, vaya a la sección siguiente para aprender cómo sintonizar una emisora utilizando la sintonía directa, manual, o por exploración y lea "Memorización de una emisora (página 100)" y "Edición de etiquetas (página 102)".

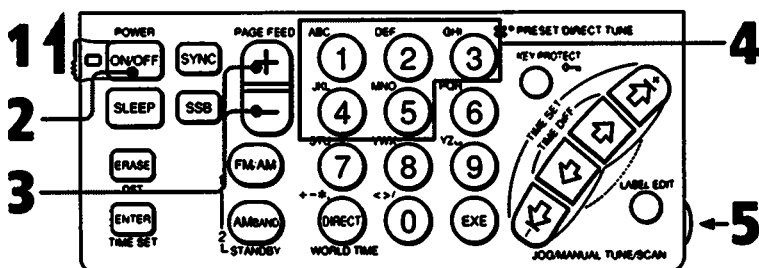

**1** Ponga **MAIN POWER ON/OFF** en **ON**.

**2** Presione **POWER ON/OFF**.

**3** Seleccione la página de memoria deseada presionando **PAGE FEED +/-**. Cuando seleccione la página de memoria 1, sonarán pitidos.

**4** Presione **PRESET/DIRECT TUNE 1 a 5** deseada.

La emisora memorizada en tal tecla se sintonizará.

**5** Ajuste **VOL (volumen)**.

Para desconectar la alimentación de la radio, presione **POWER ON/OFF**.

Ej. Para elegir **AM 5975 kHz** en la tecla 1 de la página 0

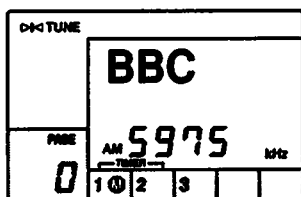

Esta ilustración no muestra necesariamente los datos de la memoria ni la emisora reales.

Para comprobar su programación Sintonice la emisora memorizada que desee. Se visualizarán la etiqueta memorizada y la frecuencia de la emisora memorizada.

Usted también podrá editar la etiqueta memorizada de las emisoras que haya memorizado. (Consulte la página 102).

## Para mejorar la recepción

### Para la recepción de MW/LW

Repliegue la antena telescópica. Se activará la antena de barra de ferrita incorporada. Como esta antena es direccional, gire horizontalmente la unidad hasta obtener la orientación óptima.

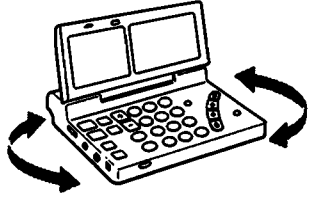

### Para la recepción de SW

Extienda completamente la antena telescópica y colóquela verticalmente.

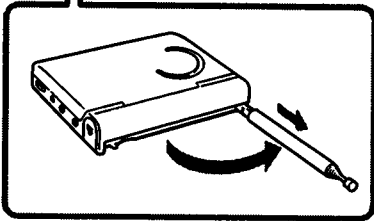
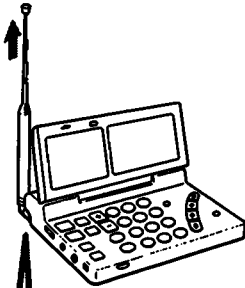

### Para la recepción de FM

Despliegue la antena telescópica hasta dejar descubierto su base giratoria y ajuste su longitud, ángulo y sentido.

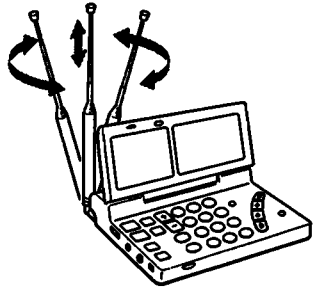

# Sintonía directa

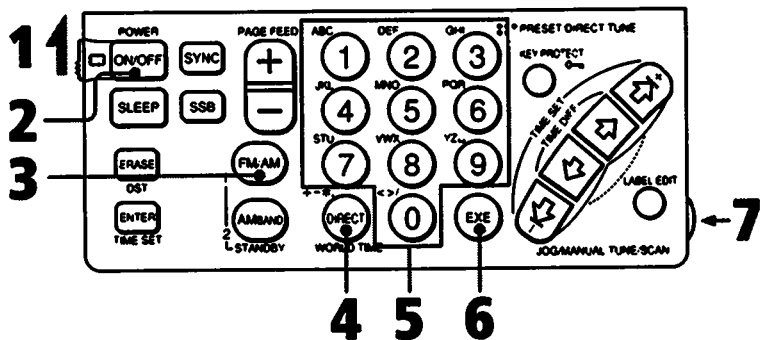

## Ejemplos

FM 92,5 MHz



AM 1242 kHz



AM 1000 kHz

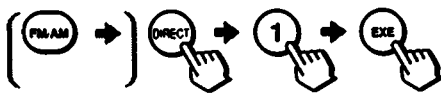

AM 21000 kHz



### Nota

Después de haber presionado una tecla, presione la siguiente antes de 10 segundos. Si no lo hace la visualización volverá a la emisora anteriormente recibida.

Si introduce una frecuencia errónea Presione DIRECT para cancelar lo que introdujo, y realice el procedimiento anterior desde el paso 4 con la frecuencia correcta.

Cuando el sonido se oiga distorsionado

Normalmente deje SENS en DX. Sin embargo, cuando el sonido se oiga distorsionado, póngalo en LOCAL.

**1 Ponga MAIN POWER ON/OFF en ON.**

**2 Presione POWER ON/OFF.**

La alimentación de la radio se conectará.

**3 Presione FM/AM para seleccionar la banda (FM o AM).**

**4 Presione DIRECT.** La frecuencia que aparece en el visualizador se borrará.

**5 Introduzca directamente la frecuencia de la emisora deseada presionando las teclas 0 a 9 de DIRECT TUNE.**

Presione la tecla siguiente antes de 10 segundos de haber presionado una tecla.

Dígitos que podrán introducirse como mínimo

AM: 1 kHz

FM: 0,05 MHz (50 kHz)

Para la banda de FM, el punto decimal no será necesario.

En la banda de AM, los tres ceros de la derecha podrán omitirse. (Consulte los ejemplos de la página izquierda.)

**6 Presione EXE.**

Cuando se sintonice la emisora, en el visualizador aparecerá el indicador de sintonía.

**7 Ajuste VOL (volumen).**

Para desconectar la alimentación de la radio, presione POWER ON/OFF.

### **Indicación TRY AGAIN (intente nuevamente)**

Si introduce una frecuencia que esté fuera de la gama de frecuencias recibibles, sonarán pitidos y se visualizarán "TRY" y "AGAIN".

Presione "DIRECT" e introduzca otra vez la frecuencia correcta.



#### **Selector AM TONE**

Ponga AM TONE en NEWS. La voz se oirá más claramente. Cuando vaya a escuchar música, póngalo en MUSIC. Esta función no trabajará en la banda de FM.

#### **Selector FM MODE (sólo cuando escuche a través de los auriculares estéreo)**

Para la recepción de FM, normalmente deje este selector en ST (estéreo). Cuando sea difícil de escuchar un programa debido al ruido, póngalo en MONO (monoaural). La recepción será más estable y el ruido se reducirá. En este modo no habrá efecto estéreo.

#### **Para evitar el cambio accidental de la emisora recibida**

Presione KEY PROTECT . En el visualizador aparecerá la marca  y todas las teclas del panel de control no funcionarán.

Para desactivar la función de bloqueo de las teclas, vuelva a presionar KEY PROTECT .

# Sintonía manual

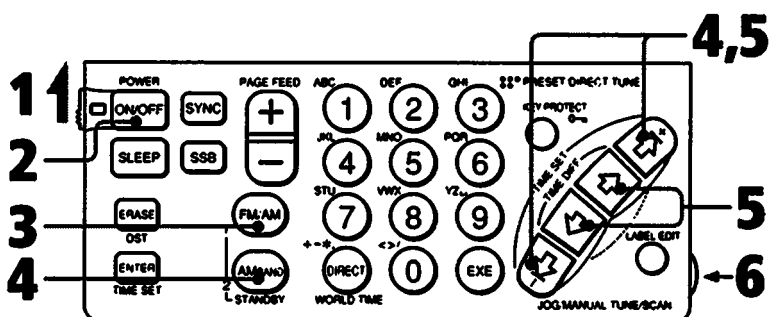

- 1** Ponga **MAIN POWER ON/OFF** en **ON**.
- 2** Presione **POWER ON/OFF**.  
La alimentación de la radio se conectará.
- 3** Presione **FM/AM** para seleccionar la banda (FM o AM).
- 4** Si selecciona la banda FM, salte este paso.  
**Manteniendo presionada AM BAND, pulse repetidamente las teclas exteriores de JOG/MANUAL TUNE/SCAN** para seleccionar la banda o la banda métrica deseada.



La frecuencia mínima de la banda o la banda métrica se recibirá.

- 5** Presione la tecla exterior o interior de **JOG/MANUAL TUNE/SCAN** para buscar la emisora deseada. Si presiona las teclas exteriores o interiores, la frecuencia cambiará según el intervalo de frecuencias siguiente.

Banda	Teclas exteriores	Teclas interiores
FM	50 kHz	50 kHz
SW	5 kHz	1 kHz
MW	9/10 kHz	1 kHz
LW	3 kHz	1 kHz
SSB (AM)	1 kHz	0,1 kHz

Cuando se sintonice la emisora, en el visualizador aparecerá el indicador de sintonía.

- 6** **Ajuste VOL (volumen).**  
Para desconectar la alimentación de la radio, presione **POWER ON/OFF**.

## ¿Qué es una banda métrica?

La banda de SW se divide en 13 bandas por su longitud de onda (metro). Cada banda se denomina banda métrica. (Consulte la tabla de la página 99.)

La banda de frecuencias no cambia Si mantiene presionada **JOG/MANUAL TUNE/SCAN**, la frecuencia cambiará repetidamente dentro de la gama siguiente.

Banda	Teclas interiores	Teclas* exteriores
FM	76 ↔ 108 MHz	76 ↔ 108 MHz
AM	150 ↔ 29999 kHz	en cada banda o banda métrica

\* Modo de sintonía por exploración



## Para recibir la SSB (banda lateral única)

Presione repetidamente SSB mientras la alimentación de la radio esté conectada. Cada vez que la presione, la visualización cambiará como sigue.

(normal) → USB → LSB/CW



### ¿Qué es la SSB?

Esta banda es muy popular entre los radioaficionados y usuarios de radios para fines de negocio y se hallarán todas las bandas de aficionados debido a la comprensibilidad de la señal.

En general, las transmisiones SSB utilizan la modulación USB, y las bandas de aficionados inferiores a 10 MHz suelen utilizar la LSB.

### ¿Qué es CW (onda continua)?

CW es también muy popular entre los radioaficionados y en las radiocomunicaciones comerciales. En la transmisión por CW, no se modula la amplitud de una portadora, sino que se modula la de otro sistema. En CW la información se transmite interrumpiendo una portadora mediante el código Morse. Esta información podrá oírse como un sonido de batido solamente cuando la unidad disponga de circuitos osciladores de batido (BFO). Para entender la información transmitida por CW, tendrá que aprender el código Morse.

## Para recibir la señal de sincronismo (SYNC) (Detección sincrónica)

Presione repetidamente SYNC mientras la radio esté conectada.

Cada vez que la presione, la visualización cambiará como sigue.

(normal) → SYNC U → SYNC L



Cuando la detección sincrónica esté bloqueada, en el visualizador aparecerá la indicación de bloqueo "LOCK".

### ¿Qué es detección sincrónica?

Existen dos grandes problemas en la recepción de AM: distorsión debida al desvanecimiento e interferencias de emisoras adyacentes. La detección sincrónica es muy efectiva para resolver estos problemas. La distorsión debida al desvanecimiento se produce por sobremodulación, que ocurre cuando una componente de la portadora de la señal recibida se atenúa durante su propagación. En este receptor, en el circuito detector sincrónico se genera una frecuencia portadora pura que se mezcla con la señal recibida para compensar la componente atenuada de la portadora. De esta forma se reduce notablemente la distorsión.

Por otra parte, en la radiodifusión de AM (SW, MW, y LW) generalmente se emplea la transmisión de doble banda lateral, en la que las señales moduladas se transmiten utilizando las bandas laterales superior e inferior (USB y LSB). En la mayoría de los casos, una de las bandas laterales se ve afectada por la interferencia de emisoras adyacentes (batidos). En el circuito detector sincrónico, puede recibirse una de las bandas laterales, USB o LSB. Esto permite una recepción clara sin interferencias de emisoras adyacentes.

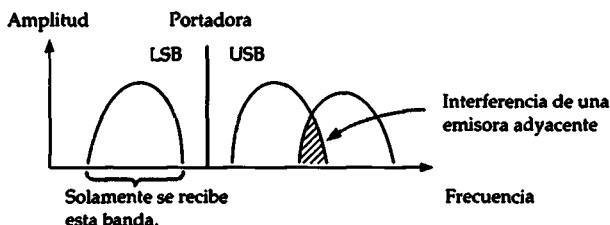

# Sintonía por exploración

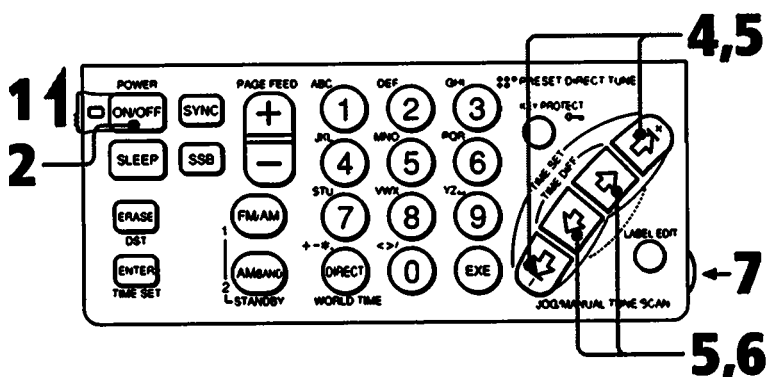

- 1** Ponga MAIN POWER ON/OFF en ON.
- 2** Presione POWER ON/OFF.
- 3** Reciba una banda de radiodifusión mediante la sintonía directa o manual. (Con respecto a la gama de frecuencias de cada banda de radiodifusión, consulte la tabla de la página 99)
- 4** Mantenga presionada una de las teclas exteriores de JOG/MANUAL TUNE/SCAN durante unos 2 segundos. En el visualizador de etiqueta aparecerá "SCAN" y comenzará la sintonía por exploración dentro de la gama de frecuencias indicada en la tabla de la página 99. Cuando se reciba una emisora, la exploración se detendrá automáticamente durante unos 2 segundos y en el visualizador aparecerá el indicador de sintonía.
- 5** Presione otra vez una de las teclas de JOG/MANUAL TUNE/SCAN para escuchar la emisora que está recibándose. La sintonía por exploración se detendrá y se sintonizará la emisora que está recibándose.
- 6** Sintonice la emisora con más precisión con las teclas interiores de JOG/MANUAL TUNE/SCAN.
- 7** Ajuste VOL (volumen).  
Para desconectar la alimentación de la radio, presione POWER ON/OFF.

## Asignación de frecuencias (intervalo de canal)

LW: 3 kHz  
MW: 9 kHz/10 kHz  
SW: 5 kHz  
FM: 50 kHz

Cuando la sintonía por exploración se detenga con demasiada frecuencia Ponga SENS en LOCAL.

## Gama de frecuencias de exploración automática para cada banda de radiodifusión

Banda de radiodifusión		Gama de frecuencias	Banda métrica de SW
AM	LW	150 kHz – 529 kHz	—
	MW	530 kHz – 1620 kHz (intervalo de 10 kHz)*	—
		531 kHz – 1620 kHz (intervalo de 9 kHz)*	—
	SW	2250 kHz – 2550 kHz	Banda de 120 metros
		3150 kHz – 3450 kHz	Banda de 90 metros
		3850 kHz – 4050 kHz	Banda de 75 metros
		4700 kHz – 5100 kHz	Banda de 60 metros
		5900 kHz – 6250 kHz	Banda de 49 metros
		7100 kHz – 7400 kHz	Banda de 41 metros
		9400 kHz – 10000 kHz	Banda de 31 metros
		11500 kHz – 12150 kHz	Banda de 25 metros
		13500 kHz – 13900 kHz	Banda de 22 metros
		15000 kHz – 15700 kHz	Banda de 19 metros
		17450 kHz – 18000 kHz	Banda de 16 metros
21400 kHz – 21950 kHz		Banda de 13 metros	
25600 kHz – 26100 kHz	Banda de 11 metros		
FM	76,00 MHz – 108,00 MHz	—	

\* La gama de frecuencias es diferente de acuerdo con el intervalo de canal el cual está relacionado con la hora local.

### La banda de frecuencias no cambia

Si no detiene la exploración, ésta se repetirá dentro de la gama de la banda de radiodifusión o banda métrica (consulte la tabla anterior).

# Memorización de una emisora

Después de haber memorizado las frecuencias de las emisoras, podrá sintonizarlas simplemente seleccionando la página de memoria y presionando la tecla de memorización deseada (página 92). Algunas emisoras ya han sido memorizadas en fábrica.

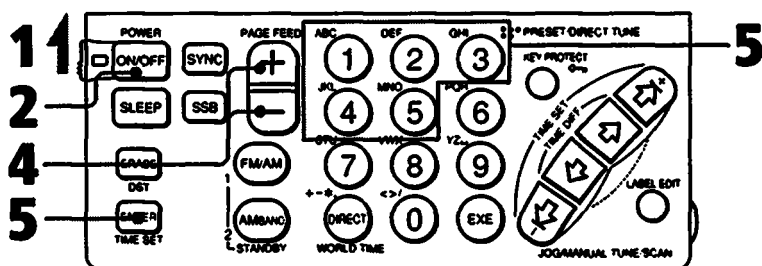

Ej. Para memorizar FM 95,75 MHz en la tecla 1 de la página 3

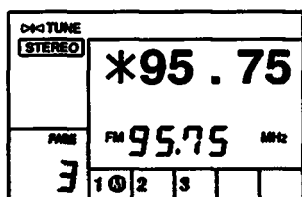

## Número de emisoras que podrán memorizarse

En las teclas PRESET/DIRECT TUNE 1 a 5 podrán memorizarse hasta 50 emisoras de FM o AM, 5 en cada una de las 10 páginas.

**Para comprobar la memorización**  
Sintonice la emisora deseada (consulte la página 92). Se visualizarán la etiqueta memorizada y la frecuencia de la emisora almacenada. Usted también podrá editar la etiqueta memorizada de las emisoras almacenadas (consulte la página 102).

- 1** Ponga MAIN POWER ON/OFF en ON.
- 2** Presione POWER ON/OFF.
- 3** Sintonice una emisora deseada mediante la sintonía directa (consulte la página 94), manual (consulte la página 96) o por exploración (consulte la página 98).
- 4** Presione PAGE FEED +/- para visualizar una página de memoria deseada desde el 0 al 9. Cuando seleccione la página de memoria 1, sonarán pitidos.
- 5** Manteniendo presionada ENTER, pulse una de las teclas PRESET/DIRECT TUNE 1 a 5.

La emisora deseada quedará memorizada en tal tecla. En el visualizador aparecerá el número de memorización y  y la frecuencia con un asterisco "\*" se visualizará como etiqueta.

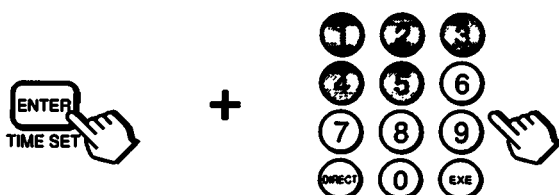

#### Para cambiar una emisora memorizada

Memorice la nueva emisora en la tecla PRESET/DIRECT TUNE 1 a 5 de la página de memoria deseada. La emisora previamente memorizada en tal tecla se borrará.

#### Para borrar una emisora memorizada

- 1** Seleccione la página de memoria deseada presionando PAGE FEED +/-.
- 2** Manteniendo presionada ERASE, presione la tecla PRESET/DIRECT TUNE 1 a 5 cuya emisora desee borrar. El número de memorización y la marca  desaparecerán del visualización de datos de la memoria, y la emisora almacenada en tal tecla se borrará. La etiqueta permanecerá visualizada hasta que se cambie la frecuencia recibida.

## Edición de etiquetas

Usted podrá editar la etiqueta (hasta 6 caracteres) de las emisoras memorizadas o de la diferencia de hora.

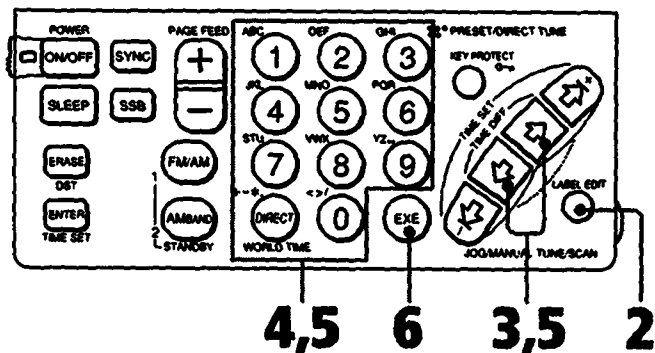

**Quando cese el parpadeo del carácter**  
Esto se producirá si no presiona ninguna tecla durante 15 segundos cuando esté editando caracteres. Vuelva a presionar LABEL EDIT.

**Para interrumpir la edición**  
Presione LABEL EDIT.

- 1 Haga que se visualice la etiqueta que desee editar mediante la sintonía memorizada (página 92) o la hora universal (página 91).**
- 2 Presione LABEL EDIT.** Parpadeará el primer carácter de la etiqueta.
- 3 Presione las teclas interiores de JOG/MANUAL TUNE/SCAN para mover el cursor hasta el carácter que desee editar.**
- 4 Presione la tecla PRESET/DIRECT TUNE deseada para introducir un carácter.** Los caracteres de la parte superior izquierda de cada tecla PRESET/DIRECT TUNE indican el carácter que se introducirá al presionar dicha tecla. Cada vez que presione la tecla, el carácter cambiará como sigue.

Ej. Al presionar PRESET/DIRECT TUNE 1

A → B → C → 1



① A B C 1	② D E F 2	③ G H I 3
④ J K L 4	⑤ M N O 5	⑥ P Q R 6
⑦ S T U 7	⑧ V W X 8	⑨ Y Z _ 9
DRCT + - * .	⑩ < > / 0	—

\* \_ indica el espacio.

- 5 Introduzca todos los caracteres de la etiqueta que desee editar.** Durante la introducción de los caracteres, presione la tecla siguiente antes de 15 segundos después de haber presionado una tecla.
- 6 Presione EXE.** Sonarán pitidos y los caracteres visualizados se memorizarán como etiqueta.

#### Para memorizar una emisora con la etiqueta

Cuando la marca esté visualizándose en el visualizador de memoria, podrá almacenar una etiqueta simplemente editando la.

Tabién podrá memorizar una etiqueta junto con la frecuencia al memorizar una emisora. Realice lo siguiente.

- 1** Sintonice una emisora mediante la sintonía directa (consulte la página 94), manual (página 96) o por exploración (página 98).
- 2** Edite la etiqueta realizando los pasos 2 a 6 anteriores.
- 3** Memorice la emisora realizando los pasos 4 y 5 de "Memorización de una emisora (página 100)". La etiqueta visualizada se almacenará junto con la frecuencia.

#### Cuando edite una etiqueta de la diferencia de hora

Si ya ha cambiado la etiqueta de otra diferencia de hora, ésta se cancelará y volverá a la etiqueta original.

# Utilización de la función de espera

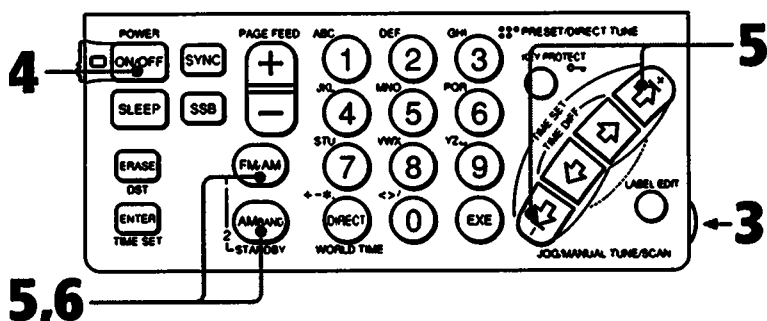

**1** Memorcice la emisora que desee escuchar a la hora deseada en **PRESET/DIRECT TUNE 1** o **2** de la página 0. La emisora memorizada en la tecla de memorización 1 será para la espera 1 y la memorizada en 2 será para la espera 2.

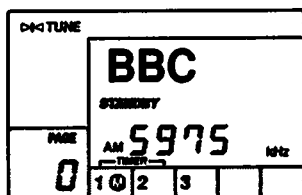

**2** Sintonice la emisora memorizada deseada que haya memorizado en el paso 1.

**3** Ajuste **VOL** (volumen).

**4** Presione **POWER ON/OFF**.

La alimentación de la radio se desconectará.

Quando ajuste la hora de conexión  
Cerciórese de desconectar la alimentación de la radio. Usted no podrá ajustar la hora de conexión escuchando la radio.

Para cancelar el modo de espera  
Presione **STANDBY 1** o **STANDBY 2** de forma que la indicación **STANDBY** desaparezca o ponga **MAIN POWER ON/OFF** en **OFF**.

Quando esté escuchando la radio a la hora programada

La frecuencia cambiará a la memorizada en la tecla de memorización adecuada.

Quando la alimentación de la radio se conecte a la hora ajustada  
La alimentación de la radio se desconectará automáticamente después de unos 60 minutos.

Quando no haya ninguna frecuencia memorizada en la tecla de memorización adecuada  
Quando llegue la hora programada, sonarán pitidos durante unos 30 minutos. Presione cualquier tecla para detener el pitido.

Una vez ajustada la hora de conexión  
La alimentación de la radio se conectará diariamente a la misma hora.



**5 Ajuste la hora pulsando las teclas exteriores de JOG/MANUAL TUNE/SCAN mientras mantenga presionada STANDBY 1 o STANDBY 2.** En el visualizador parpadearán el indicador STANDBY y "SET" mientras mantenga presionada STANDBY 1 o STANDBY 2.



Ej. Para ajustar STANDBY 1 a las 7:15

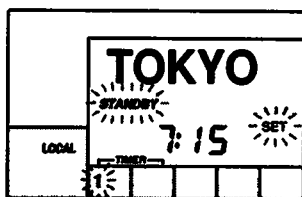

Cuando esté visualizándose la hora universal, la visualización de la hora cambiará automáticamente a la hora local.

Si mantiene presionada JOG/MANUAL TUNE/SCAN, la hora cambiará continuamente.

**6 Deje de presionar STANDBY 1 o STANDBY 2.** En el visualizador aparecerá la hora actual, y el indicador STANDBY seguirá visualizándose.

**Usted podrá ajustar STANDBY 1 y STANDBY 2 al mismo tiempo**

Si llega la hora de conexión mientras la otra STANDBY esté funcionando, la STANDBY siguiente funcionará con la frecuencia apropiada.

**Si ajusta STANDBY 1 y STANDBY 2 a la misma hora**

Trabjará sólo STANDBY 1.

**Cuando vaya a utilizar la función de espera en el extranjero**

Como la hora de conexión está relacionada con la hora local, establezca el lugar donde va a utilizar la función de espera como el área local antes de ajustar la hora de conexión.

**Para comprobar la hora de conexión ajustada**

Presione STANDBY 1 o 2. Cuando ya haya programado la espera 1 o 2, vuelva a presionar STANDBY 1 o 2 para que se visualice la hora ajustada.

**Para cambiar la hora ajustada**

Ajuste la hora de conexión que desee, y la hora previamente ajustada se borrará.

# Utilización del cronodesconectador

Antes de utilizar el cronodesconectador, ajuste el reloj (consulte la página 88)

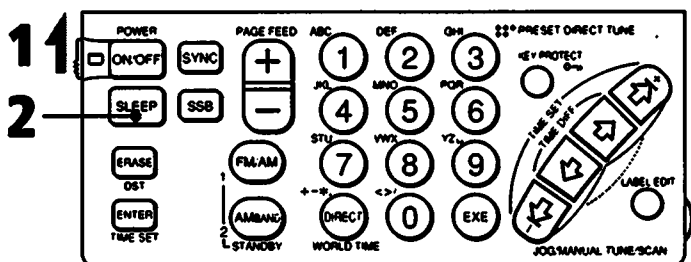

**1** Ponga MAIN POWER ON/OFF en ON.

**2** Presione SLEEP.

La alimentación de la radio se conectará. En el visualizador aparecerá la indicación "SLEEP".

**3** Sintonicé la emisora deseada y ajuste el volumen.

La alimentación de la radio se desconectará automáticamente después de unos 60 minutos.

**Para desconectar la alimentación de la radio antes de la hora de activación del cronodesconectador**  
Presione POWER ON/OFF.

**Si presiona SLEEP mientras esté escuchando la radio**  
La alimentación de la radio se desconectará automáticamente después de unos 60 minutos.

**Para prolongar el tiempo de escucha**  
Vuelva a presionar SLEEP. La alimentación de la radio se desconectará unos 60 minutos después.

**Si presiona SLEEP después de que la alimentación de la radio se haya desconectado**  
Se activará el cronodesconectador y se recibirá la última emisora que estaba sintonizándose.

# Para mejorar la recepción de SW/MW/LW

## Utilización de la antena activa AN-100 (suministrada con el ICF- SW100S)

Para utilizar la antena activa, pliegue la antena telescópica.

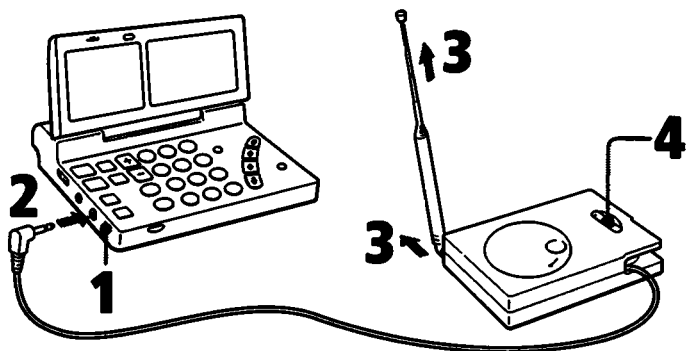

- 1 Ponga SENS de la radio en DX.**
- 2 Saque el cable de salida de la antena activa y enchúfelo en la toma ACTIVE ANT.**
- 3 Extienda la antena telescópica de la antena activa.**
- 4 Ponga AM BPF FREQ en WIDE.** Cuando el sonido se distorsione, póngalo en la gama de frecuencias adecuada.
- 5 Conecte la alimentación de la radio y sintonice la emisora deseada.**

El módulo de antena también podrá colocarse sobre el piso.

### Nota

Conecte solamente la antena recomendada en este manual a la toma ACTIVE ANT. No conecte ningún otro tipo, porque la toma suministra alimentación (3V CC) para este tipo específico de antena.

### Después del uso

- 1 Pliegue la antena telescópica.**
- 2 Enrolle el cable de salida.**

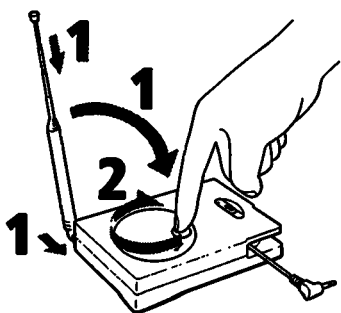

Para mejorar la recepción de SW/MW/LW

**Utilización de la antena compacta para SW  
AN-71 (suministrada con el ICF-SW100E)**

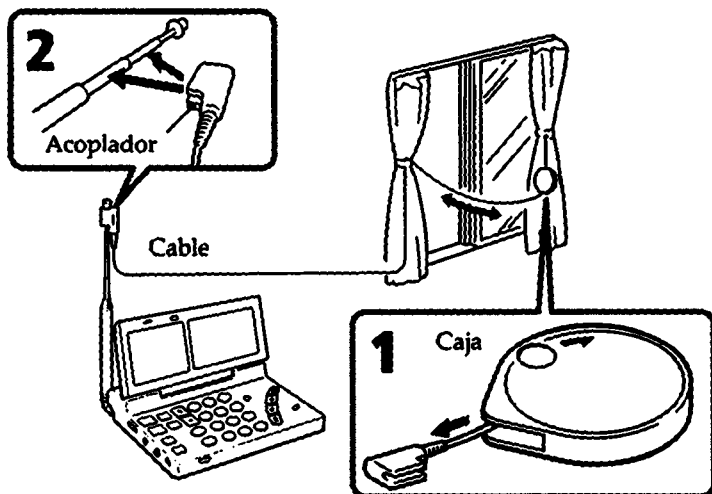

- 1 Saque completamente el cable de la caja.**
- 2 Fije el acoplador a la antena telescópica.**
- 3 Cuando pueda abrir la ventana: Extienda el cable y la caja por la ventana, después de asegurarse de que no hay ningún peligro. Cuando no pueda abrir la ventana: Extienda completamente el cable por el marco de la ventana.**

Después del uso



## Utilización de una antena de gama amplia (no suministrada)

Utilice una antena de gama amplia AN-1 o AN-102 (no suministrada). Existen dos métodos siguientes.

### Método A (para la recepción de SW)

Con un cable conector, conecte la toma OUTPUT del controlador de antena (suministrado con la AN-1 o la AN-102) y la toma ACTIVE ANT del ICF-SW100.

### Método B (para la recepción de MW/LW solamente)

**1** Con el cable conector, conecte la toma OUTPUT del controlador de antena y la toma INPUT del acoplador de antena (suministrado con la AN-1 o la AN-102).

**2** Coloque el acoplador de antena cerca del ICF-SW100.

Ejemplo: Cuando utilice una AN-1

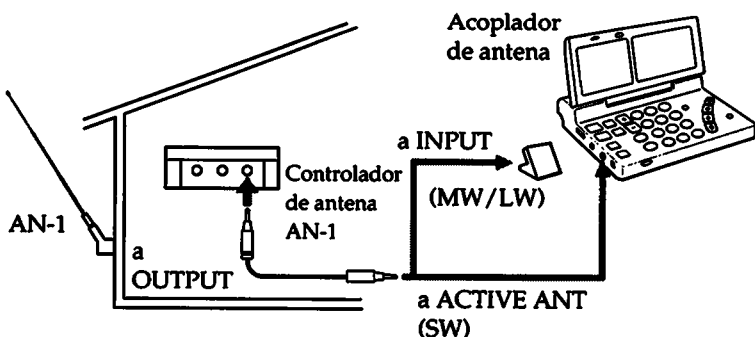

### Notas

- Para recibir emisoras de MW o LW sin antena activa, cerciórese de desconectar la antena de SW exterior. De lo contrario, no podrá recibirlas, ya que la antena de barra de ferrita no funcionará.
- Cuando se produzcan tormentas eléctricas, no toque la antena, y desconecte inmediatamente el adaptador de alimentación de CA (si está conectado). No toque nunca la antena durante una tormenta eléctrica.
- Cuando emplee una antena exterior, repliegue la telescópica.
- Instale la antena exterior lo más alejada posible de una calle.
- Con respecto a los detalles sobre la antena exterior, consulte su manual de instrucciones.

# Grabación de programas radiofónicos

Grabadora de cassettes

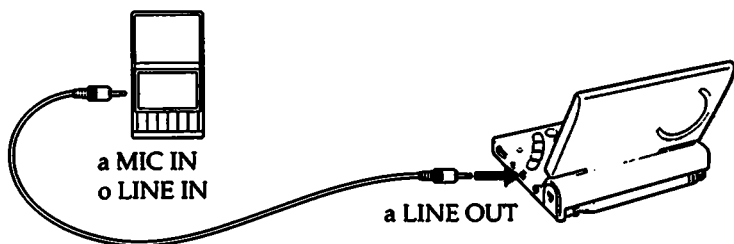

Grabadora de cassettes		Cable conector
Tipo	Toma	
Monoaural	MIC IN (minitoma)	RK-G135
Estéreo	MIC IN (minitoma)	RK-G134
	LINE IN (minitoma)	RK-G136
	LINE IN (toma fono)	RK-G129

Sintonice el programa de radiodifusión deseado y ponga la grabadora en el modo de grabación.

## Nota

El ajuste del control VOL. (volumen) de la radio no afectará la grabación.

## Grabación estéreo

Cuando realice la grabación con una grabadora estéreo, los programas de FM estéreo se grabarán en estéreo y los de AM en monoaural a través de ambos canales.

# Especificaciones

Sistema de circuito	FM: Superheterodino SW/MW/LW: Superheterodino de conversión doble
Gama de frecuencias	FM: 76,0 - 108,0 MHz SW: 1621 - 29999 kHz MW: 530 - 1620 kHz LW: 150 - 529 kHz
Frecuencia intermedia	FM: 10,7 MHz SW/MW/LW: 55,845 MHz (primera), 455 kHz (segunda)
Altavoz	Aprox. 40 mm de diá., 8 ohmios
Salida de potencia	250 mW (al 10% de distorsión armónica)
Salidas	Toma de salida de grabación (minitoma estéreo) Nivel de salida 245 mV (-10 dBs) Impedancia de salida de 10 kilohmios o menos Toma para auriculares (minitoma estéreo) 16 ohmios
Alimentación	3 V CC Dos pilas R6 (tamaño AA) Adaptador de CA AC-E312: 120 V, 60 Hz (modelo para EE.UU.) AC-E311: 100 - 240 V, 50/60 Hz (modelo para otros países) Adaptador de batería de automóvil opcional DCC-E130L
Duración de las pilas	Utilizando pilas SUM-3 (NS) Sony: FM: aprox. 12 horas, AM: aprox. 9 horas Utilizando pilas alcalinas AM-3 (N) Sony: FM: aprox. 23 horas, AM: aprox. 18 horas (cuando escuche durante cuatro horas diarias al volumen normal)
Dimensiones	Aprox. 110,6 × 23,5 × 72,6 mm (an/al/prf) incluyendo partes y controles salientes
Masa	Aprox. 220 g incluyendo las pilas
Accesorios suministrados	ICF-SW100S: Auriculares estéreo (1) Adaptador de CA (1) Adaptador de enchufe (1) Antena activa (1) Ventosa (1) Funda de transporte (1) "Wave handbook" (Guía de ondas) (1) ICF-SW100E: Auriculares estéreo (1) Antena compacta (1) Funda de transporte (1) "Wave handbook" (Guía de ondas) (1)

## Nota

Este aparato cumple la norma 87/308/EEC de la CEE relativa a la supresión de interferencias.

Diseño y especificaciones sujetos a cambio sin previo aviso.

## Accesorios opcionales

Adaptador de batería de automóvil: DCC-E130L



Cable conector:

- RK-G135 (miniclavija estéreo ↔ miniclavija)
- RK-G134 (miniclavija estéreo ↔ miniclavija estéreo)
- RK-G136 (miniclavija estéreo ↔ miniclavija estéreo)
- RK-G129 (miniclavija estéreo ↔ dos clavijas fonó)

Antena de gama amplia: AN-1, AN-102

# Solución de problemas

## **La alimentación de la radio no se conecta aunque presione la tecla POWER ON/OFF.**

- Las pilas de la radio están descargadas (en el visualizador aparece ). ➔ Reemplace ambas pilas por otras nuevas.
- Polaridad incorrecta de las pilas. Consulte la página 86.
- El interruptor MAIN POWER ON/OFF está en OFF.
- El adaptador de CA o de batería de automóvil no está conectado.
- Está intentando alimentar la unidad con pilas, mientras el adaptador de CA o de batería de automóvil está conectado a dicha unidad, pero no a una toma de la red o de encendedor de cigarrillos.
- Ha presionado la tecla KEY PROTECT . ➔ Vuelva a presionarla para que desaparezca la marca .

## **No aparece ninguna indicación en el visualizador de hora**

- Polaridad incorrecta de las pilas. Consulte la página 86.
- Pilas débiles.

## **La visualización es débil.**

- Las pilas de la radio están descargadas (en el visualizador aparece ). ➔ Reemplace ambas pilas por otras nuevas.
- La unidad está utilizándose a temperaturas extremadamente altas o en un lugar sujeto a humedad excesiva.

## **La visualización aparece lentamente.**

- La unidad está utilizándose a temperaturas extremadamente bajas.

## **No se oye sonido en absoluto.**

- El control VOL (volumen) está completamente al mínimo.
- Están enchufados los auriculares estéreo.
- Polaridad incorrecta de las pilas. Consulte la página 86.

## **El sonido se oye muy débil o interrumpido, o la recepción es insatisfactoria.**

- Pilas débiles.
- La sintonía o el ajuste de la antena no es correcto. ➔ Sintonice correctamente con la sintonía manual. Consulte la página 96. Con respecto al ajuste de la antena, consulte la página 93.
- La señal es débil. ➔ Cuando utilice la unidad en un vehículo o edificio, escuche cerca de una ventana.
- La visualización de la frecuencia difiere ligeramente de la frecuencia real de la emisora. ➔ Sintonice con más precisión con la sintonía manual. Consulte la página 96.
- El selector SENS DX/LOCAL está en LOCAL. ➔ Póngalo en DX.

## **La frecuencia no puede introducirse en la sintonía directa**



- No presionó la tecla siguiente antes de los 10 segundos de haber presionado una tecla.



### **La frecuencia de memorización no puede introducirse.**

- No presionó ENTER después de haber presionado las teclas PRESET/DIRECT TUNE. ➔ Para introducir una frecuencia, presione una de las teclas PRESET/DIRECT TUNE mientras mantenga presionada la tecla ENTER.

### **No se acepta la introducción de ninguna tecla.**

- La tecla KEY PROTECT  está presionada. ➔ Vuelva a presionar la tecla para hacer que desaparezca la marca .

### **La emisora memorizada no puede recibirse durante la sintonía memorizada.**

- Ha memorizado una emisora en la tecla de memorización incorrecta.
- La emisora memorizada se ha borrado. ➔ Vuelva a memorizar la emisora.

### **La radio no se conecta a la hora programada con el temporizador.**

- El temporizador no está en el modo de espera. ➔ No ha presionado STANDBY 1 o STANDBY 2.
- El interruptor MAIN POWER ON/OFF está en OFF.
- Si tarda más de 10 minutos en reemplazar las pilas, el ajuste de la hora de activación del temporizador se borrará. ➔ Después de haber reemplazado las pilas, vuelva a ajustar el temporizador.

# Resumen de las operaciones

En la tabla siguiente se resumen las operaciones del ICF-SW100. Usted podrá utilizar esta tabla como referencia rápida para las operaciones. Las ilustraciones muestran las teclas que habrá que presionar. Las teclas enlazadas con “+” indican que hay que presionar una manteniendo pulsada la otra. Las teclas entre corchetes indican la secuencia que habrá que repetir cuando sea necesario. Para más detalles sobre cada operación, consulte las páginas indicadas en ( ).

## Puesta en hora del reloj

Establecimiento de la diferencia entre la hora local y la universal coordinada (UTC) (88):



+



Ajuste de la hora local actual (88):



+



Visualización de la hora universal (91):



Ajuste/cancelación de la DST (hora de verano) (89):



## Sintonía

Sintonía memorizada (92):

PAGE FEED



...



Sintonía directa (94):



WORLD TIME

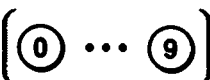

### Sintonía manual (96):

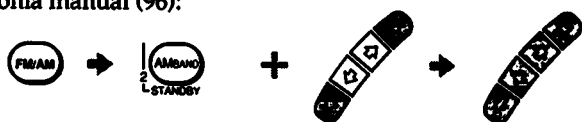

### Sintonía por exploración (98):

Sintonía directa/manual



### Otros

#### Memorización de una emisora (100):

Sintonía directa/manual/  
por exploración

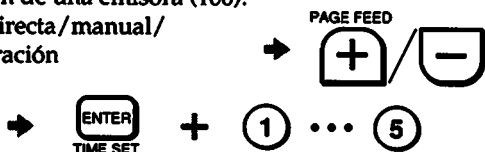

#### Borrado de una emisora memorizada (101):



#### Edición de etiquetas (102):

Visualización de etiqueta

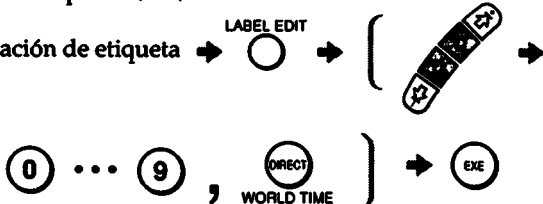

#### Ajuste de la hora de conexión (104):



#### Activación de la función de espera (104):



#### Ajuste del cronodesconector (106):

SLEEP

Utsätt inte radion för regn eller fukt för att undvika riskerna för brand och/eller elektriska stötar.

Öppna inte höljet. Det kan resultera i risk för elektriska stötar. Överlåt allt reparations- och underhållsarbete till fackkunniga tekniker.

# Innehåll

Egenskaper .....	118
Att observera .....	119
Reglage, deras placering och funktioner .....	120
Strömförsörjning .....	124
Batteriernas isättning .....	124
Nät drift .....	125
Drift på 12 volts bilbatteri .....	125
Tidsinställning .....	126
Inställning av lokaltid .....	126
Kontroll av lokaltid i önskad tidszon .....	129
Stationsinställning genom att välja namnet på en förvalsstation .....	130
Tydligare radiomottagning .....	131
Direktval .....	132
Manuell stationsinställning .....	134
Automatisk stationssökning .....	136
Stationers lagring i ett stationsförval .....	138
Redigering av stationsnamn .....	140
Beredskap för radiomottagningsstart, och dess tillämpning .....	142
Automatiskt strömavslag .....	144
Tydligare KV/MV/LV-mottagning .....	145
Hur den aktiva antennen AN-100 tillämpas .....	145
Hur den kompakta KV-antennen AN-71 tillämpas .....	146
Hur bredbandsantennen tillämpas .....	147
Inspelning av radioprogram .....	148
Tekniska data .....	149
Felsökning .....	150
Sammanfattning av radions manövrering .....	152

# Egenskaper

Vi hänvisar till sidnumren inom parentestecken ( ) angående detaljer.

- En FM-stereo/KV/MV/LV-radio med världsomfattande våglängdsområde
- Kvartsstyrd syntesavstämning med faslåst slinga PLL, som använder sig av en mikrodator för noggrann stationsinställning. Den valda stationsfrekvensen visas med siffror i teckenfönstret.
- FM-stereomottagning via hörlurar

Världsomfattande visning av lokaltider

Kontroll av lokaltid i önskad tidszon, bara genom att välja lämpligt stadsnamn, (129).

Stationsförval

Inställning av förvalsstationer genom att välja namnet på förvalsstationen. Upp till fem stationer kan lagras på varje sida i det 10-sidors stationsminnet genom att trycka på lämplig snabb/direktvals knapp, (130, 138).

Stationers direktval

Stationsinställning genom att mata in stationsfrekvensen, (132).

Manuell stationsinställning

Noggrann stationsinställning utan att känna till stationsfrekvensen, (134).

Automatisk stationssökning

Automatisk snabbsökning efter önskad station, (136).

Redigering av stationsnamn

Lagring i minnet av namn på förvalsstationer och en tidszon genom att använda sex tecken, (140).

Beredskap för radiomottagningsstart

Radiomottagningsstart vid önskat klockslag, (142).

Automatiskt strömavslag

Strömmen slås automatiskt av efter 60 minuter, (144).

Strömförsörjning Tre olika strömförsörjningssätt: batteridrift, nät drift och bilbatteridrift, (124).

Enda skillnaden mellan ICF-SW100S och ICF-SW100E gäller de medföljande tillbehören. Modellerna kan också skilja sig åt beroende på inköpslandet.

ICF-SW100S består av de följande delarna:

- FM-stereo/KV/MV/LV-radio ICF-SW100 med faslåst slinga PLL och syntesavstämning
- nät del: AC-E311 som levereras med modellerna till Europa (AC-E312 för modellerna till USA).
- stickkontaktadapter
- aktiv antenn AN-100
- stereohörlurar
- Väska

ICF-SW100E består av de följande delarna:

- FM-stereo/KV/MV/LV-radio ICF-SW100 med faslåst slinga PLL och syntesavstämning
- kompakt antenn AN-71
- stereohörlurar
- väska

## Att observera

- Driv radion endast på 3 volts likströmsspänning, med två st. batterier R6 (storlek AA), vid batteridrift. Vid nätdrift: använd nätdelen AC-E311/E312\*. Använd inga andra typer av nätdelar. Vid bilbatteridrift: använd den bilbatterisladd som rekommenderas för denna radio. Använd inte andra typer av bilbatterisladdar.
  - Nätströmtillförseln kopplas inte ur så länge stickkontakten sitter i ett vägguttag, inte ens när strömmen till själva radion slås av.
  - Koppla ur nätdelen från vägguttaget när radion inte på ett tag ska drivas nätansluten.
  - Namnplåten, som anger märkspänningen och liknande uppgifter, finns på undersidan.
  - Det tillåtna temperaturområdet vid radiomottagning: från 0° till + 40°C. Visningarna i teckenfönstret blir inkorrekta när radion används för radiomottagning vid temperaturer som överstiger det tillåtna temperaturområdets övre gräns. Och i motsatt fall, när radion används vid temperaturer under det tillåtna områdets nedre gräns, kan det hända att det som visas ändras mycket långsamt. Dessa avvikelser försvinner, utan att radion skadas, när radion används inom det tillåtna temperaturområdets gränser.
  - Placera inte radion nära en värmekälla, som t. ex. ett element eller varmluftsintag. Placera heller inte radion på en plats, där den utsätts för solsken, damm, fukt, regn och/eller mekaniska vibrationer eller stötar.
  - Ta ur batterierna eller koppla ur nätdelen om du skulle råka tappa ett föremål eller spilla vätska i radion. Låt en fackkunnig reparatör besiktiga radion innan den tas i bruk igen.
  - En kraftig magnet används i högtalaren. Låt inte kreditkort med magnetkoder och/eller fjäderuppdagna klockor ligga i radions närhet för att skydda dem mot skador.
  - Rengör radion med en mjuk, torr trasa, som fuktats i mild diskmedelslösning. Använd aldrig rengöringsmedel med slipande verkan eller starka kemiska lösningar. Det kan skada ytbehandlingen.
  - Om det uppstår ett åskväder när radion drivs nätansluten samtidigt som utomhusantennen används vid radiomottagning, måste nätdelen omedelbart kopplas ur från vägguttaget. Vidrör aldrig antennkabeln när det åskar.
  - Jorda aldrig jordledningen till ett gasrör.
  - Det kan bli svårt att ställa in och ta emot FM-stationen 3 MHz, på grund av de falska signaler de inbyggda oscillatorerna alstrar.
  - Det kan hända att det blir svårt att lyssna på radion i fordon och byggnader på grund av störningar. Lyssna på radion vid ett fönster.
- \* Nätdelen medföljer endast ICF-SW100S.

Rådfråga affären där radion köptes, eller Sonys representant, när du råkar ut för svårigheter eller vill ställa frågor som inte besvaras i denna bruksanvisning.

# Reglage, deras placering och funktioner

Vi hänvisar till sidnumren inom parentestecken ( ) angående detaljer.

På framsidan

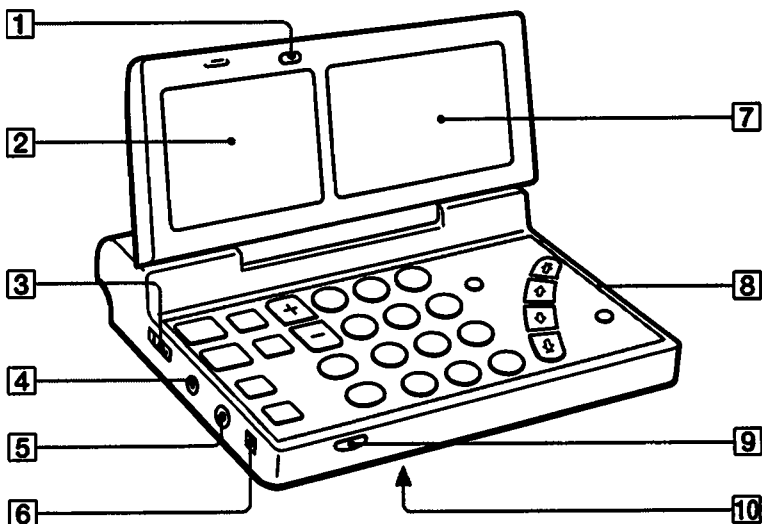

**1 Belysningskontakt (LIGHT)**

Tryck på denna knapp för att belysa teckenfönstret i ca. 15 sekunder.

**2 Högtalare**

**3 Huvudströmbrytare (MAIN POWER ON/OFF)**

Ställ denna strömbrytare i tillslaget läge ON när radion ska användas. Låt den stå i frånslaget läge OFF vid radions transport, för att undvika att strömmen till radion slås på av misstag.

**4 3 volts likströmsintag (DC IN 3V ⚡) (125)**

**5 Antennintag (ACTIVE ANT) (145)**

**6 Avstörningsomkopplare (väljare för FM/AM- känslighet) (SENS DX/LOCAL) (132)**

**7 Teckenfönster**

**8 Reglagebord**

**9 Öppnare (PUSH OPEN)**

**10 Hur fodralet fästs**

Det finns ett gänghål på radions undersida. Använd ett mynt för att skruva i/loss skruven som finns på fodralet:

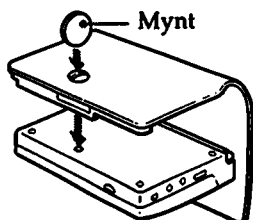



## På baksidan

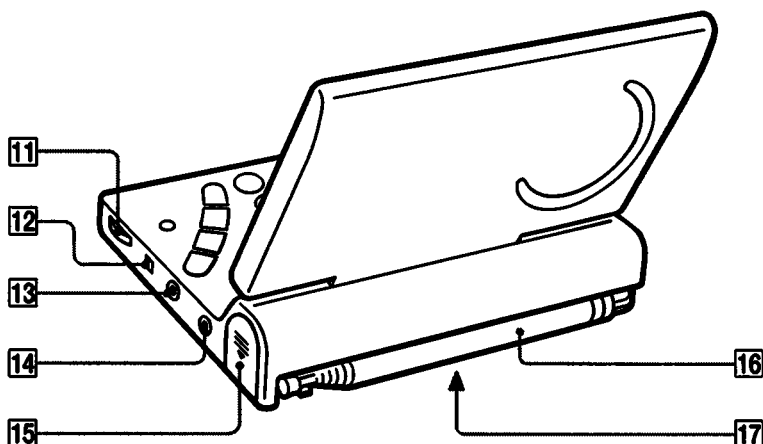

**11 Volymreglage (VOL)**

**12 Omkopplaren/väljaren (AM TONE/FM MODE)**

Vid KV/MV/LV-mottagning: omkopplare för lyssning till nyheter/musik

Vid FM-mottagning: väljare för enkanalig mottagning/FM-stereomottagning

**13 Linjeutgång (för inspelning) (LINE OUT) (148)**

**14 Hörlursuttag (  $\Omega$  )**

Ljudet återges inte via högtalaren efter stereohörlurarnas anslutning till detta uttag. Möjligt att lyssna till FM-stereosändningar.

**15 Batterifack (124)**

**16 Teleskopantenn (131)**

**17 Nollställningsknapp (RESET)**

Det finns en knapp i det lilla hålet. Använd ett spetsigt verktyg till att trycka på denna knapp när radion inte fungerar som den ska på grund av en elektrisk urladdning, som orsakats av statisk elektricitet, osv. Den inbyggda klockan nollställs, när denna knapp trycks in med ett spetsigt verktyg. Stationsförvalet kvarhålls i minnet.

## Reglage, deras placering och funktioner

### På reglagebordet

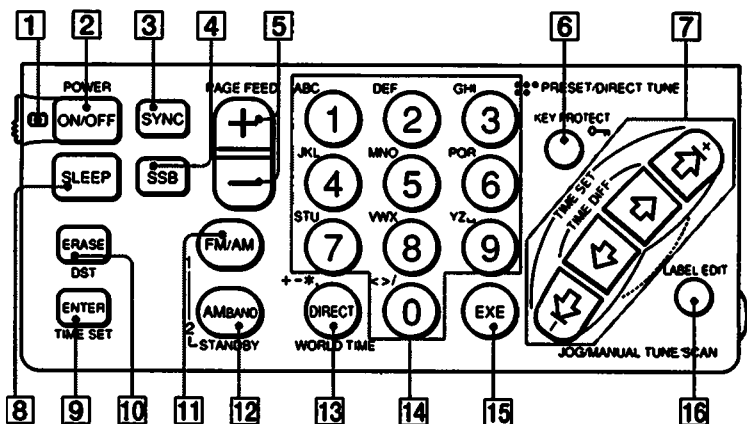

- 1** Indikator för huvudströmbrytare
- 2** Strömbrytare (POWER ON/OFF)
- 3** Väljare för synkrobländar/detektorsteg (SYNC)
- 4** Väljare för enkelt sidband (SSB)
- 5** Sidmatare +/- (PAGE FEED)
- 6** Reglagelås (KEY PROTECT  $\circ \rightarrow$ )
- 7** Knappar för val av KV/MV/LV/stationsinställning/tidsinställning (JOG/MANUAL TUNE/SCAN)
- 8** Knapp för inkoppling av automatiskt strömavslag (SLEEP)
- 9** Knapp för lagring i minnet/tidsinställning (ENTER/TIME SET)
- 10** Knapp för radering/omkoppling till sommartid (ERASE/DST)
- 11** Väljare för FM/AM (KV/MV/LV)/radiomottagningsberedskap 1 (FM/AM/STANDBY 1)
- 12** Väljare för stationsinställning på KV/LV/MV/radiomottagningsberedskap 2 (AM BAND/STANDBY 2)
- 13** Väljare för direktval (DIRECT)/visning av lokaltid i önskad tidszon (WORLD TIME)
- 14** Snabb/direktvalsknappar (PRESET/DIRECT TUNE)
- 15** Exekveringsknapp (EXE)
- 16** Knapp för redigering av stationsnamn (LABEL EDIT)

## Indikeringarna i teckenfönstret

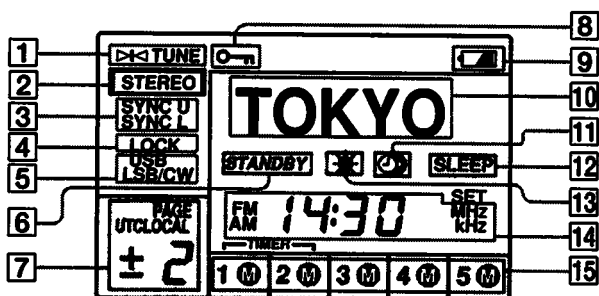

- 1 Indikering för inställd station**  
Visas efter inställning av en station.
- 2 Indikering för stereomottagning (STEREO)**  
Visas efter inställning av en station, som sänder stereoprogram.
- 3 Indikeringar för valt synkroblandar/detektorsteg (SYNC U/SYNC L)**
- 4 Indikering för synkroblandar/detektorsteg (LOCK)**  
Visas efter inkoppling av synkroblandar/detektorsteg.
- 5 Indikeringar för valt mottagnings sätt på enkelt sidband (USB/LSB/CW)**
- 6 Indikering för radiomottagningsberedskap (STANDBY)**  
Visas efter inkoppling av radiomottagningsberedskap.
- 7 Visning av minnessida/tidsskillnad**
- 8 Indikering för reglagelås**  
Radion kan inte manövreras med hjälp av reglagen när denna indikering visas i teckenfönstret.
- 9 Indikering för återstående batterikapacitet**
- 10 Namnindikering**  
Här visas namn på förvalsstationer, städer, våglängder och metervåglängder.
  - Vid visning av förvalsstationsnamn:  
(Frekvensen visas när inget stationsnamn har lagrats i minnet.)
  - Vid visning av metervåglängd:
- 11 Indikering för visning av lokaltid i valfri tidszon**  
Visas samtidigt med lokaltiden i valfri tidszon.
- 12 Indikering för automatiskt strömavslag (SLEEP)**  
Visas efter inkoppling av automatiskt strömavslag.
- 13 Indikering för sommartid**  
Visas efter övergång till sommartid.
- 14 Visning av tid/vald våglängd/frekvens**
- 15 Indikeringar för stationsförval**

**\*95.75**

**120mb**

# Strömförsörjning

## Batteriernas isättning

Sätt i två st. batterier R6 (storlek AA) med batteripolerna vända åt korrekt håll:

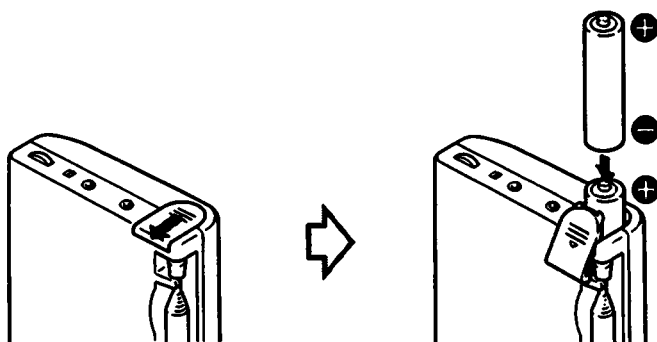



### Att observera angående batterifackslocket

Bruka inte våld för att öppna locket. Locket kan inte öppnas helt, vilket visas på illustrationen.

### OBS!

Tidsinställningen och klockslaget för radiomottagningsstart raderas ur minnet när batterierna tas ur under en längre tid. Ställ in tiden/klockslaget på nytt om detta skulle inträffa.

### Batteribyte

- Volymnivån blir för låg eller ljudet förvrängs, samtidigt som  blinkar i teckenfönstret, när batterierna håller på att laddas ur. Byt i detta fall ut båda batterierna mot nya batterier. Efter att batterierna laddats ur helt slås strömmen av och  börjar blinka i teckenfönstret.
-  slutar blinka efter att batterierna tagits ur. Batterierna måste bytas ut inom tio minuter för att inte tidsinställningen och klockslaget för radiomottagningsstart ska raderas ur minnet. Observera emellertid att stationsförvalet inte raderas ur minnet.
- Vi hänvisar till Tekniska data angående batteriernas livslängd.

## Nät drift

Använd nätdelen AC-E311/AC-E312 (levereras endast med modellen ICF-SW100S) för att driva radion nätansluten:

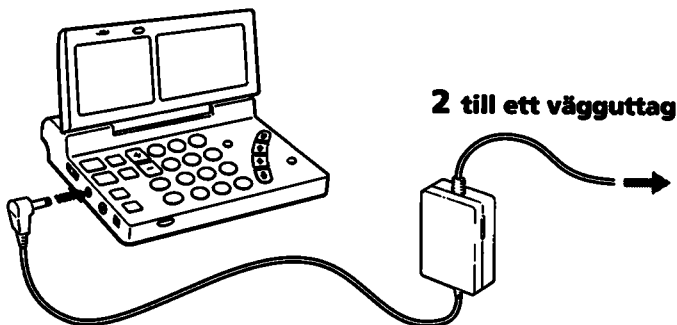

**1 till likströmsintaget DC IN 3V**

## Drift på 12 volts bilbatteri

Anslut Sonys bilbatterisladd DCC-E130L (tillval) till likströmsintaget DC IN 3V för att driva radion på ett 12 volts bilbatteri.

### OBS!

- Använd den medföljande stickkontaktadaptern när stickkontakten inte kan anslutas till vägguttaget.
- De ilagda batterierna kopplas automatiskt ur efter nätdelens eller bilbatterisladdens anslutning till likströmsintaget DC IN 3V.
- Nätdelens eller bilbatterisladdens urkoppling: dra först ut kontakten ur likströmsintaget DC IN 3V. Radion kan inte drivas med de ilagda batterierna, så länge nätdelens kabel eller bilbatterisladden är ansluten till likströmsuttaget DC IN 3V.
- Låt batterierna ligga i batterifacket som stödbatterier för den inbyggda mikrodatorn, också när radion drivs nätansluten eller på bilbatteriet. Byt emellertid ut batterierna en gång per år eftersom de laddas ur gradvis.

- Använd endast den rekommenderade nätdel eller bilbatterisladd som tillverkats av Sony. Polfördelningen i kontakter på andra tillverkares bilbatterisladdar/nätdelar kan vara annorlunda.



Kontaktens polfördelning

# Tidsinställning

Slå av radion innan tiden ställs in.

Med lokaltid menas lokaltiden på hemorten. Med lokaltid i önskad tidszon menas lokaltiden på valfri plats i världen.

## Inställning av lokaltid

Gällande tid ställs in som lokaltid.

Innan tidsinställning: kontrollera tidsskillnaden mellan lokaltiden på hemorten och Greenwichtid med hjälp av tabellen på sid. 128.

Namnen på viktigare städer, tillsammans med tidsskillnaderna mellan dessa städer och Greenwichtid, har lagrats i minnet innan radios leverans från fabriken.

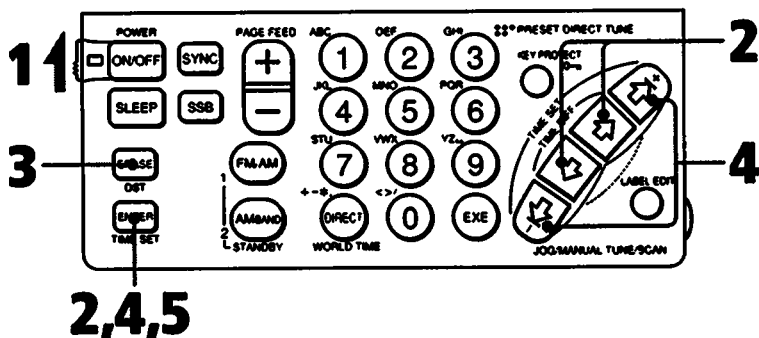

**Under pågående radiomottagning**  
Tiden kan inte ställas in under pågående radiomottagning. Kom ihåg före tidsinställning att trycka på POWER ON/OFF för att slå av radion. Ställ därefter in tiden.

Det som visas i teckenfönstret efter att huvudströmbrytaren MAIN POWER ON/OFF slagits av (läget OFF)  
Tiden visas då i teckenfönstret.

## 1 Skjut MAIN POWER ON/OFF till läget ON.

0:00 blinkar i teckenfönstret efter att batterierna satts i för första gången eller efter att klockan nollställts. Tryck på ENTER/TIME SET.

- ## 2 Håll ENTER/TIME SET intryckt och tryck lämpligt antal gånger på de inre knapparna JOG/MANUAL TUNE/SCAN tills namnet på en stad i den tidszon din hemort tillhör eller skillnaden mellan lokaltiden på din hemort och Greenwichtiden visas i teckenfönstret.



Visning av lokaltiden kan kopplas in genom att trycka på ENTER/TIME SET, också då indikeringen  för lokaltid i önskad tidszon visas i teckenfönstret.

- ## 3 Hoppa över denna punkt när omkoppling till sommartid inte krävs eller när visas i teckenfönstret.

Tryck på ERASE/DST för att gå över till sommartid.  visas i teckenfönstret.

- ## 4 Håll ENTER/TIME SET intryckt och tryck lämpligt antal gånger på de yttre knapparna JOG/MANUAL TUNE/SCAN tills korrekt lokaltid visas i teckenfönstret. Med vart tryck på JOG/MANUAL TUNE/SCAN ändras tiden med en minut. Håll lämplig knapp intryckt för att snabbt ställa in tiden.



## 5 Släpp upp ENTER/TIME SET.

Kolonet : börjar blinka, vilket anger att klockan går.

### Exakt tidsinställning på sekunden

Följ de nedanstående anvisningarna för att ställa in tiden exakt på sekunden med hjälp av tidgivningen över telefonen.

T. ex: ställ tiden på 19:15:

- 1 Följ anvisningarna enligt punkt 4 ovan för att ställa tiden på 19:15 och fortsätt att hålla ENTER/TIME SET intryckt.
- 2 Lyssna på tiden över telefonen och släpp upp ENTER/TIME SET när tidssignalen anger ett exakt klockslag. Korrekt tid har nu ställts in exakt på sekunden.

### Att observera angående länder med övergång till sommartid

Tryck på ERASE/DST enligt punkt 3 ovan för övergång till sommartid, så att  visas i teckenfönstret. Tryck en gång till på ERASE/DST för övergång till normaltid. Tiden ändras automatiskt. När tidsinställningen gjordes efter övergång till normaltid, måste ERASE/DST tryckas in för övergång till sommartid. Tiden ändras till sommartid.

## Tidsskillnaderna mellan olika lokaltider och Greenwichid (UTC)

Den nedanstående tabellen listar tidsskillnaderna mellan lokaltider i olika tidszoner och Greenwichiden. Tidsskillnaderna, som anges av plustecknet +, anger antalet timmar före Greenwichid och de, som anges av minustecknet -, antalet timmar efter Greenwichid.

Observera att en timma måste läggas till efter övergång till sommartid för att räkna ut skillnaden mellan önskad lokaltid och Greenwichid.

Tidsskillnad	Stad eller tidszon	Förvalsstationsnamn*	Andra städer i samma tidszon	Automatiskt stationssökningssteg på MV
± 0	LONDON	London	Lissabon	9 kHz
+ 1	C.EURO	Mellaneuropa	Amsterdam, Berlin, Bryssel, Madrid, Paris, Rom, Stockholm, Wien, Zürich	
+ 2	CAIRO	Kairo	Aten, Istanbul	
+ 3	JEDDAH	Jeddah	Nairobi, Riyadh, Moskva	
+ 4	DUBAI	Dubai		
+ 5	KARACH	Karachi		
+ 6	DACCA	Dacca		
+ 7	BNGKOK	Bangkok	Jakarta	
+ 8	S.PORE	Singapore	Peking, Hongkong	
+ 9	TOKYO	Tokyo	Seoul	
+ 10	SYDNEY	Sydney	Guam	
+ 11	SOLMON	Salomonöarna	Noumea	
+ 12	AUKLND	Auckland	Fiji	
- 11	SAMOA	Samoa		
- 10	HAWAII	Hawaii	Honolulu, Tahiti	
- 9	ANCHRG	Anchorage		
- 8	L.A.	Los Angeles	San Fransisco, Vancouver	
- 7	DENVER	Denver	Calgary	
- 6	CHICAG	Chicago	Dallas, Mexico	
- 5	N.Y.	New York	Lima, Panama, Toronto	
- 4	CARACS	Caracas	Santiago	9 kHz
- 3	RIO	Rio de Janeiro	Buenos Aires, Sao Paulo	
- 2	FN.ISL	Fernandoöarna		
- 1	AZORES	Azorerna		

\* Upp till sex tecken.

När önskat stadsnamn inte lagrats i minnet

Välj i detta fall skillnaden mellan lokaltid på önskad plats och Greenwichiden.

De är också möjligt att redigera det förvalda namnet på en tidszon (vi hänvisar till sid. 140).

## Att observera angående stationssökningssteget på MV



Stationssökningssteget på MV är det grundläggande steget vid stationsinställning och varierar från land till land. Stationssökningssteget vid automatisk stationssökning ändras automatiskt enligt tidsskillnaden mellan den inställda lokaltiden och Greenwichiden. Vi hänvisar till tabellen ovan.

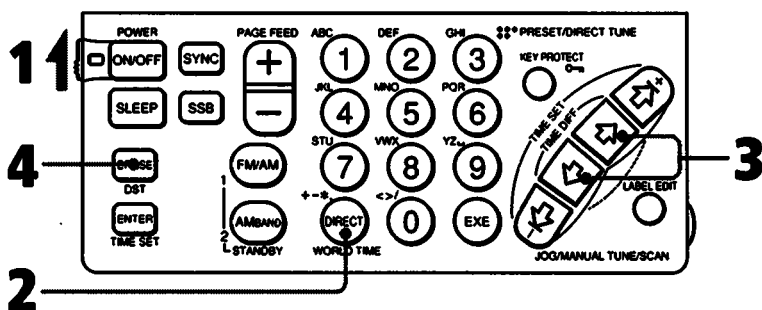

## Kontroll av lokaltid i önskad tidszon

Efter radions avslag är det möjligt att kontrollera lokaltiden på valfri plats i världen.



- 1** Skjut huvudströmbrytaren MAIN POWER ON/OFF till tillslaget läge ON.
- 2** När LOCAL för lokaltid visas i teckenfönstret: **tryck på DIRECT/ WORLD TIME**, så att indikeringen  för lokaltid i önskad tidszon visas teckenfönstret.
- 3** Tryck på de inre knapparna JOG/MANUAL TUNE/SCAN så många gånger det krävs tills namnet på önskad stad eller skillnad mellan önskad lokaltid och Greenwich tid visas i teckenfönstret.
- 4** Hoppa över denna punkt när sommartiden inte används i landet ifråga eller när  visas i teckenfönstret. Tryck på ERASE/DST för övergång till sommartid.  visas i teckenfönstret.

# Stationsinställning genom att välja namnet på en förvalsstation

Efter att en stationsfrekvens lagrats i minnet är det möjligt att på ett enkelt sätt, genom att välja minnessidan och trycka på lämplig snabb/direktvals knapp, ställa in önskad station.

Upp till 50 FM- eller KV/MV/LV-stationer kan lagras i minnet på minnessidorna från 1 till 0 (fem stationer på varje sida). En del stationer lagrades i minnet före radions leverans från fabriken. Följ nedanstående anvisningar för att försöka ställa in en av dessa förvalsstationer.

Vi hänvisar till de följande kapitlen angående stationsinställning med hjälp av direktval, manuell stationsinställning eller automatisk stationssökning, samt till kapitlen Stationers lagring i ett stationsförval (sid. 138) och Redigering av stationsnamn (sid. 140) för en beskrivning på hur förvalsstationer lagras i minnet.

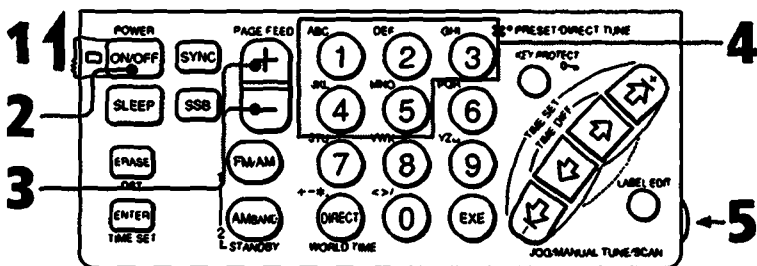

- 1 Skjut huvudströmbrytaren MAIN POWER ON/OFF till tillslaget läge ON.
- 2 Tryck på POWER ON/OFF.
- 3 Tryck på lämplig sida på PAGE FEED +/- för att välja önskad minnessida. Pip-ljudet piper till efter val av minnessida 1.
- 4 Tryck på lämplig knapp PRESET/DIRECT TUNE från 1 till 5. Önskad förvalsstation ställs in.
- 5 Vrid på VOL för att styra volymen till önskad nivå. Tryck på POWER ON/OFF för att slå av radion.

T. ex.: efter val av AM-stationen 5975 kHz på knapp 1 på minnessidan 0

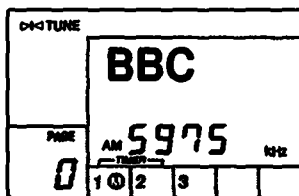

Det kan hända att ovanstående illustration inte visar den önskade förvalsstationen.

Hur stationsförvalet kontrolleras  
Ställ in önskad förvalsstation. Det i minnet lagrade namnet och frekvensen visas i teckenfönstret.

Det är också möjligt att redigera de i minnet lagrade namnen på förvalsstationer (sid. 140).

## Tydligare radiomottagning

### Vid MV/LV-mottagning

Skjut in teleskopantennen. Den inbyggda ferritstavantennen aktiveras. Vrid radion på det horisontella planet tills mottagningskvaliteten blir bästa möjliga. Den inbyggda ferritstavantennen är en riktantenn.

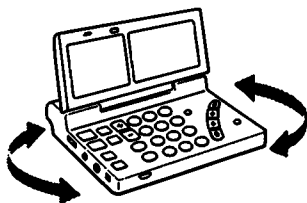

### Vid KV-mottagning

Dra ut teleskopantennen så långt det går. Låt den stå i stående ställning.

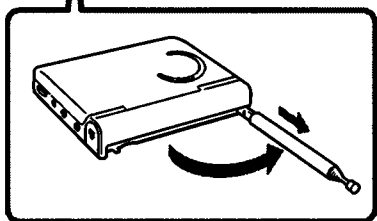
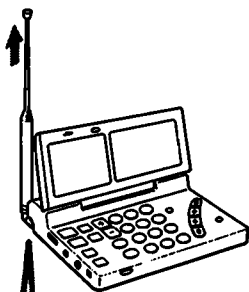

### Vid FM-mottagning

Dra ut teleskopantennen, så att antensockeln syns. Justera sedan antennens längd, vinkel och inriktning.

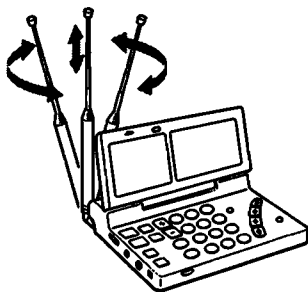

# Direktval

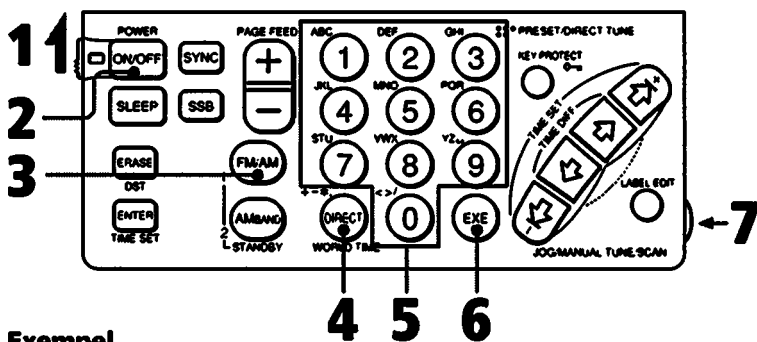

## Exempel

92,5 MHz på FM



1.242 kHz på AM



1.000 kHz på AM

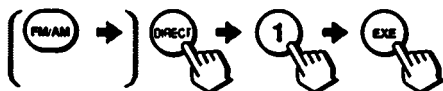

21.000 kHz på AM



## OBS!

Efter att en knapp tryckts in: tryck in nästa knapp inom tio sekunder. I annat fall återgår teckenfönstret till att visa stationen som togs emot tidigare.

Efter inmatning av fel frekvens  
Tryck på DIRECT/WORLD TIME för att radera frekvensen. Följ därefter anvisningarna från och med punkt 4 för att mata in korrekt frekvens.

## När ljudet förvrängs

Låt SENS DX/LOCAL i normala fall stå i läget DX. Skjut avstörningsomkopplaren till läget LOCAL när ljudet förvrängs.

- 1 Skjut huvudströmbrytaren MAIN POWER ON/OFF till tillslaget läge ON.**
- 2 Tryck på POWER ON/OFF.** Radion slås på.
- 3 Tryck på FM/AM/STANDBY 1** för att välja FM eller AM (KV/MV/LV)-mottagning.
- 4 Tryck på DIRECT/WORLD TIME.** Frekvensen, som visas i teckenfönstret, slocknar.
- 5 Tryck på lämpliga knappar PRESET/DIRECT TUNE från 0 till 9 för att mata in stationsfrekvensen.** Det får gå högst tio sekunder mellan det att varje knapp trycks in.  
Lägsta frekvens som kan matas in:  
KV/MV/LV: 1 kHz  
FM: 0,05 MHz (50 kHz)  
Observera att inmatning av decimalpunkten (kommat) inte krävs vid inmatning av frekvenser på FM.  
Vid inmatning av frekvenser på AM: de tre sista nollorna i decimalen kan utelämnas (vi hänvisar till exemplen till vänster).
- 6 Tryck på EXE.**  
Efter stationsinställning visas indikeringen för inställd station i teckenfönstret.
- 7 Vrid på VOL för att styra volymen till önskad nivå.**  
Tryck på POWER ON/OFF för att slå av radion.

### **När TRY AGAIN visas i teckenfönstret**

Efter inmatning av en frekvens utanför radions mottagningsområde piper pip-ljudet till samtidigt som orden TRY och AGAIN visas i teckenfönstret. Tryck i detta fall på DIRECT/WORLD TIME och mata därefter in korrekt frekvens.



### **Vid lyssning till nyheter på en AM-våggländ**

Skjut AM TONE/FM MODE till läget NEWS. Återgivning av röster blir tydligare. Skjut omkopplaren till läget MUSIC för att lyssna på musik. Omkopplarens läge påverkar inte ljudet vid FM-mottagning.

### **Att observera angående omkopplaren/väljaren AM TONE/FM MODE (gäller vid lyssning via stereohörlurarna)**

Låt denna omkopplare/väljare i normala fall stå i läget ST (stereo) vid FM-mottagning. Skjut den till läget MONO (enkanalig mottagning) när det blir svårt att lyssna till radiosändningen på grund av störningar. Mottagningen blir stabilare och störningarna upphör. Stereoeffekten försvinner emellertid.

### **Att förhindra stationsändring av misstag**

Tryck på KEY PROTECT .  visas i teckenfönstret. Samtliga reglage på reglagebordet låses. Tryck en gång till på KEY PROTECT  för att koppla ur reglagelåset.

# Manuell stationsinställning

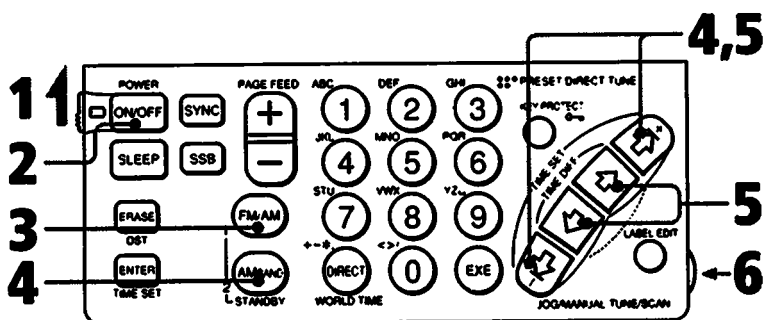

- 1 Skjut huvudströmbrytaren MAIN POWER ON/OFF till tillslaget läge ON.
- 2 Tryck på POWER ON/OFF. Radion slås på.
- 3 Tryck på FM/AM/STANDBY 1 för att välja önskad våglängd [FM eller AM (KV/MV/LV)].
- 4 Hoppa över denna punkt efter val av FM.  
Håll AM BAND/STANDBY 2 intryckt och tryck på de yttre knapparna JOG/MANUAL TUNE/SCAN för att välja önskad våglängd eller metervåglängd. Lägsta frekvensen på den valda våglängden/metervåglängden tas emot.



+

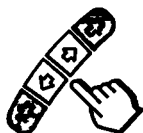

Den lägsta frekvensen på den valda våglängden/metervåglängden tas emot.

- 5 Tryck på de yttre eller inre knapparna JOG/MANUAL TUNE/SCAN för att söka efter önskad station. Frekvensen ändras enligt nedanstående stationssökningssteg när de yttre eller inre knapparna trycks in:

Våglängd	Yttre knapparna	Inre knapparna
FM	50 kHz	50 kHz
KV	5 kHz	1 kHz
MV	9/10 kHz	1 kHz
LV	3 kHz	1 kHz
AM (SSB)	1 kHz	0,1 kHz

Efter stationsinställning visas indikeringen för inställd station i teckenfönstret.

- 6 Vrid på VOL för att styra volymen till önskad nivå.  
Tryck på POWER ON/OFF för att slå av radion.

## Vad är en metervåglängd?

KV delas upp i 13 band (metervåglängder).

Varje band kallas för en metervåglängd (vi hänvisar till tabellen på sid. 137).

Våglängden ändras inte när knapparna JOG/MANUAL TUNE/SCAN hålls intryckta. Frekvensen ändras enligt följande

Våglängd	Inre knapparna	Yttre * knapparna
FM	76 ↔ 108 MHz	76 ↔ 108 MHz
KV/MV/LV	150 ↔ 2000 kHz	metervåglängd i följd/omvand följd

\* Vid automatisk stationssökning

## Mottagning på enkelt sidband SSB

Tryck under pågående radiomottagning lämpligt antal gånger på SSB.

Med vart tryck ändras indikeringen i teckenfönstret enligt följande:

(normal) → USB → LSB/CW



### Var är ett enkelt sidband SSB?

Mottagning på enkelt sidband SSB är populärt bland radioamatörer och affärsradioanvändare beroende av tydlig signalmottagning och kan ställas in på alla radioamatörvåglängder.

I normalt fall använder sig SSB-överföring av USB-modulering, men det händer ofta att LSB-modulering används för amatörvåglängder under 10 MHz.

### Vad är omodulerad bärvåg CW?

CW-mottagning med omodulerad bärvåg är också populärt bland radioamatörer och i affärssändningar. Bär vågsamplituden moduleras inte vid CW-överföring på samma sätt som i andra slags överföring. Den omodulerade bärvågen överför informationen genom att avbryta bärvågen med morsetecknen. Det låter som taktslag på radiomodeller med bara interferensoscillatorkretsar. Den som tar emot CW-sändningar måste kunna morsetecknen för att förstå sändningarna.

## Val av önskat synkroblandar/detektorsteg

Tryck under pågående radiomottagning lämpligt antal gånger på SYNC.

Med vart tryck ändras synkroblandar/detektorsteget enligt följande:

(normal) → SYNC U → SYNC L



Indikeringen LOCK för synkroblandar/detektorsteg visas i teckenfönstret efter inkoppling av synkroblandar/detektorsteg.

### Vad är synkroblandar/detektorsteg?

Det finns två stora svårigheter vid AM-mottagning: distorsion på grund av fadning och störningar som härrör från intilliggande stationer. Synkroblandar/detektorstegen löser på ett effektivt sätt dessa svårigheter. Distorsion på grund av fadning orsakas av övermodulering, vilket uppstår när en del i bärvågen i den mottagna radiosignalen undertrycks på vägen. I denna radiomottagare alstrar synkroblandar/detektorsteget en ren bärvågsfrekvens, utan nivåvariationer, som noggrant synkroniseras med den ursprungliga bärvågen. Denna bärvågsfrekvens blandas sedan i signalen, radion tar emot, som kompensation för den undertryckta bärvågsdelen. På detta sätt reduceras distorsionen markant. Å andra sidan utnyttjar AM(LV/MV/KV)-mottagning i allmänhet överföring via dubbelt sidband, då de modulerade signalerna överförs genom att utnyttja såväl det övre som det lägre sidbandet. I de flesta fall påverkas ett av sidbanden av störningar (svävning) från intilliggande stationer. Det ena sidbandet, det övre eller lägre, tas emot av synkroblandar/detektorsteget. Detta möjliggör tydlig radiomottagning, utan störningar från intilliggande stationer.

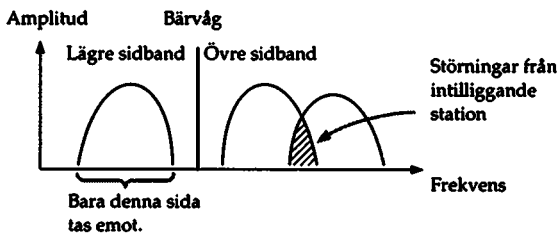

# Automatisk stationssökning

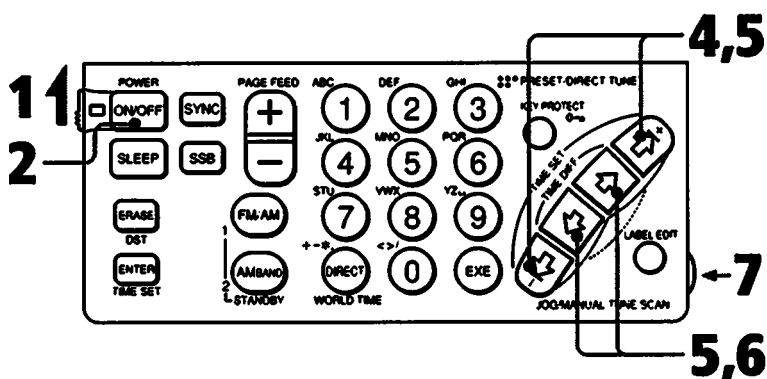

- 1** Skjut huvudströmbrytaren MAIN POWER ON/OFF till tillslaget läge ON.
- 2** Tryck på POWER ON/OFF.
- 3** Ställ in önskad våglängd genom att utnyttja direktval eller manuell stationsinställning (vi hänvisar till tabellen på sid. 137 angående de olika våglängdernas mottagningsområden).
- 4** Håll valfri, yttre knapp JOG/MANUAL TUNE/SCAN intryckt i ca. två sekunder. SCAN visas i teckenfönstret. Automatisk stationssökning inom den valda våglängdens mottagningsområde enligt tabellen på sid. 137 sätts igång. Stationsökningen avbryts i ca. två sekunder så fort radion tar emot en station samtidigt som indikeringen för inställd station visas i teckenfönstret.
- 5** Tryck en gång till på en knapp JOG/MANUAL TUNE/SCAN för att lyssna på stationen radion tar emot för tillfället. Automatisk stationsökning kopplas ur varefter stationen, radion tar emot, ställs in.
- 6** Tryck på de inre knapparna JOG/MANUAL TUNE/SCAN för att exakt ställa in stationen.
- 7** Vrid på VOL för att styra volymen till önskad nivå.  
Tryck på POWER ON/OFF för att slå av radion.

## Frekvenstilldelning (stationsökningssteg)

LV: 3 kHz  
MV: 9 kHz/10 kHz  
KV: 5 kHz  
FM: 50 kHz

## När stationsökningen avbryts för ofta

Skjut SENS DX/LOCAL till läget LOCAL.



## Våglängdernas mottagningsområde vid automatisk stationssökning

Våglängd	Mottagningsområde	Metervåglängd på KV	
AM	LV	150 kHz – 529 kHz	—
	MV	530 kHz – 1620 kHz (med 10 kHz:s steg)*	—
		531 kHz – 1620 kHz (med 9 kHz:s steg)*	—
	KV	2250 kHz – 2550 kHz	Metervåglängden 120
		3150 kHz – 3450 kHz	Metervåglängden 90
		3850 kHz – 4050 kHz	Metervåglängden 75
		4700 kHz – 5100 kHz	Metervåglängden 60
		5900 kHz – 6250 kHz	Metervåglängden 49
		7100 kHz – 7400 kHz	Metervåglängden 41
		9400 kHz – 10000 kHz	Metervåglängden 31
		11500 kHz – 12150 kHz	Metervåglängden 25
		13500 kHz – 13900 kHz	Metervåglängden 22
		15000 kHz – 15700 kHz	Metervåglängden 19
		17450 kHz – 18000 kHz	Metervåglängden 16
21400 kHz – 21950 kHz	Metervåglängden 13		
25600 kHz – 26100 kHz	Metervåglängden 11		
FM	76,00 MHz – 108,00 MHz		

\* Mottagningsområdet varierar enligt stationssökningssteget som ställs in automatiskt enligt vald lokaltid.

### Våglängden ändras inte

Om stationssökningen inte avbryts, fortsätter stationssökningen inom den valda våglängdens eller metervåglängdens mottagningsområde (vi hänvisar till tabellen ovan).

# Stationers lagring i ett stationsförval

Efter att stationernas frekvenser lagrats i minnet är det möjligt att på ett enkelt sätt, genom att välja minnessidan och trycka på lämplig snabb/direktvals knapp, ställa in önskad station (sid. 130).

En del stationer har redan lagrats i minnet, före radions leverans från fabriken.

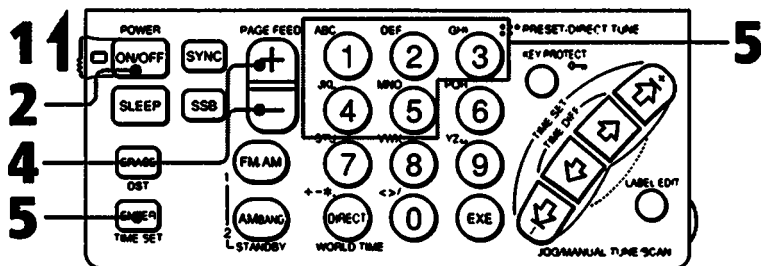

T. ex.: förval av FM-stationen 95,75 MHz på knapp 1 på minnessidan 3

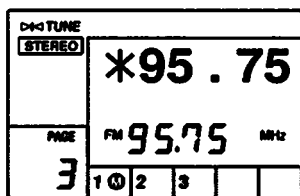

## Antalet stationer som kan lagras i ett stationsförval

Upp till 50 FM- eller KV/MV/LV-stationer kan lagras i minnet på minnessidorna från 1 till 10 (med fem stationer på varje sida) genom att trycka på lämpliga knappar PRESET/DIRECT TUNE från 1 till 5.

## Hur stationsförvalet kontrolleras

Ställ in önskad förvalsstation (sid. 130). Det i minnet lagrade namnet och frekvensen visas i teckenfönstret. Det är också möjligt att redigera de i minnet lagrade namnen på förvalsstationer (sid. 140).

- 1 Skjut huvudströmbrytaren MAIN POWER ON/OFF till tillslaget läge ON.**
  - 2 Tryck på POWER ON/OFF.**
  - 3 Ställ in önskad station med hjälp av direktval (sid. 132), manuellt (sid. 134) eller automatiskt (sid. 136).**
  - 4 Tryck på lämplig sida på PAGE FEED +/- för att välja önskad minnessida från 0 till 9. Pip-ljudet piper till efter val av minnessida 1.**
  - 5 Håll ENTER/TIME SET intryckt och tryck på lämplig knapp PRESET/DIRECT TUNE från 1 till 5.**
- Önskad station lagras i minnet på den intryckta knappen. **M** visas i teckenfönstret. Stationsfrekvensen visas efter asterisken\*.

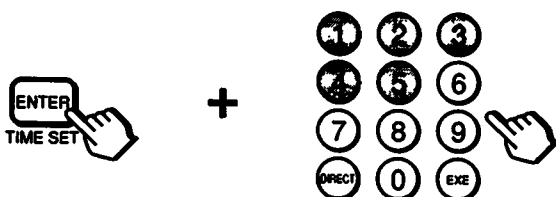

#### Ändring av stationer som lagrats i minnet

Lagra önskad station i minnet på önskad knapp genom att först välja minnessidan och sedan trycka på lämplig knapp PRESET/DIRECT TUNE 1-5. Stationen, som tidigare lagrats i minnet på den knappen, raderas ur minnet.

#### Hur en viss station raderas ur stationsförvalet

- 1 Välj lämplig minnessida genom att trycka på lämplig sida på PAGE FEED +/-.**
- 2 Håll ERASE/DST intryckt och tryck på den knapp PRESET/DIRECT TUNE 1 - 5 i vars minne stationen lagrats. Förvalsnumret och **M** slocknar i teckenfönstret och stationen som lagrats på den knappen raderas ur minnet. Stationsnamnet kvarhålls emellertid i minnet.**

# Redigering av stationsnamn

Namnen (upp till sex tecken) på förvalsstationer eller en tidszon kan redigeras.

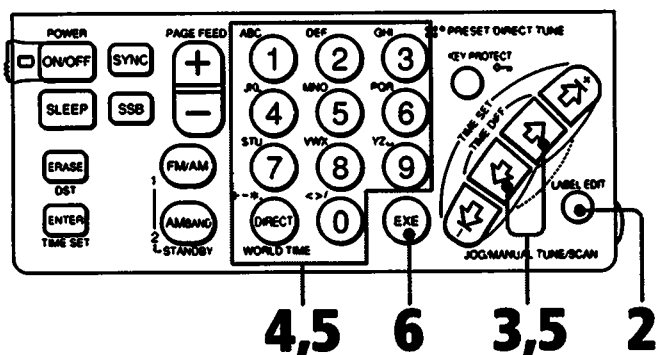

**När det valda tecknet slutar blinka**  
Detta kan hända om lämplig knapp för teckenval under pågående redigering inte trycks in inom 15 sekunder. Tryck en gång till på LABEL EDIT.

**Hur redigeringen avbryts**  
Tryck på LABEL EDIT.

- Välj namnet, som ska redigeras, så att det visas i teckenfönstret.** Utnyttja stationsförval (sid. 130 eller val av lokaltid i önskad tidszon (sid. 129).
- Tryck på LABEL EDIT.** Första tecknet i namnet börjar blinka.
- Tryck på de inre knapparna JOG/MANUAL TUNE/SCAN** för att flytta markören till tecknet som ska ändras.
- Tryck på lämplig knapp PRESET/DIRECT TUNE för att mata in önskat tecken.** Tecknen, som matas in genom att trycka på en viss knapp PRESET/DIRECT TUNE, finns uppe till vänster om knappen. Med vart tryck på knappen ändras tecknen enligt följande:

t. ex: när PRESET/DIRECT TUNE 1 trycks in

A → B → C → 1  
 ↑

① A B C 1	② D E F 2	③ G H I 3
④ J K L 4	⑤ M N O 5	⑥ P Q R 6
⑦ S T U 7	⑧ V W X 8	⑨ Y Z * 9
DRCT + - * .	⑩ < > / 0	—

\* \_ = mellanslag.

- Mata in samtliga tecken för namnet som ska redigeras.** Tryck in nästa knapp inom 15 sekunder vid inmatning av bokstäverna i ett stationsnamn.
- Tryck på EXE.** Pip-ljudet piper till. Tecknen, som visas, har nu lagrats i minnet som namnet på den valda förvalsstationen/ tidszonen.

#### Stationers lagring tillsammans med stationsnamnet

När M visas i teckenfönstret är det möjligt att lagra ett stationsnamn i minnet genom att helt enkelt redigera det.

Det är också möjligt att lagra ett stationsnamn tillsammans med frekvensen under pågående lagring av stationer i ett stationsförval. Gör då på följande sätt:

- Ställ in önskad station med hjälp av direktval (sid. 132), manuell stationsinställning (sid. 134) eller automatisk stationsinsökning (sid. 136).
- Följ anvisningarna enligt punkterna 2 till 6 ovan för att redigera stationsnamnet.

- Följ anvisningarna enligt punkterna 4 och 5 under rubriken Stationers lagring i ett stationsförval (sid. 138) för att lagra stationen i stationsförvalet. Stationsnamnet, som visas i teckenfönstret lagras nu i minnet tillsammans med stationsfrekvensen.

#### Under pågående redigering av ett namn på en tidszon

Om namnet på en annan tidszon redan har redigerats, kopplas redigering ur varefter namnet på den valda tidszonen återgår till det ursprungliga namnet.

# Beredskap för radiomottagningsstart, och dess tillämpning

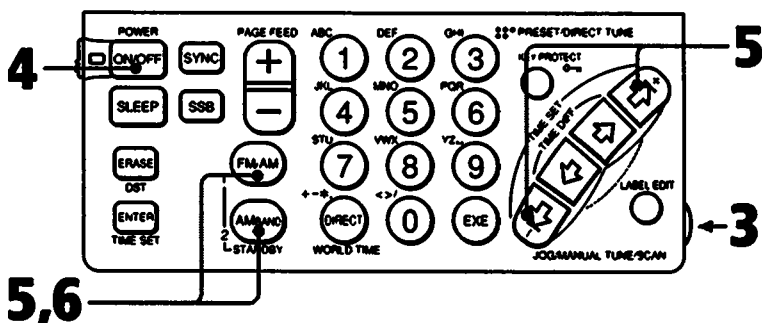

- 1** Lagra önskad station för radiomottagningsstart vid önskat klockslag i minnet på minnessidan 0 och knappen PRESET/DIRECT TUNE 1 eller 2. Stationen, som lagras i minnet på knappen 1, avser radiomottagningsberedskap 1 och stationen, som lagras i minnet på knappen 2, radiomottagningsberedskap 2.

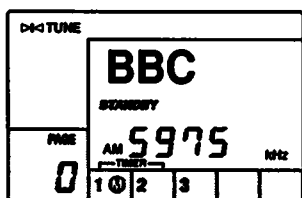

- 2** Ställ in förvalsstationen, som lagrades i minnet enligt ovanstående punkt 1.
- 3** Vrid på VOL för att styra volymen till önskad nivå.
- 4** Tryck på POWER ON/OFF.  
Radion slås av.

**Vid lagring av klockslaget för radiomottagningsstart**  
Kom ihåg att slå av radion först.  
Klockslaget för radiomottagningsstart kan inte ställas in under pågående radiomottagning.

**Hur läget för radiomottagningsberedskap kopplas ur**  
Tryck på lämplig knapp FM/AM/STANDBY 1 eller AM BAND/STANDBY 2, så att STANDBY slocknar i teckenfönstret, eller skjut huvudströmbrytaren MAIN POWER ON/OFF till frånslaget läge OFF.

**Vid klockslaget för radiomottagningsstart**  
ändras stationsfrekvensen till frekvensen av vald förvalsstation som ställs in.

Efter radions påslag vid förvalt klockslag  
slås radion automatiskt av efter ca. 60 minuter.

När ingen station lagrats i minnet på lämplig knapp PRESET/DIRECT TUNE 1 eller 2  
börjar pip-ljudet pipa till vid klockslaget för radiomottagningsstart och fortsätter att pipa i ca. 30 minuter. Tryck på valfri knapp för att tysta pip-ljudet.

Efter att klockslaget för radiomottagningsstart lagrats i minnet  
sätts radiomottagningen dagligen igång vid samma klockslag.

**5 Ställ in önskat klockslag för radiomottagningsstart genom att hålla FM/AM/STANDBY 1 eller AM BAND/STANDBY 2 intryckt och trycka på lämpliga, yttre knappar JOG/MANUAL TUNE/SCAN. STANDBY och SET blinkar i teckenfönstret när lämplig knapp FM/AM/STANDBY 1 eller AM BAND/STANDBY 2 hålls intryckt.**

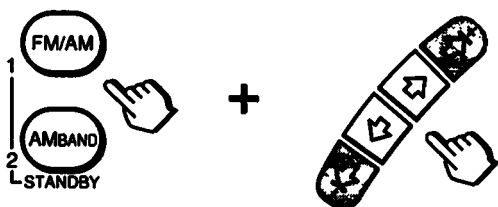

T. ex.: inställning av klockslaget 07:15 på knappen FM/STANDBY 1

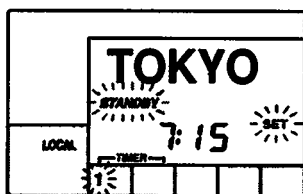

Under pågående visning av lokaltid på en viss plats, ändras tidsvisningen automatiskt till visning av lokaltid.

När en viss knapp JOG/MANUAL TUNE/SCAN hålls intryckt, ändras tiden utan avbrott.

**6 Släpp upp FM/AM/STANDBY 1 eller AM BAND/STANDBY 2.** Teckenfönstret återgår till tidsvisning. STANDBY fortsätter att lysa i teckenfönstret.

#### Radiomottagningsberedskap 1 och 2 kan utnyttjas samtidigt för dubbel radiomottagningsstart

Frekvensen ändras till frekvensen för den station som lagrats för radiomottagningsstart vid ett senare klockslag, vid klockslaget för den radiomottagningsstarten, när radion redan tar emot stationen som lagrats för radiomottagningsstart vid ett tidigare klockslag. När samma klockslag ställs in för både radiomottagningsberedskap 1 och 2 tas endast stationen för radiomottagningsberedskap 1 emot.

När beredskap för radiomottagningsstart används utomlands måste tiden på platsen, där beredskapen ska kopplas in, lagras i minnet som lokaltid innan beredskapen för radiomottagningsstart lagras i minnet, beroende av att klockslaget för radiomottagningsstart lagras i minnet enligt inställd lokaltid.

#### Kontroll av klockslaget för radiomottagningsstart

Tryck på FM/AM/STANDBY 1 eller AM BAND/STANDBY 2. Efter radions omkoppling till radiomottagningsberedskap 1 eller 2, måste FM/AM/STANDBY 1 eller AM BAND/STANDBY 2 tryckas in igen för att kunna se klockslaget i teckenfönstret.

#### Ändring av förvalt klockslag

Lagra önskat klockslag i minnet. Det tidigare i minnet lagrade klockslaget raderas ur minnet.

# Automatiskt strömavslag

Ställ in tiden (sid. 126) före tidsstyrt strömavslag utnyttjas.

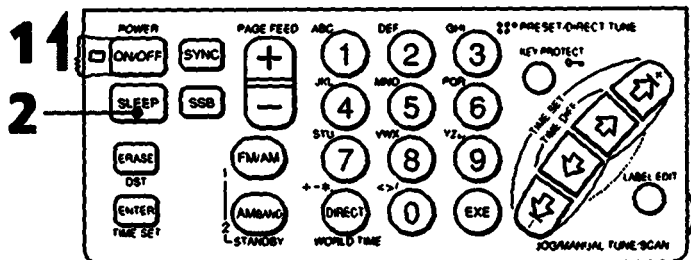

- 1 Skjut huvudströmbrytaren MAIN POWER ON/OFF till tillslaget läge ON.**
- 2 Tryck på SLEEP.**  
Radion slås på. SLEEP visas i teckenfönstret.
- 3 Ställ in önskad station och styr volymen till önskad nivå.**  
Radion slås automatiskt av efter ca. 60 minuter.

Hur radion slås av innan tiden till automatiskt strömavslag gått ut  
Tryck på POWER ON/OFF.

När SLEEP trycks in under pågående radiomottagning  
slås radion automatiskt av efter ca. 60 minuter.

Hur lyssningstiden förlängs  
Tryck en gång till på SLEEP. Radion slås av ca. 60 minuter senare.

När SLEEP trycks in efter strömavslag till radion  
kopplas det automatiska strömavslaget in. Radion tar emot den senast inställda stationen.



## Tydligare KV/MV/LV-mottagning

Hur den aktiva antennen AN-100 tillämpas  
(levereras med ICF-SW100S)

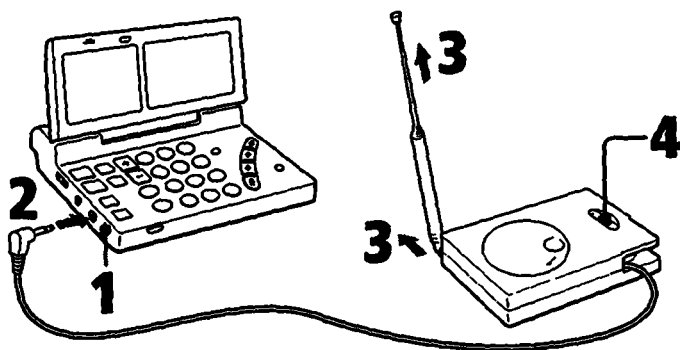

- 1 Skjut SENS DX/LOCAL på radion till läget DX.
- 2 Dra ut den utgående antennkabeln ur den aktiva antennen och anslut den till antennintaget ACTIVE ANT.
- 3 Dra ut teleskopantennen ur den aktiva antennen.
- 4 Ställ AM BPF FREQ i läget WIDE. Ställ den i läget för lämpligt mottagningsområde när det uppstår störningar.
- 5 Slå på radion och ställ in önskad station.

Antennmodulen kan också placeras på golvet.

### OBS!

Anslut endast den antenn som rekommenderas i denna bruksanvisning till antennintaget ACTIVE ANT. Anslut inga andra typer av antenner. Antennintaget ACTIVE ANT strömförser den speciella antennen med 3 volts likströmsspänning.

### Allra sist

- 1 Skjut in teleskopantennen och ställ den i liggande ställning.
- 2 Rulla upp antennkabeln.

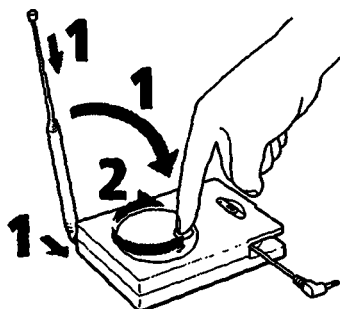

Hur den kompakta KV-1antennen AN-71 tillämpas (levereras med ICF-SW100E till länderna i mellanöstern)

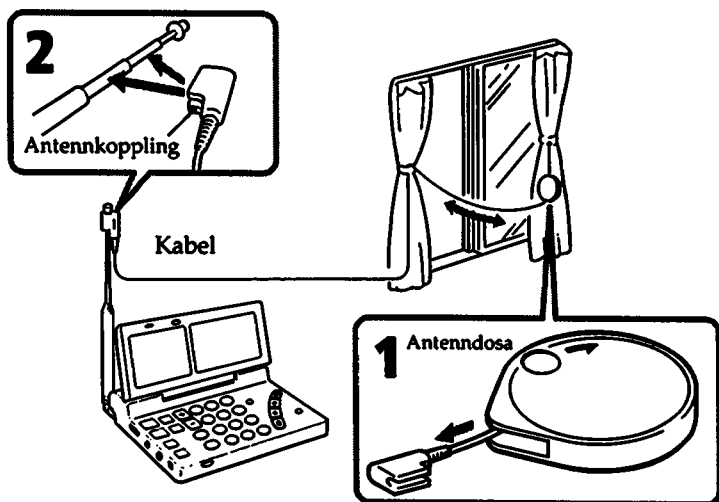

- 1 Dra helt och hållet ut antennkabeln ur antenndosan.**
- 2 Fäst antennkopplingen i teleskopantennen.**
- 3 När fönstret står öppet: dra antennkabeln och antenndosan ut genom fönstret, men kontrollera först att varken kabeln eller dosan kan bli orsak till olycksfall.  
När fönstret är stängt: dra antennkabeln längs fönsterkarmen.**

Allra sist



## Hur bredbandsantennen (tillval) tillämpas

Använd bredbandsantennen AN-1 eller AN-102 (tillval).  
Det finns två tillvägagångssätt.

### Tillvägagångssätt A (gäller KV-mottagning)

Använd en antennkabel för att ansluta antennuttaget OUTPUT på antennstyrningen (medföljer AN-1 eller AN-102) till antennintaget ACTIVE ANT på ICF-SW100.

### Tillvägagångssätt B (gäller MV/LV-mottagning)

- 1 Använd en antennkabel för att ansluta antennuttaget OUTPUT på antennstyrningen till antennintaget INPUT på antennkopplingen (levereras med AN-1 eller AN-102).
- 2 Placera antennkopplingen nära ICF-SW100.

T. ex.: när antennen AN-1 används:

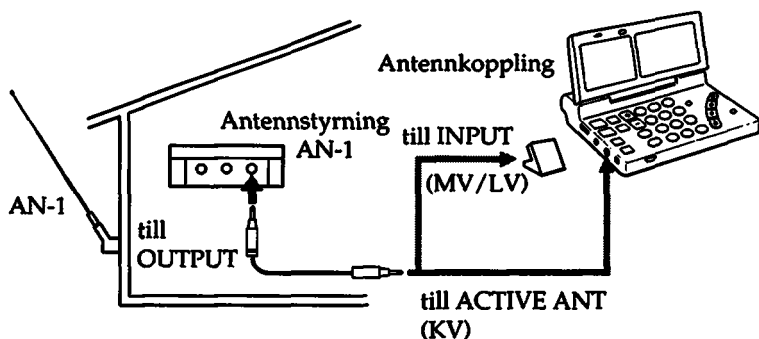

### OBS!

- Var noga med att koppla ur den utomhusantenn för KV-mottagning, som eventuellt anslutits till radion, vid MV/LV-mottagning utan att den aktiva antennen anslutits. I annat fall aktiveras inte den inbyggda ferritstavantennen, vilket gör att MV/LV-sändningar inte kan tas emot.
- Vidrör aldrig utomhusantennens antennledning, när det åskar. Koppla också genast ur nätdelen (när radion drivs nätansluten). Vidrör aldrig antennledningen under pågående åskväder.
- Skjut in teleskopantennen före anslutning av en utomhusantenn.
- Montera utomhusantennen på så långt avstånd som möjligt från trafikerade vägar.
- Vi hänvisar till utomhusantennens bruksanvisning angående detaljer.

# Inspelning av radioprogram

## Kassettspelare

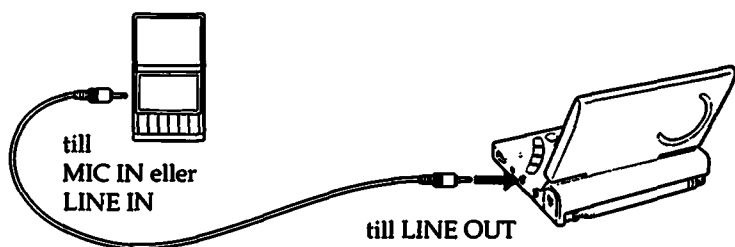

Kassettspelare		Anslutningskablar
Typ	Koppling	
<b>enkanalig</b>	MIC IN (minijack)	RK-G135
<b>stereo</b>	MIC IN (minijack)	RK-G134
	LINE IN (minijack)	RK-G136
	LINE IN (stiftkoppling)	RK-G129

Ställ in önskad station och gör kassettspelaren klar för inspelning.

### OBS!

Volymreglaget VOL inställningsläge på radion påverkar inte ljudet som spelas in.

### Stereoinspelning

När inspelningen sker på en stereokassettspelare, spelas FM-stereoprogrammen in i stereo och KV/MV/LV-programmen enkanaligt i båda kanaler.

# Tekniska data

Kretsanordning	FM: superheterodyn KV/MV/LV: dubbelt blandarsteg, superheterodyn omvandling
Mottagningsområde	FM: 76,0 - 108,0 MHz KV: 1621 - 29999 kHz MV: 530 - 1620 kHz LV: 150 - 529 kHz
Mellanfrekvens	FM: 10,7 MHz KV/MV/LV: 55,845 MHz (första) 455 kHz (andra)
Högtalare	Ca. 40 mm i diam., 8 ohm
Uteffekt	250 mW (med 10% övertonsdistorsion)
Utgångar	Linjeutgång LINE OUT (stereominijack) Utnivå 245 mV (-10 dBs) Utimpedans 10 kohm eller under Hölursuttag (stereominijack), för 16 ohm
Strömförsörjning	3 volts likströmsspänning med två batterier R6 (storlek AA) Nättdel AC-E312: 120 V, 60 Hz nätspänning (levereras med modellen till USA) AC-E311: 100 - 240 V nätspänning, 50/60 Hz (levereras med modellerna till övriga länder) Bilbatterisladd DCC-E130L (tillval)
Batteriernas livslängd	Vid drift på Sonys batterier SUM-3 (NS): FM-mottagning: ca. 12 timmar, KV/MV/LV-mottagning: ca. 9 timmar Vid drift på Sonys alkaliska batterier AM-3 (N): FM-mottagning: ca. 23 timmar, KV/MV/LV-mottagning: ca. 18 timmar (vid lyssning fyra timmar varje dag på normal volymnivå)
Dimensioner	Ca. 110,6 x 23,5 x 72,6 mm (b/h/d) inkl. utskjutande delar och reglage
Vikt	Ca. 220 gram inkl. batterierna
Medföljande tillbehör	ICF-SW100S: stereohörlurar (1) nättdel (1) stickkontaktadapter (1) aktiv antenn (1) sugkopp (1) väska (1) våglängdshandbok (1) ICF-SW100E: stereohörlurar (1) kompakt antenn (1) väska (1) våglängdshandbok (1)

## Anmärkning

Denna komponent uppfyller de krav som ställs på störundertryckning enligt EG-direktivet nr. 87/308.

Rätt till ändringar förbehålles.

## Valfria tillbehör

Bilbatterisladd: DCC-E130L

Anslutningskablar:

RK-G135 (stereominikontakt ↔ minikontakt)

RK-G134 (stereominikontakt ↔ stereominikontakt)



RK-G136 (stereominikontakt ↔ stereominikontakt)

RK-G129 (stereominikontakt ↔ två phonokontakter)

Bredbandsantenn: AN-1, AN-102

# Felsökning

## **Strömmen slås inte på, trots att POWER ON/OFF trycks in.**

- Batterierna i radion håller på att laddas ur (☐ visas i teckenfönstret).  
⇒ Byt ut de båda batterierna mot nya batterier.
- Batteripolerna vända åt fel håll, se sid. 124.
- Huvudströmbrytaren MAIN POWER ON/OFF har slagits ifrån (läget OFF).
- Nätdelen vid nät drift, eller bilbatterisladden vid bilbatteridrift, har inte anslutits till radion.
- Ett försök att driva radion med batterier efter nätdelens eller bilbatterisladdens anslutning till radion, men inte till ett vägguttag eller cigarettändaruttaget i en bil.
- KEY PROTECT  har tryckts in i tillslaget läge. ⇒ Tryck en gång till på reglaneläset, så att  slocknar i teckenfönstret.

## **Tiden visas inte i teckenfönstret.**

- Batteripolerna vända åt fel håll, se sid. 124.
- Batterierna håller på att laddas ur.

## **Indikeringarna glimmar svagt i teckenfönstret.**

- Batterierna håller på att laddas ur (☐ visas i teckenfönstret).  
⇒ Byt ut båda batterierna mot nya batterier.
- Det är mycket hett eller fuktigt, där radion används.

## **Indikeringarna ändras långsamt i teckenfönstret.**

- Mycket kallt där radion används.

## **Ljudet återges inte alls.**

- Volymreglaget VOL står i minimiläget.
- Stereohörlurarna har anslutits till radion.
- Batteripolerna vända åt fel håll, se sid. 124.

## **Låg volymnivå, ljudbortfall eller otillfredsställande kvalitet vid radiomottagning**

- Batterierna håller på att laddas ur.
- Felaktig stationsinställning eller antennriktning. ⇒ Ställ in stationen manuellt (sid. 134). Vi hänvisar till sid. 131 angående antennens riktning.
- Låg signalstyrka ⇒ Lyssna på radion vid ett fönster i ett fordon eller i en byggnad.
- Frekvensen, som visas i teckenfönstret, stämmer inte överens med den faktiska stationsfrekvensen. ⇒ Ställ in stationen exakt enligt anvisningarna under rubriken Manuell stationsinställning (sid. 134).
- Känslighetsväljaren SENS DX/LOCAL står i läget LOCAL. ⇒ Skjut den till läget DX.



### **Inmatning av stationsfrekvens vid stationens direktval misslyckas.**

- Det tog över tio sekunder innan en knapp trycktes in efter att en annan knapp tryckts in.

### **Inmatning av frekvens/lagring i minnet misslyckas.**

- ENTER/TIME SET hålls inte intryckt vid intryckning av knapparna PRESET/DIRECT TUNE. ➔ Håll ENTER/TIME SET intryckt och tryck samtidigt på lämplig knapp PRESET/DIRECT TUNE för att mata in en stationsfrekvens.

### **Reglagen fungerar inte alls.**

- KEY PROTECT  har tryckts in. ➔ Tryck en gång till på reglagelåset, så att  slocknar i teckenfönstret.

### **Snabbval av önskad förvalsstation misslyckas.**

- Fel knapp PRESET/DIRECT TUNE trycktes in.
- Stationen har raderats ur stationsförvalet ➔ Lagra stationen på nytt i minnet.

### **Radion slås inte på vid förvalt klockslag.**

- Beredskapen för radiomottagningsstart har inte kopplats in. ➔ Tryck in knappen FM/AM STANDBY 1 eller AM BAND/STANDBY 2 i tillslaget läge.
- Huvudströmbrytaren MAIN POWER ON/OFF står i frånslaget läge OFF.
- Det förvalda klockslaget har raderats ur minnet, på grund av att batteribytet tog över tio minuter i anspråk. ➔ Byt ut batterierna och lagra klockslaget för radiomottagningsstart igen i minnet.

# Sammanfattning av radions manövrering

Följande tabell visar en sammanfattning över de manövreringar som kan utföras på ICF-SW100. Utnyttja denna tabell som referens för att snabbt kunna hitta anvisningar för önskad manövrering.

Illustrationerna visar vilka knappar som ska tryckas in. När ett plustecken visas mellan två knappar betyder det att den ena knappen ska hållas intryckt medan den andra trycks in. När knappar visas inom klammer betyder det att de ska tryckas in lämpligt antal gånger i lämplig följd.

Vi hänvisar till sidnumren inom parantestecken ( ) angående detaljer.

## Tidsinställning

Inställning av tidsskillnaden mellan lokaltid och Greenwichid (126):



+



Inställning av lokaltid (126):



+



Kontroll av lokaltid i önskad tidszon (129):



→



Övergång till sommartid/normaltid (127):



## Stationsinställning

Förvalsstationers snabbval (130):

PAGE FEED



→



Direktval (132):



→



→

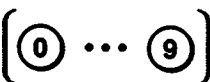

→





### Manuell stationsinställning (134):



### Automatisk stationssökning (136):



### Övrigt

#### Stationers lagring i ett stationsförval (138):

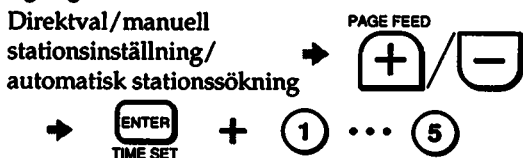

#### Radering av en station ur stationsförvalet (139):



#### Redigering av stationsnamn (140):

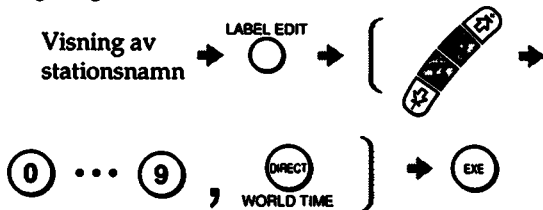

#### Inställning av klockslaget för radiomottagningsstart (142):

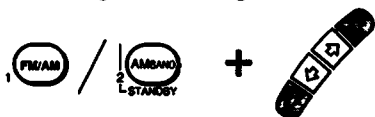

#### Inkoppling av beredskap för radiomottagningsstart (142):



#### Inkoppling av automatiskt strömavslag (144):



**Para evitar o risco de incêndio ou de choque eléctrico, não exponha o aparelho à chuva nem à humidade.**

**Para evitar descargas eléctricas, não abra o aparelho.  
Solicite assistência somente a técnicos especializados.**

# Índice

Características .....	156
Precauções .....	157
Localização e função dos controlos .....	158
Fontes de alimentação .....	162
Inserção de pilhas .....	162
Tensão da rede .....	163
Bateria de automóvel de 12 V .....	163
Acerto do relógio .....	164
Acerto da hora local corrente .....	164
Verificação da hora corrente em um determinado local do globo ..	167
Sintonização mediante a selecção do nome de uma estação	
armazenada .....	168
Para melhorar a recepção .....	169
Sintonização directa .....	170
Sintonização manual .....	172
Sintonização de pesquisa .....	174
Memorização de uma estação .....	176
Edição de títulos .....	178
Utilização da função de espera .....	180
Utilização do temporizador de desactivação .....	182
Obtenção de uma melhor recepção de SW/MW/LW .....	183
Utilização da antena activa AN-100 .....	183
Utilização da antena SW compacta AN-71 .....	184
Utilização da antena de longo alcance .....	185
Gravação de programas de rádio .....	186
Especificações .....	187
Guia para solução de problemas .....	188
Sumário das operações .....	190

# Características

Consulte as páginas indicadas entre parênteses ( ) para maiores detalhes.

- Receptor FM estéreo/SW/MW/LW com cobertura de bandas mundial.
- Sistema com sintetizador PLL (Phase Locked Loop/Elo de Fase Síncrona) controlado a quartzo com microcomputador, para uma fácil e rápida sintonização. A frequência sintonizada é indicada digitalmente.
- Recepção de FM estéreo com auscultadores.

Relógio com horário global	Possibilita verificar o horário de qualquer local do globo apenas pela selecção do nome da cidade. (167).
Sintonização programada	Possibilita realizar a sintonização de uma estação armazenada na memória mediante a selecção do nome da mesma. Um total de 5 estações pode ser armazenado em cada uma das 10 páginas de memória, para posterior sintonização a um toque de botão. (168, 176)
Sintonização directa	Possibilita a sintonização de uma estação mediante a entrada directa da frequência da mesma. (170)
Sintonização manual	Possibilita a sintonização de uma estação com precisão, mesmo que desconheça a frequência da mesma. (172)
Sintonização de pesquisa	Possibilita a sintonização automática de uma estação. (174)
Títulos editáveis	É possível intitular com 6 caracteres as estações armazenadas e uma zona horária. (178)
Modo de espera do temporizador	Função que possibilita a recepção de uma estação desejada na hora desejada. (180)
Temporizador de desactivação	Possibilita a desactivação automática do rádio em 60 minutos. (182)
Fontes de alimentação	Três diferentes fontes de alimentação: pilhas internas, tensão da rede e bateria de automóvel. (162)

Os modelos ICF-SW100S e ICF-SW100E diferem somente nos acessórios fornecidos. Os acessórios de venda avulsa podem ser diferentes conforme o país de aquisição.

O sistema ICF-SW100S inclui os seguintes componentes.

- Receptor FM estéreo/SW/MW/LW ICF-SW100, sintetizado a PLL.
- Adaptador CA: AC-E311 para os países da Europa, AC-E312 para os Estados Unidos.
- Adaptador de fichas CA
- Antena activa AN-100
- Auscultadores estéreo
- Estojo de transporte

O sistema ICF-SW100E inclui os seguintes componentes.

- Receptor FM estéreo/SW/MW/LW ICF-SW100, sintetizado a PLL.
- Antena compacta AN-71
- Auscultadores estéreo
- Estojo de transporte

# Precauções

- Faça funcionar o aparelho somente com 3 V CC, empregando duas pilhas R6 (tamanho AA).  
Para o funcionamento em CA, utilize o adaptador CA\* AC-E311/E312. Não utilize nenhum outro tipo de adaptador CA.  
Para o funcionamento com bateria de automóvel, utilize o cabo de adaptação para bateria de automóveis recomendado para este aparelho. Não utilize de nenhum outro tipo.
- O aparelho não estará desligado da tensão da rede CA enquanto estiver ligado a tomada da rede, mesmo com o interruptor de alimentação desligado.
- Desligue o adaptador CA da tomada da rede quando preveja não utilizar o aparelho por um longo período.
- A placa indicativa da voltagem de funcionamento e outros pormenores está localizada na base do aparelho.
- Utilize o aparelho dentro da faixa de temperaturas entre 0°C e 40°C. Caso o utilize sob temperaturas fora desta faixa, indicações irregulares poderão aparecer no mostrador. Caso o utilize sob temperaturas inferiores à faixa citada, as indicações poderão alterar-se muito lentamente no mostrador. Tais irregularidades desaparecerão sem causar avarias no aparelho, assim que este volte a ser utilizado dentro da faixa de temperaturas recomendada.
- Não deixe o aparelho nas proximidades de fontes de calor tais como radiadores ou ductos de ar quente, tampouco em locais sujeitos à luz solar directa, poeira excessiva, chuva, humidade, vibrações mecânicas ou choques.
- Se algum objecto sólido ou um líquido penetrar no aparelho, retire as pilhas e submeta-o a uma revisão por técnicos qualificados antes de o utilizar novamente.
- Visto que um potente íman é utilizado no altifalante, mantenha cartões de crédito pessoais com codificação magnética ou relógios a corda distantes do aparelho, a fim de evitar avarias causadas pelo íman.
- Quando a parte externa apresentar sujidades, limpe-a com um pano macio humedecido em solução de detergente suave. Nunca empregue limpadores abrasivos ou solventes químicos, pois estes podem danificar o acabamento externo do aparelho.
- Na ocorrência de relâmpagos, caso esteja a utilizar uma antena externa, desligue imediatamente o adaptador CA (se este estiver ligado) da tomada da rede. Nunca toque no fio de antena quando da ocorrência de temporais com relâmpagos.
- Nunca ligue o fio-terra a uma tubulação de gás.
- A recepção do sinal de 3 MHz pode ser difícil devido a sinais espúrios internos gerados pelos osciladores incorporados.
- No interior de veículos ou edifícios, a recepção de rádio poderá apresentar-se difícil ou com interferências. Experimente a audição nas proximidades de uma janela.
- \* O adaptador CA é fornecido somente para o ICF-SW100S.

Caso surjam quaisquer dúvidas ou problemas referentes a este aparelho não esclarecidos por este manual, consulte o seu mais próximo agente Sony.

# Localização e função dos controlos

Consulte as páginas indicadas entre parênteses ( ) para maiores detalhes.

## Parte frontal

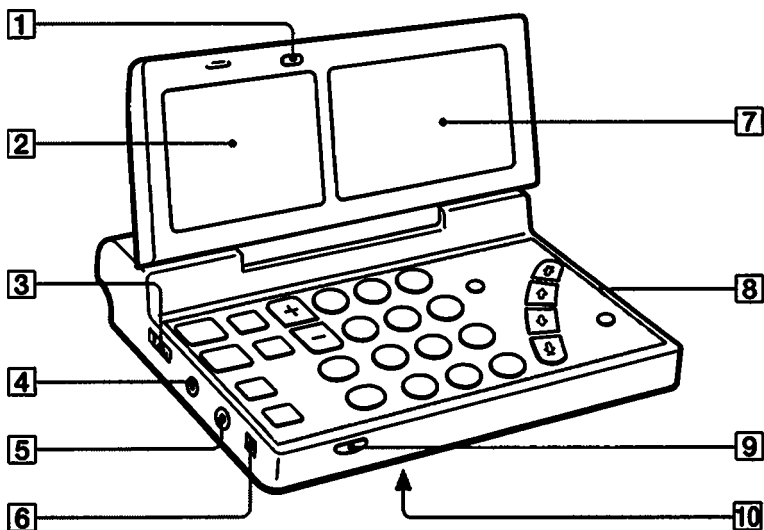

**1 Tecla LIGHT de iluminação**

Pressione esta tecla para iluminar o mostrador por cerca de 15 segundos.

**2 Altifalante**

**3 Interruptor MAIN POWER ON/OFF de activação/desactivação da alimentação principal**

Ajuste este interruptor para ON quando da utilização do rádio. Ajuste-o para OFF quando do transporte do rádio, para evitar que este se ligue acidentalmente.

**4 Tomada DC IN 3V de entrada de alimentação externa (163)**

**5 Tomada ACTIVE ANT da antena activa (183)**

**6 Selector SENS DX/LOCAL de sensibilidade FM/AM (170)**

**7 Mostrador**

**8 Painel de controlos**

**9 Tecla PUSH OPEN de abertura do painel**

**10 Colocação do estojo de transporte**

Existe um orifício rosqueado na base do aparelho. Aperte ou desaperte o parafuso do estojo de transporte com uma moeda.

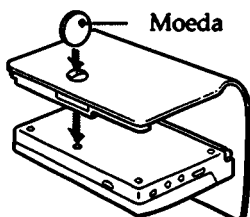

## Parte posterior

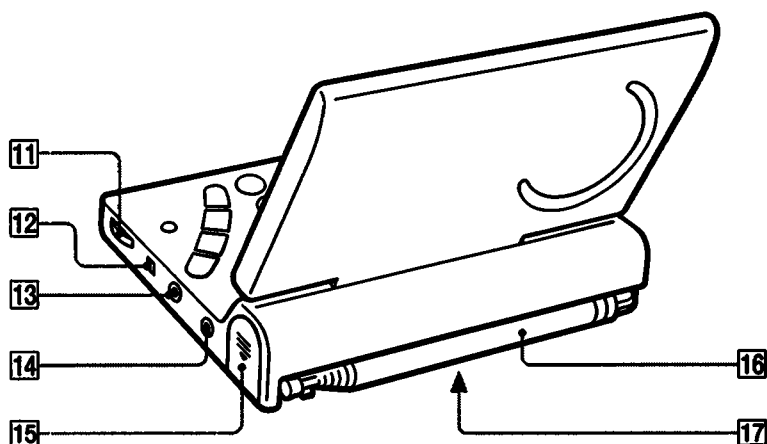

**11** **Controlo VOL de volume**

**12** **Interruptor AM TONE/FM MODE de tonalidade AM/modo FM**

Para a banda AM: funciona como selector de tonalidade.

Para a banda FM: funciona como selector de som monofónico/estéreo.

**13** **Minitomada LINE OUT de saída para gravação (186)**

**14** **Tomada  para auscultadores**

Quando os auscultadores estéreo estiverem ligados nesta tomada, nenhum som será emanado pelo altifalante. Pode-se escutar o som FM em estéreo.

**15** **Compartimento das pilhas (162)**

**16** **Antena telescópica (169)**

**17** **Tecla RESET de reinício**

Existe uma tecla no interior do pequeno orifício. Carregue nesta tecla com um objecto pontiagudo caso o aparelho funcione de maneira incorrecta devido a descargas eléctricas causadas por electricidade estática, etc. Quando esta tecla for premida com um objecto pontiagudo, o relógio será reajustado, porém, as estações armazenadas serão permanentemente mantidas.

## Localização e função dos controlos

### Painel de controlos

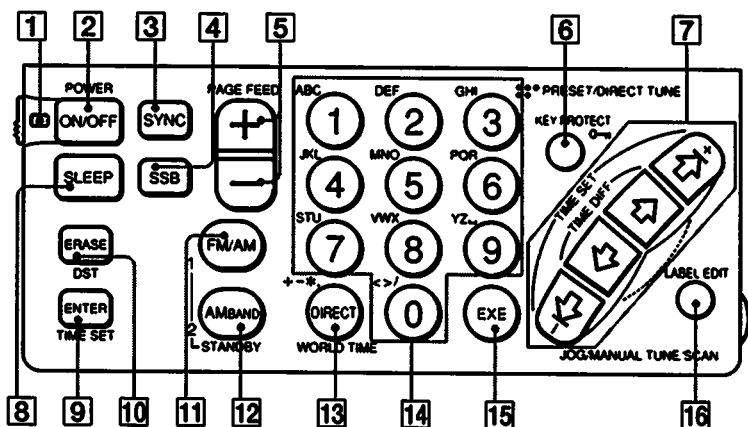

- 1** Indicador da alimentação principal
- 2** Tecla POWER ON/OFF de alimentação
- 3** Tecla SYNC de recepção com detecção síncrona
- 4** Tecla SSB de recepção SSB
- 5** Teclas PAGE FEED +/- de paginação da memória
- 6** Tecla KEY PROTECT  $\rightarrow$  de bloqueio de accionamento das teclas do painel
- 7** Teclas JOG/MANUAL TUNE/SCAN de selecção/sintonização manual/pesquisa
- 8** Tecla SLEEP do temporizador de desactivação
- 9** Tecla ENTER/TIME SET de entrada/ajuste da hora
- 10** Tecla ERASE/DST de apagamento/horário de economia de energia (horário de verão)
- 11** Tecla FM/AM/STANDBY 1 de FM/AM/mo de espera 1
- 12** Tecla AM BAND/STANDBY 2 de banda AM/mo de espera 2
- 13** Tecla DIRECT/WORLD TIME de sintonização directa/hora global
- 14** Teclas PRESET/DIRECT TUNE de sintonização programada/directa
- 15** Tecla EXE de execução
- 16** Tecla LABEL EDIT de edição de títulos



## Mostrador

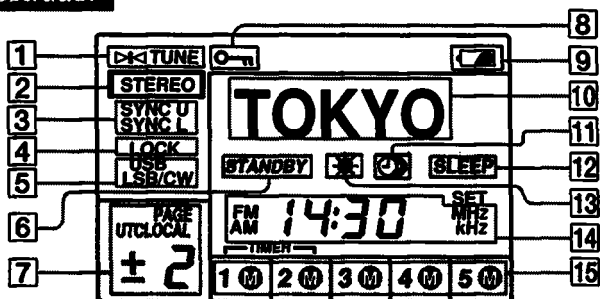

- 1** **Indicador de sintonização**  
Aparece quando uma estação é sintonizada.
- 2** **Indicador «STEREO» de recepção em estéreo**  
Aparece quando um programa estéreo é sintonizado.
- 3** **Indicadores «SYNC U/L» do modo de recepção com detecção síncrona**
- 4** **Indicador «LOCK» de detecção síncrona**  
Aparece quando da detecção síncrona.
- 5** **Indicadores «USB/LSB/CW» do modo SSB**
- 6** **Indicador «STANDBY» do modo de espera**  
Aparece quando é activado o temporizador de espera.
- 7** **Indicador da página da memória/diferença horária**
- 8** **Indicador de bloqueio do accionamento das teclas**  
As funções de todas as teclas são bloqueadas durante o aparecimento deste indicador.
- 9** **Indicador do estado das pilhas**
- 10** **Indicação de título**  
Nomes de estações memorizadas, cidades, bandas de transmissão e bandas em metros são indicadas.
  - Quando da indicação do nome de uma estação armazenada: (a frequência é indicada se o nome não estiver memorizado)
  - Quando da indicação da banda em metros:
- 11** **Indicador de hora global**  
Aparece quando é indicado um horário corrente global.
- 12** **Indicador «SLEEP» do temporizador de desactivação**  
Aparece quando estiver em funcionamento o temporizador de desactivação.
- 13** **Indicador «DST» de horário de verão**  
Aparece quando é especificado o horário de verão (para economia de energia).
- 14** **Indicação da hora/frequência**
- 15** **Indicadores das memórias pré-ajustadas**

**\*95.75**

**120mb**

# Fontes de alimentação

## Inserção de pilhas

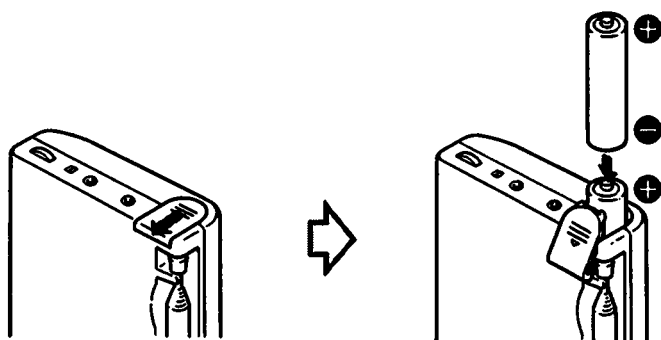

Insira duas pilhas secas R6 (tamanho AA) com a polaridade correcta.



**Nota sobre a tampa do compartimento das pilhas**  
Não abra a tampa com força. Ela pode ser completamente aberta como ilustrado.

**Nota**  
Quando as pilhas forem retiradas por um longo período, o acerto da hora e as programações do temporizador são apagados. Neste caso, volte a efectuar o acerto da hora e as programações do temporizador.

### Substituição das pilhas

- Quando as pilhas se exaurirem, o som tornar-se-á fraco ou distorcido, e a indicação  passará a piscar no mostrador. Substitua todas as pilhas por outras novas. Quando da exaustão completa das pilhas, a alimentação é desligada e a indicação  passa a piscar.
- A indicação  pára de piscar quando da retirada das pilhas do compartimento. Substitua as pilhas dentro de dez minutos após a retirada das mesmas. Doutra modo, a hora corrente e as programações do temporizador serão apagados. Entretanto, as estações armazenadas na memória não serão apagadas.
- Acerca da duração das pilhas, consulte «Especificações».

## Tensão da rede

Utilize o adaptador CA AC-E311/E312 (fornecido somente para o modelo ICF-SW100S).

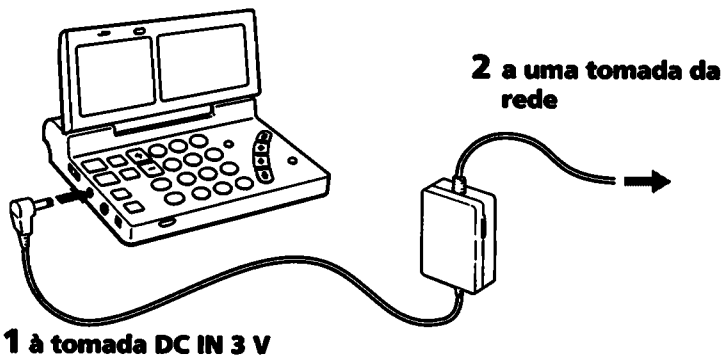

## Bateria de automóvel de 12 V

Para o funcionamento com uma bateria de automóvel de 12 V, ligue o cabo de adaptação para baterias de automóveis Sony DCC-E130L (opcional) à tomada DC IN 3 V.

### Notas

- Se a ficha do cabo do adaptador CA não se adequar à tomada da rede, utilize o adaptador de ficha CA fornecido.
- A alimentação com as pilhas internas é desligada automaticamente quando o adaptador CA ou o cabo para baterias de automóveis for inserido na tomada DC IN 3 V.
- Após a utilização do adaptador CA ou do cabo para bateria de automóvel, desligue-o primeiro da tomada DC IN 3 V. O rádio não funciona com as pilhas internas se o cabo estiver ligado à tomada DC IN 3 V.
- Mantenha as pilhas inseridas no aparelho para a salvaguarda de dados pelo computador incorporado, mesmo quando da utilização de fontes de alimentação externas. Entretanto, substitua estas pilhas uma vez por ano, pois as mesmas são descarregadas gradualmente.
- Utilize somente cabos de adaptação para baterias de automóveis fabricados pela Sony. A polaridade das fichas dos cabos de outros fabricantes pode ser diferente.



Polaridade da ficha

# Acerto do relógio

Acerte a hora com o rádio desligado.

Hora local significa o horário corrente na região em que se encontra, e hora global significa o horário em um certo local do globo.

## Acerto da hora local corrente

A hora corrente é acertada para a hora local.

Antes de acertar o relógio, verifique a diferença horária entre a hora local da sua região e a hora UTC (Hora Universal Coordenada), consultando a tabela na página (166). O nome das principais cidades e suas respectivas diferenças horárias em relação à UTC já vêm memorizados da fábrica.

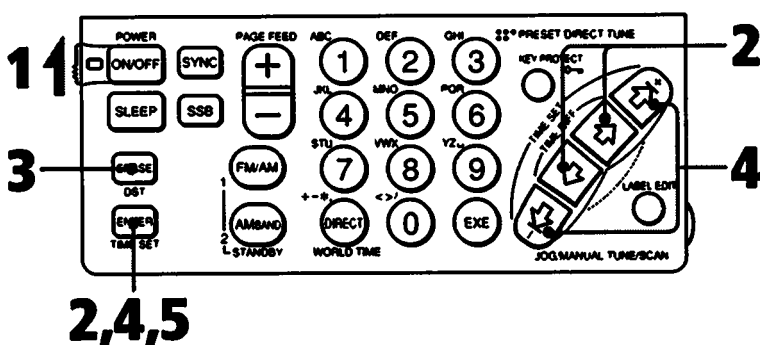

### Durante a audição do rádio

Não é possível acertar o relógio durante a audição do rádio. Certifique-se de pressionar a tecla **POWER ON/OFF** para desligá-lo, para em seguida acertar o relógio.

### Indicação no mostrador quando o

interruptor **MAIN POWER ON/OFF** estiver ajustado em **OFF**. A hora corrente é indicada.

## 1 Ajuste o interruptor MAIN POWER ON/OFF para ON.

Quando da inserção das pilhas pela primeira vez ou do reajuste do relógio, a indicação «0:00» pisca no mostrador. **Pressione a tecla TIME SET.**

## 2 Enquanto mantém premida a tecla TIME SET, carregue nas teclas internas de JOG/MANUAL TUNE SCAN até que o nome da sua cidade ou a diferença horária entre a hora local e a hora UTC apareça no mostrador.



Quando até o indicador do horário global  estiver indicado, a hora local é especificada mediante o pressionar da tecla TIME SET.

## 3 Se o horário para economia de energia (horário de verão) não estiver sendo utilizado em sua região, ou se a indicação «» já estiver indicada, ignore este passo.

**Pressione a tecla DST** se o horário de verão (horário para economia de energia) estiver em vigor em sua região.

Aparece a indicação «» no mostrador.

## 4 Enquanto mantém premida a tecla TIME SET, carregue nas teclas externas de JOG/MANUAL TUNE/SCAN para acertar o relógio à hora local corrente. Cada pressionar da tecla JOG/MANUAL TUNE/SCAN altera a hora acertada em um minuto. Para avançar rapidamente os dígitos da hora, mantenha a tecla JOG/MANUAL TUNE/SCAN premida.



## 5 Libere a tecla TIME SET.

A indicação «:» começa a piscar e inicia-se deste modo o funcionamento do relógio.

### Ajuste dos segundos a zero

Se desejar acertar a hora exactamente ao segundo com um sinal horário do serviço de informações por telefone, proceda de acordo com o exemplo abaixo.

Exemplo: para acertar para as 19:15

1 Acerte a indicação da hora para as 19:15 no passo 4 acima e mantenha premida a tecla TIME SET.

2 Libere a tecla TIME SET simultaneamente ao sinal horário do serviço de informações por telefone. O funcionamento do relógio terá início com a hora precisa.

### Regiões sujeitas ao horário de verão (horário para economia de energia)

Carregue na tecla DST durante o período de vigência do horário de verão para fazer aparecer a indicação , como descrito no passo 3 acima, e pressione novamente a tecla ao término do período. A indicação da hora será alterada automaticamente.

Se o relógio foi acertado durante o período de horário padrão, pressione a tecla DST quando do início da implementação do horário de verão. A indicação da hora alterar-se-á à indicação do horário de verão.

### Diferenças entre a hora local e a hora UTC (hora universal coordenada)

A tabela a seguir indica as diferenças entre a hora local e a hora UTC em cada região. As diferenças marcadas com um sinal positivo (+) indicam o número de horas adiantadas em relação à UTC. As diferenças marcadas com um sinal negativo (-) indicam o número de horas atrasadas em relação à UTC.

Para verificar a diferença horária durante o período de utilização do horário de verão (horário para economia de energia), se necessário, adicione uma hora à diferença horária indicada na tabela.

Diferença horária	Título pré-ajustado*	Região ou cidade	Outras cidades na região	Intervalo de sintonização MW de pesquisa automática
± 0	LONDON	Londres	Lisboa	9 kHz
+ 1	C.EURO	Europa Central	Amsterdã, Berlim, Bruxelas, Madri, Paris, Roma, Estocolmo, Viena, Zurique	
+ 2	CAIRO	Cairo	Atenas, Istanbul	
+ 3	JEDDAH	Jeddah	Nairobi, Riyadh, Moscou	
+ 4	DUBAI	Dubai		
+ 5	KARACH	Karachi		
+ 6	DHAKA	Dhaka (Dacca)		
+ 7	BNGKOK	Bangkok	Jacarta	
+ 8	S.PORE	Cingapura	Beijing, Hong Kong	
+ 9	TOKYO	Tóquio	Seul	
+ 10	SYDNEY	Sidnei	Guam	
+ 11	SOLMON	Solomon	Numea	
+ 12	AUKLND	Auckland	Fiji	
- 11	SAMOA	Samoa		
- 10	HAWAII	Havaí	Honolulu, Taiti	
- 9	ANCHRG	Anchorage		
- 8	L.A.	Los Angeles	São Francisco, Vancouver	
- 7	DENVER	Denver	Cálgari	
- 6	CHICAG	Chicago	Dallas, México	
- 5	N.Y.	Nova Iorque	Lima, Panama, Toronto	
- 4	CARACS	Caracas	Santiago	
- 3	RIO	Rio de Janeiro	Buenos Aires, São Paulo	9 kHz
- 2	FN.ISL	Fernando de Noronha		
- 1	AZORES	Ilhas Açores		

\* Máx. de 6 caracteres

Se o nome da cidade desejada não estiver pré-ajustado

Selecione através da diferença horária entre a hora do local desejado e a UTC. Pode-se também editar um dos títulos de diferenças horárias que indicam o nome de uma cidade. Consulte a página (178).

### Intervalo de sintonização do canal MW

O intervalo de sintonização do canal MW é o intervalo básico do sistema de alocação de frequências e difere de país para país.

O intervalo é automaticamente pesquisado e alterado de acordo com a diferença horária UTC a qual foi acertada com a hora local da sua região. Consulte a tabela acima.

## Verificação da hora corrente em um determinado local do globo

Com o rádio desligado, é possível verificar a hora em um local determinado do globo.

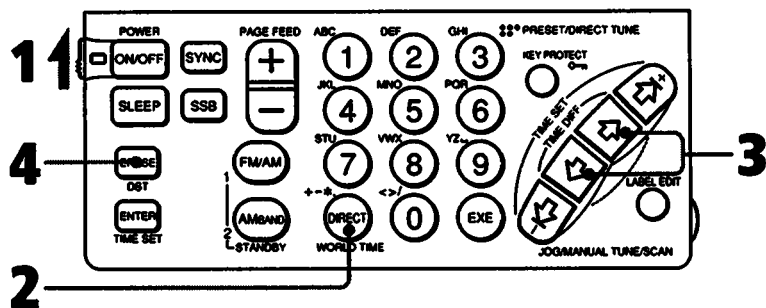

- 1 Ajuste o interruptor MAIN POWER ON/OFF para ON.**
- 2** Quando a indicação da hora LOCAL aparecer, **pressione a tecla WORLD TIME para obter a indicação «CD» da hora global.**
- 3 Carregue nas teclas internas de JOG/MANUAL TUNE/SCAN até que o nome da cidade desejada ou a diferença horária entre o local desejado e a UTC apareça.**
- 4** Se o horário para economia de energia (horário de verão) não estiver sendo utilizado no local desejado, ou se a indicação «\*» já estiver indicada, ignore este passo.  
**Pressione a tecla DST** se o horário de verão (horário para economia de energia) estiver em vigor.  
Aparece a indicação «\*» no mostrador.

# Sintonização mediante a selecção do nome de uma estação armazena da

Uma vez memorizadas as frequências das estações, pode-se sintonizar uma estação facilmente, mediante a selecção da página de memória e do premir da tecla da memória desejada.

Um total de 50 estações FM ou AM, 5 estações para cada uma das 10 páginas de memória, pode ser armazenado. Algumas estações já vêm armazenadas da fábrica neste aparelho.

Vamos tentar sintonizar algumas estações armazenadas.

Para memorizar estações, prossiga para a próxima secção para aprender como sintonizar uma estação mediante as sintonizações directa, manual ou de pesquisa, e leia as secções «Memorização de uma estação» (página 176) e «Edição de títulos» (página 178).

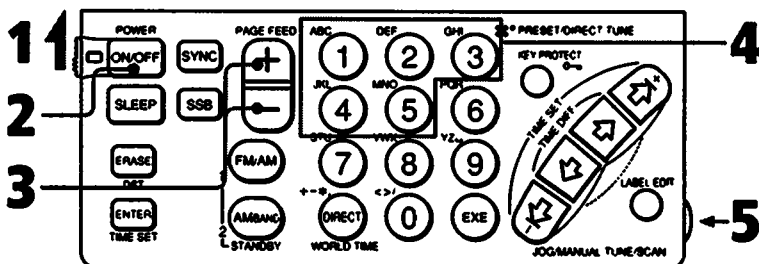

- 1** Ajuste o interruptor **MAIN POWER ON/OFF** para **ON**.
- 2** Carregue na tecla **POWER ON/OFF**.
- 3** Pressione a tecla **PAGE FEED +/-** para seleccionar a página de memória desejada. Quando da selecção da página de memória 1, sinais sonoros soam.
- 4** Carregue em uma das teclas **PRESET/DIRECT TUNE** de 1 a 5. A estação armazenada na tecla será sintonizada.
- 5** Ajuste o controlo **VOL** de volume.  
Para desligar o rádio, carregue na tecla **POWER ON/OFF**.

Ex.: Quando da selecção de AM 5975 kHz na tecla 1 da página 0.

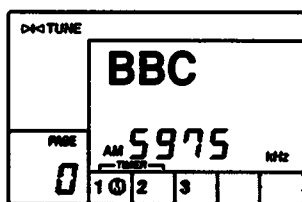

A ilustração não indica necessariamente a memória ou a estação armazenada.

## Verificação das estações armazenadas

Sintonize a estação armazenada desejada. O título e a frequência da estação armazenada são indicados. Pode-se também editar o título das estações armazenadas. Consulte a página (178).



## Para melhorar a recepção

### Para a recepção de MW/LW

Retraia a antena telescópica. A antena de barra de ferrite incorporada é activada. Esta antena é direccional. Portanto, gire o aparelho na horizontal para a obtenção de uma óptima recepção.

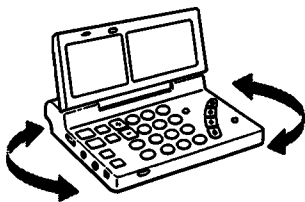

### Para a recepção de SW

Estire a antena telescópica na sua extensão máxima e ajuste-a verticalmente.

### Para a recepção de FM

Estenda a antena telescópica de modo a expor a sua base giratória e ajuste a sua extensão, o seu ângulo e a sua orientação.

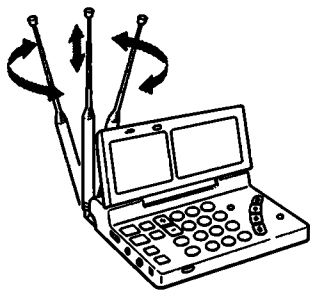
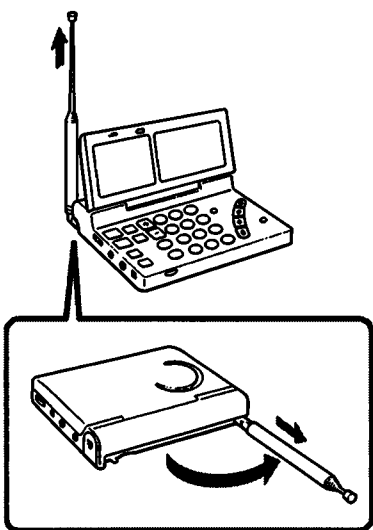

# Sintonização directa

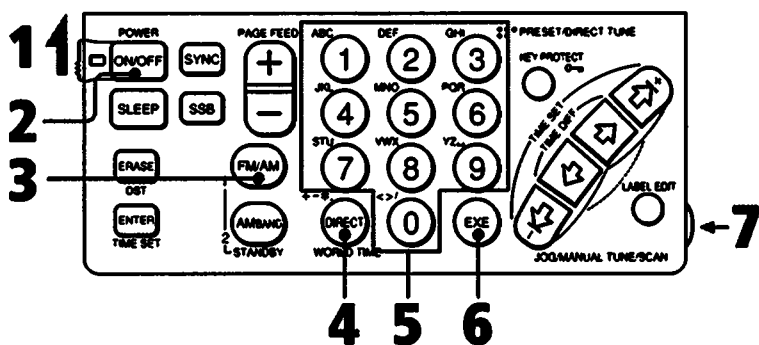

## Exemplos

FM 92,5 MHz



AM 1.242 kHz



AM 1.000 kHz

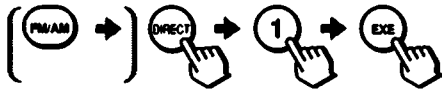

AM 21.000 kHz



## Nota

Após o premir de uma tecla, carregue na próxima tecla dentro de 10 segundos.

Caso contrário, a indicação no mostrador retornará à indicação da estação anteriormente em recepção.

## Caso entre com a frequência incorrecta

Pressione a tecla **DIRECT** para cancelar a entrada e realize novamente os procedimentos acima, a partir do passo 4, com a frequência correcta.

## Quando o som estiver distorcido

Normalmente, ajuste o selector **SENS** para **DX**. Entretanto, quando o som estiver distorcido, ajuste-o para **LOCAL**.

- 1 Ajuste o interruptor MAIN POWER ON/OFF para ON.**
- 2 Carregue na tecla POWER ON/OFF.** O rádio é activado.
- 3 Pressione a tecla FM/AM** para seleccionar a banda (FM ou AM).
- 4 Pressione a tecla DIRECT.** A frequência indicada no mostrador é apagada.
- 5 Efectue a entrada directa da frequência da estação desejada mediante o premir das teclas PRESET/DIRECT TUNE 0-9.**

Carregue em uma tecla dentro de 10 segundos após o pressionar da tecla precedente.

Mínimo dígito para entrada

AM: 1 kHz

FM: 0,05 MHz (50 kHz)

Para a banda FM, não é requerido o ponto decimal.

Para a banda AM, zeros contínuos inferiores podem ser omitidos. (Veja os exemplos à esquerda.)

- 6 Carregue na tecla EXE.**

Quando a estação é sintonizada, o indicador de sintonização aparece no mostrador.

- 7 Ajuste o controlo VOL de volume.**

Para desligar o rádio, carregue na tecla POWER ON/OFF.

### **Indicação «TRY AGAIN»**

Caso entre com uma frequência fora da gama de frequência possível, sinais sonoros soam e as indicações «TRY» e «AGAIN» aparecem.

Carregue na tecla DIRECT e efectue a entrada da frequência correcta novamente.



### **Quando da audição de noticiários na banda AM**

Ajuste o interruptor AM TONE para NEWS. O vocal será ouvido com maior clareza. Quando da audição de músicas, ajuste-o para MUSIC. Esta função não funciona na banda FM.

### **Acerca do selector FM MODE (somente para a audição com auscultadores estéreo)**

Para a recepção de FM, normalmente ajuste o selector FM MODE para ST (estéreo). Caso a audição da transmissão esteja dificultada por interferências, ajuste-o para MONO (monofónico). A recepção apresentar-se-á mais estável e os ruídos serão reduzidos. Neste modo, não se tem o efeito estéreo.

### **Prevenção contra alteração accidental da estação em recepção**

Pressione a tecla KEY PROTECT . A indicação  aparece no mostrador e todas as teclas do painel de controlos são bloqueadas. Para liberar a função de bloqueio dos controlos, carregue novamente na tecla KEY PROTECT .

# Sintonização manual

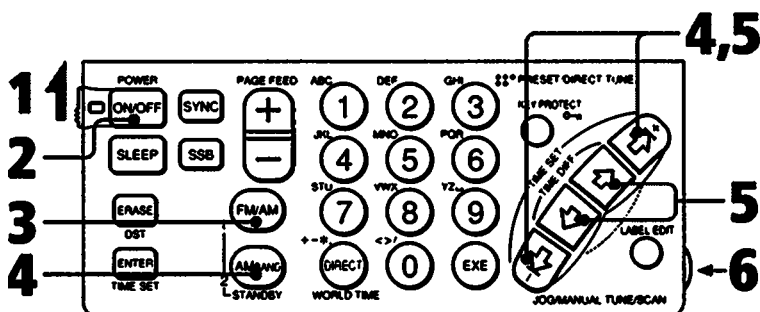

- 1** Ajuste o interruptor **MAIN POWER ON/OFF** para **ON**.
- 2** Carregue na tecla **POWER ON/OFF**. O rádio é activado.
- 3** Pressione a tecla **FM/AM** para seleccionar a banda (FM ou AM).
- 4** Ignore este passo caso seleccione a banda FM. Enquanto mantém premida a tecla **AM BAND**, carregue nas teclas externas de **JOG/MANUAL TUNE/SCAN** repetidamente para seleccionar a banda ou a banda em metros desejada.



A frequência mínima naquela banda ou banda em metros será recebida.

- 5** Pressione uma tecla interna ou externa de **JOG/MANUAL TUNE/SCAN** para localizar a estação desejada. O premir das teclas internas e externas altera a frequência nos seguintes intervalos.

Banda	Teclas externas	Teclas internas
FM	50 kHz	50 kHz
SW	5 kHz	1 kHz
MW	9/10 kHz	1 kHz
LW	3 kHz	1 kHz
SSB	1 kHz	0,1 kHz

Quando a estação é sintonizada, o indicador de sintonização aparece no mostrador.

- 6** Ajuste o controlo **VOL** de volume.

Para desligar o rádio, carregue na tecla **POWER ON/OFF**.

## A banda em metros

As ondas curtas SW são divididas em 13 bandas, de acordo com o comprimento da onda (metro). Cada banda é denominada banda em metros (consulte a página 175).

A gama de frequências não se altera. Caso mantenha premida a tecla **JOG/MANUAL TUNE/SCAN**, a frequência se repetirá de acordo com as seguintes gamas.

Banda	Teclas internas	Teclas externas
FM	76 ↔ 108 MHz	76 ↔ 108 MHz
AM	150 ↔ 29999 kHz	em cada banda de transmissão ou banda em metros

\* Modo de sintonização de pesquisa

## Recepção de SSB (single side band/banda de lado único)

Pressione a tecla SSB repetidamente enquanto o rádio estiver ligado.

Cada premir da tecla altera a indicação como segue.

(normal) → USB → LSB/CW



### A banda SSB

A banda SSB é bem conhecida por utilizadores de radios amadores e para transações comerciais, e pode ser encontrada em praticamente todas as bandas amadoras devido à clareza do seu sinal.

De um modo geral, as emissões SSB empregam a modulação USB, e bandas amadoras abaixo da faixa de 10 MHz frequentemente utilizam a LSB.

### A onda contínua CW

A onda contínua CW é também muito conhecida por utilizadores de rádio amadores e comerciais. Na transmissão CW, a amplitude da portadora não é modulada, ao contrário dos outros sistemas em que estas são moduladas. A onda CW carrega informações mediante a interrupção de uma portadora com o emprego de código Morse. Esta pode ser ouvida como pulsações somente mediante a utilização de aparelhos equipados com circuitos BFO.

Para decifrar as informações contidas na onda contínua CW, é necessário conhecer o código Morse.

## Recepção com detecção síncrona SYNC

Pressione a tecla SYNC repetidamente enquanto o rádio estiver ligado.

Cada premir da tecla altera a indicação como segue.

(normal) → SYNC U → SYNC L



Quando a detecção síncrona estiver em execução, a indicação «LOCK» aparece no mostrador.

### A detecção síncrona

Duas grandes dificuldades encontradas na recepção AM são a distorção causada pela variação no som e a interferência de estações adjacentes. Entretanto, a detecção síncrona é eficaz na solução desses problemas. A distorção causada pela variação no som é causada por sobremodulação, fenómeno que ocorre quando um componente da portadora do sinal captado é atenuado durante o percurso. Neste receptor, uma frequência portadora pura sem variações de nível e perfeitamente sincronizada com a portadora original, é gerada no circuito de detecção síncrona e misturada com o sinal captado de forma a compensar o componente da portadora atenuado. Pode-se desta forma reduzir consideravelmente a distorção.

Por outro lado, a emissão AM (SW, MW e LW) emprega normalmente transmissões com bandas laterais duplas, nas quais os sinais modulados são emitidos utilizando-se ambas as bandas superior e inferior (USB e LSB). Geralmente, uma das bandas laterais é afectada por interferência de estações (sinais) adjacentes. Com o circuito de detecção síncrona, somente uma banda USB e LSB pode ser recebida, o que possibilita uma recepção nítida e sem interferência de estações adjacentes.

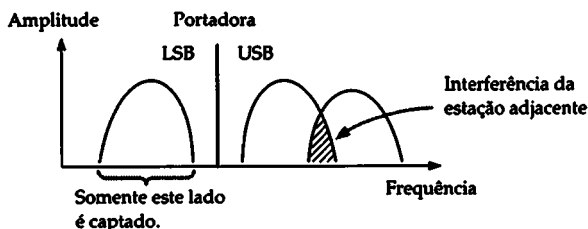

# Sintonização de pesquisa

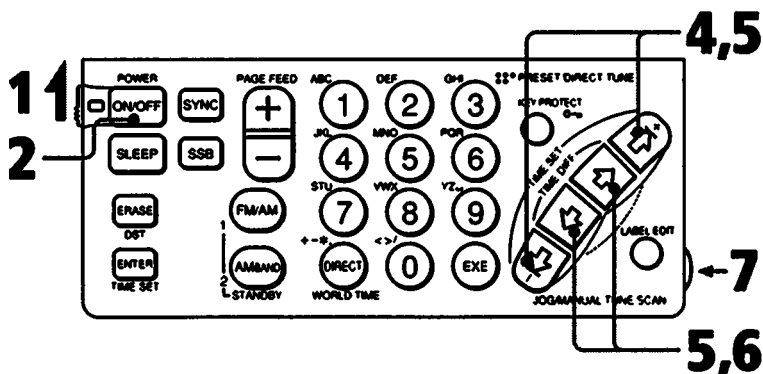

- 1 Ajuste o interruptor MAIN POWER ON/OFF para ON.**
- 2 Carregue na tecla POWER ON/OFF.**
- 3 Sintonize uma banda de transmissões através da sintonização directa ou manual (consulte a tabela na página 175 acerca da gama de frequências de cada banda de transmissão).**
- 4 Mantenha premida uma das teclas externas de JOG/MANUAL TUNE/SCAN por cerca de 2 segundos.** A indicação «SCAN» aparecerá no mostrador e a sintonização de pesquisa terá início dentro da gama de frequências indicadas na tabela da página 175. Quando da recepção de uma estação, a pesquisa será interrompida por cerca de 2 segundos e o indicador de sintonização aparecerá no mostrador.
- 5 Pressione uma das teclas JOG/MANUAL TUNE/SCAN novamente para escutar a estação em recepção.** A pesquisa cessa e a estação em recepção é sintonizada.
- 6 Sintonize a estação com maior precisão mediante a utilização das teclas internas de JOG/MANUAL TUNE/SCAN.**
- 7 Ajuste o controlo VOL de volume.**  
Para desligar o rádio, carregue na tecla POWER ON/OFF.

## Alocação de frequência (intervalo de sintonização)

LW: 3 kHz  
MW: 9 kHz/10 kHz  
SW: 5 kHz  
FM: 50 kHz

## Caso a pesquisa se interrompa frequentemente

Ajuste o selector SENS para LOCAL.

**Gama de frequências para pesquisa automática em cada banda de transmissão**

Banda de transmissão		Gama de frequências	Banda em metros SW
AM	LW	150 kHz – 529 kHz	—
	MW	530 kHz – 1620 kHz (intervalo de 10 kHz)*	—
		531 kHz – 1620 kHz (intervalo de 9 kHz)*	—
	SW	2250 kHz – 2550 kHz	120 mb
		3150 kHz – 3450 kHz	90 mb
		3850 kHz – 4050 kHz	75 mb
		4700 kHz – 5100 kHz	60 mb
		5900 kHz – 6250 kHz	49 mb
		7100 kHz – 7400 kHz	41 mb
		9400 kHz – 10000 kHz	31 mb
		11500 kHz – 12150 kHz	25 mb
		13500 kHz – 13900 kHz	22 mb
		15000 kHz – 15700 kHz	19 mb
		17450 kHz – 18000 kHz	16 mb
21400 kHz – 21950 kHz	13 mb		
25600 kHz – 26100 kHz	11 mb		
FM	76,00 MHz – 108,00 MHz		

\* A gama de frequências é diferente de acordo com o intervalo de sintonização, o qual está relacionado à hora local.

**A banda de frequência não se altera**  
 Caso não interrompa a pesquisa, esta será repetida na gama da banda de transmissão ou da banda em metros (consulte a tabela acima).

# Memorização de uma estação

Uma vez memorizadas as frequências das estações, pode-se sintonizar uma estação facilmente, mediante a selecção da página de memória e do premir da tecla da memória desejada (página 168).

Algumas estações já vêm armazenadas da fábrica neste aparelho.

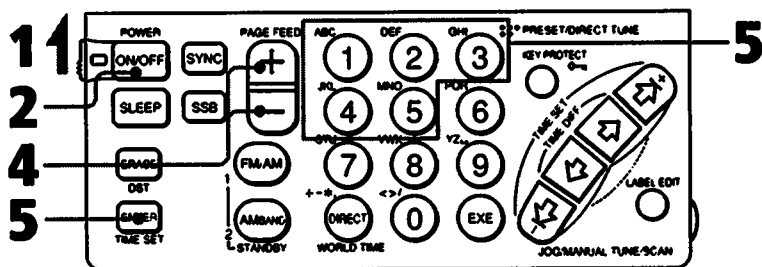

Ex: para memorizar a estação FM 95,75 na tecla de memória 1 da página de memória 3

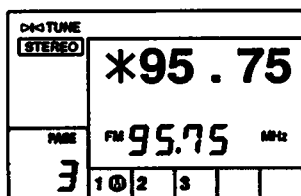

## Número total de estações armazenáveis

Um total de 50 estações FM ou AM, 5 estações para cada uma das 10 páginas de memória, pode ser armazenado sob as teclas PRESET/DIRECT TUNE de 1 a 5.

**Verificação das estações armazenadas**  
Sintonize a estação armazenada desejada (página 168). O título e a frequência da estação armazenada são indicados. Pode-se também editar o título das estações armazenadas (consulte a página 178).



- 1 Ajuste o interruptor MAIN POWER ON/OFF para ON.**
- 2 Carregue na tecla POWER ON/OFF.**
- 3 Sintonize a estação desejada** através da sintonização directa (consulte a página 170), manual (consulte a página 172) ou de pesquisa (consulte a página 174).
- 4 Pressione a tecla PAGE FEED +/- para obter a indicação da página de memória desejada, de 0 a 9.** Quando da selecção da página de memória 1, sinais sonoros soam.
- 5 Enquanto mantém premida a tecla ENTER, carregue em uma das teclas PRESET/DIRECT TUNE de 1 a 5.**  
A estação desejada é armazenada na tecla premida. O número da memória ajustada e a indicação «M» aparecem no mostrador e a frequência com um asterisco «\*» é indicada como o título da estação armazenada.

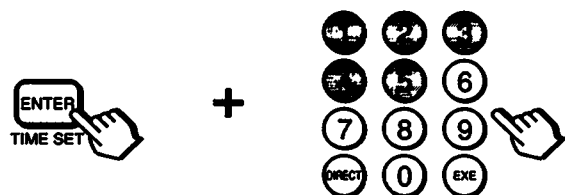

**Alteração da estação armazenada**  
Armazene uma outra estação na tecla PRESET/DIRECT TUNE de 1 a 5 da página de memória desejada. A estação armazenada previamente em tal tecla será apagada.

**Apagamento da estação armazenada**

- 1** Seleccione a página de memória desejada mediante o premir da tecla PAGE FEED +/-.
- 2** Enquanto mantém premida a tecla ERASE, carregue na tecla PRESET/DIRECT TUNE de 1 a 5 que deseja apagar. O número de memória e o indicador «M» na indicação da memória armazenada desaparecem e a estação memorizada nessa tecla de memória é apagada. O título em indicação é retido até que seja alterada a frequência em recepção.

# Edição de títulos

Pode-se editar o título (máximo de 6 caracteres) de estações armazenadas ou de uma zona horária.

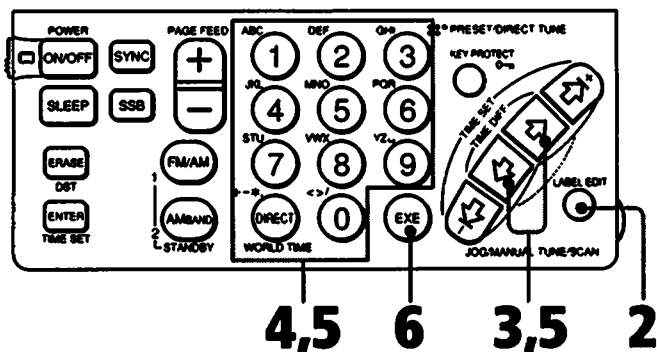

**Se parar o piscar do caracter**  
Isto ocorre caso não pressione nenhuma tecla dentro de 15 segundos durante a edição de caracteres. Carregue novamente na tecla LABEL EDIT.

**Para interromper a edição**  
Carregue na tecla LABEL EDIT.

- 1 Obtenha a indicação do título que deseja editar** através da sintonização programada (consulte a página 168) ou do relógio de horário global (consulte a página 167).
- 2 Pressione a tecla LABEL EDIT.** O primeiro caracter do título pisca.
- 3 Carregue nas teclas internas de JOG/MANUAL TUNE/SCAN** para deslocar o cursor ao caracter que deseja editar.
- 4 Carregue na tecla PRESET/DIRECT TUNE desejada para entrar com o caracter.** Os caracteres na parte superior esquerda de cada tecla PRESET/DIRECT TUNE indicam os caracteres que são entrados ao premir a tecla. Cada premir da tecla altera o caracter como segue.

Ex: Caso carregue na tecla PRESET/DIRECT TUNE 1

A → B → C → 1

① A B C 1	② D E F 2	③ G H I 3
④ J K L 4	⑤ M N O 5	⑥ P Q R 6
⑦ S T U 7	⑧ V W X 8	⑨ * Y Z _ 9
DPCT + - * .	0 < > / 0	—

\* O caracter \_  
indica espaço.

- 5 Acerte todos os caracteres** do título que deseja editar. Durante a edição dos caracteres, deve-se carregue em uma tecla dentro de 15 segundos após ter sido pressionada a tecla precedente.
- 6 Pressione a tecla EXE.** Um sinal sonoro soa e os caracteres indicados são memorizados como o título.

#### Para memorizar uma estação com o título

Quando a marca «M» aparecer na indicação da memória de estações armazenadas, poderá memorizar um título mediante a simples edição do mesmo.

Quando da memorização de uma estação, pode-se também memorizar um título juntamente com a frequência. Realize o seguinte procedimento.

- 1 Sintonize uma estação mediante a sintonização directa (consulte a página 170), a sintonização manual (consulte a página 172) ou a sintonização de pesquisa (consulte a página 174).
- 2 Edite o título mediante a execução dos passos acima de 2 a 6.

- 3 Memorize a estação com a execução dos passos 4 e 5 em «Memorização de uma estação» (página 176). O título será armazenado na memória junto com a frequência.

#### Quando da edição de um título de zona horária

Caso já tenha alterado o título de uma outra zona horária, este será cancelado e alterado ao título original.

# Utilização da função de espera

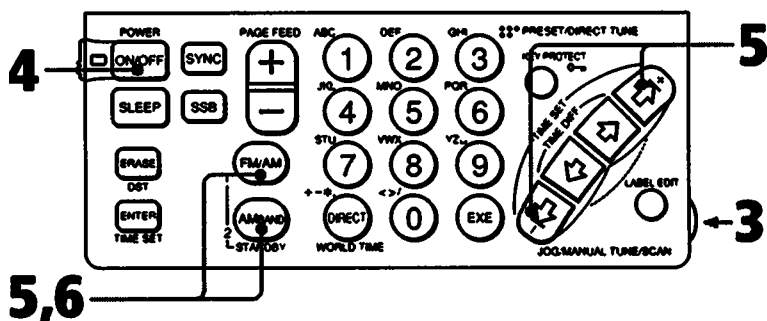

- 1** Armazene a estação que deseja escutar numa hora desejada, na tecla PRESET/DIRECT TUNE 1 ou 2 da página 0. A estação armazenada na tecla de memória 1 ou 2 é utilizada respectivamente para o modo de espera 1 ou 2.

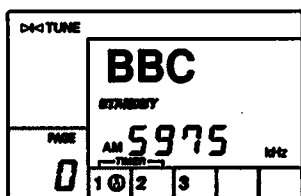

- 2** Sintonize a estação armazenada desejada que foi pré-ajustada no passo 1.
- 3** Ajuste o controlo VOL de volume.
- 4** Carregue na tecla POWER ON/OFF. O rádio será desligado.

## Quando do ajuste da hora de activação

Certifique-se de desligar o rádio. Não é possível ajustar a hora de activação durante a audição do rádio.

## Para cancelar o modo de espera

Carregue na tecla STANDBY 1 ou STANDBY 2 de modo a fazer desaparecer a indicação «STANDBY», ou ajuste o interruptor MAIN POWER ON/OFF para OFF.

## Caso esteja a escutar o rádio na hora pré-ajustada

A frequência alterar-se-á para a frequência armazenada na tecla de memória adequada.

## Quando o rádio for ligado na hora pré-ajustada de activação

O rádio será desligado automaticamente após cerca de 60 minutos.

## Se nenhuma frequência estiver armazenada na tecla de memória adequada

Ao ser atingida a hora pré-ajustada, um sinal sonoro soa durante 30 minutos. Para cessar o sinal sonoro, pressione qualquer tecla.

Uma vez ajustada a hora de activação O rádio será ligado na mesma hora todos os dias.

**5 Ajuste a hora mediante o pressionar das teclas externas de JOG/MANUAL TUNE/SCAN, enquanto mantém premida a tecla STANDBY 1 ou STANDBY 2.** Os indicadores «STANDBY» e «SET» piscam no mostrador enquanto mantém premida a tecla STANDBY 1 ou STANDBY 2.



Ex.: ajustar 7:15 para STANDBY 1

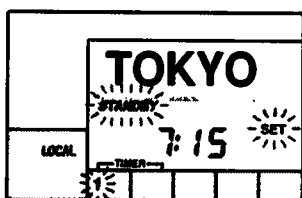

Se a hora global estiver indicada, a mesma altera-se automaticamente para a hora local.

Caso mantenha premida a tecla JOG/MANUAL TUNE/SCAN, a hora alterar-se-á continuamente.

**6 Interrompa o premir da tecla STANDBY 1 ou STANDBY 2.** A hora corrente aparece no mostrador e o indicador «STANDBY» continuará a ser indicado.

**Pode-se ajustar ambos os modos de espera, 1 e 2, simultaneamente**  
Quando for atingida a hora pré-ajustada de activação de um dos modos de espera enquanto o outro estiver em funcionamento, o primeiro será activado com a frequência pré-ajustada.

**Caso ajuste os modos de espera 1 e 2 para a mesma hora**  
Somente o modo de espera 1 funcionará.

**Quando da utilização da função de espera no exterior**  
Visto que a hora do alarme está combinada à hora local, ajuste o horário local da região que se encontra antes de pré-ajustar a hora do alarme.

**Para verificar a hora pré-ajustada**  
Pressione a tecla STANDBY 1 ou 2. Caso já tenha ajustado o modo de espera 1 ou 2, carregue em STANDBY 1 ou 2 novamente para obter a indicação da hora pré-ajustada.

**Para alterar a hora pré-ajustada de activação**  
Ajuste a hora de activação desejada e a hora ajustada previamente é apagada.

# Utilização do temporizador de desactivação

Antes de utilizar o temporizador de desactivação, acerte o relógio (consulte a página 164).

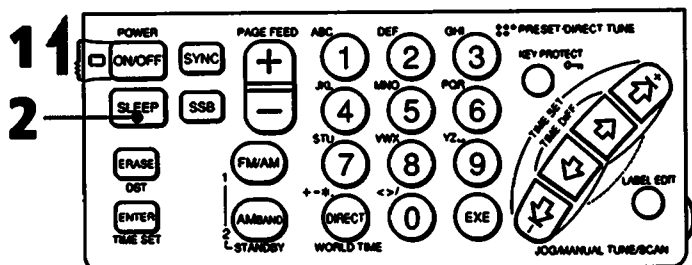

**1** Ajuste o interruptor MAIN POWER ON/OFF para ON.

**2** Pressione a tecla SLEEP.

O rádio é activado. A indicação «SLEEP» aparece no mostrador.

**3** Sintonize a estação desejada e ajuste o volume.

O rádio será desligado automaticamente após cerca de 60 minutos.

**Para desligar o rádio antes da hora de desactivação do mesmo**  
Pressione a tecla POWER ON/OFF.

**Caso carregue na tecla SLEEP enquanto estiver a escutar o rádio**  
O rádio será desligado automaticamente após cerca de 60 minutos.

**Para prolongar o tempo de audição**  
Pressione a tecla SLEEP novamente. O rádio será desligado após cerca de 60 minutos.

**Caso pressione a tecla SLEEP após a desactivação do rádio**  
O temporizador de desactivação liga-se e a última estação sintonizada será recebida.

# Obtenção de uma melhor recepção de SW/MW/LW

## Utilização da antena activa AN-100 (fornecida para o ICF-SW100S)

Quando da utilização da antena activa, abaixe a antena telescópica do aparelho.

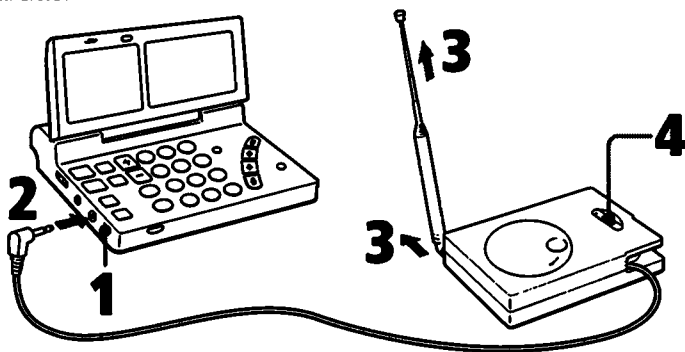

- 1 Ajuste o selector SENS do rádio para DX.**
- 2 Estire o fio de saída da antena activa e ligue-o à tomada ACTIVE ANT.**
- 3 Estenda a antena telescópica da antena activa.**
- 4 Ajuste AM BPF FREQ para WIDE.**  
Caso o som se apresente distorcido, ajuste-o para uma gama de frequências adequada.
- 5 Ligue o rádio e sintonize a estação desejada.**

É também possível fixar o módulo da antena no chão.

### Nota

Ligue somente a antena recomendada neste manual à tomada ACTIVE ANT. Não ligue nenhum outro tipo de antena, pois a alimentação (3 V CC) é fornecida para esta tomada pelas antenas específicas.

### Após a utilização

- 1 Abaixe a antena telescópica.**
- 2 Bobine o fio de saída.**

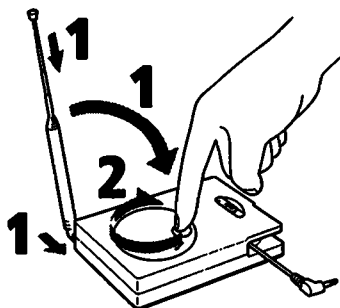

Obtenção de uma melhor recepção de SW/MW/LW

**Utilização da antena SW compacta AN-71  
(fornecida no modelo ICF-SW100E para o  
Oriente MEedio)**

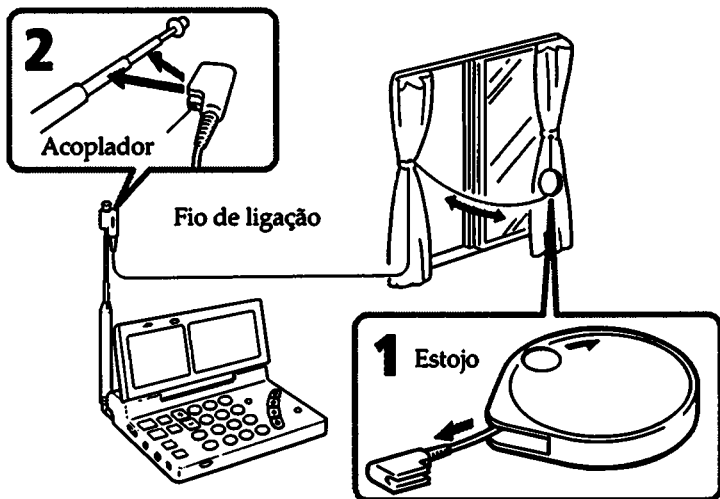

- 1 Retire o fio de ligação completamente do estojo.**
- 2 Fixe o acoplador à antena telescópica.**
- 3 Caso a janela possa ser aberta: estenda o fio e o estojo através da janela após certificar-se de que não existe nenhum perigo. Caso a janela não possa ser aberta: estenda o fio completamente pela armação da janela.**

Após a utilização





## Utilização da antena de longo alcance (venda avulsa)

Utilize a antena de longo alcance AN-1 ou AN-102 (venda avulsa). Existem os dois métodos a seguir.

### Método A (somente para a recepção de SW)

Com um cabo de ligação, ligue a tomada OUTPUT do controlador de antena (fornecido com AN-1 ou AN-102) e a tomada ACTIVE ANT do ICF-SW100.

### Método B (somente para a recepção de MW/LW)

- 1 Ligue a tomada OUTPUT do controlador de antena e a tomada INPUT do acoplador da antena (fornecido com o AN-1 ou AN-102), mediante o emprego de um cabo de ligação.
- 2 Coloque o acoplador de antena próximo ao ICF-SW100.

Exemplo: quando da utilização da antena AN-1.

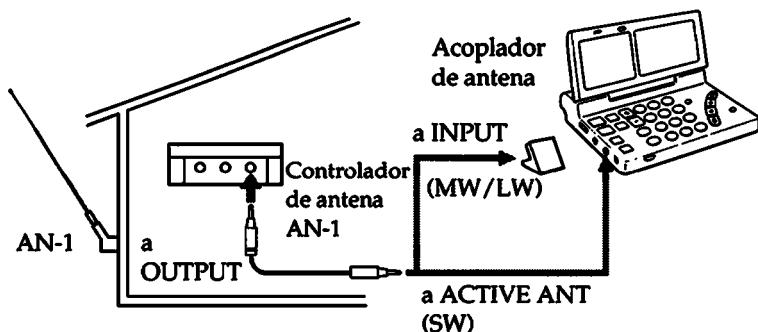

### Notas

- Quando da recepção de transmissões MW ou LW sem a antena activa, certifique-se de desligar a antena externa SW. Doutro modo, não será possível a recepção daquelas transmissões, pois a antena de barra de ferrite incorporada não funcionará.
- Durante a ocorrência de relâmpagos, nunca toque no fio da antena externa e desligue o adaptador CA (caso esteja ligado) imediatamente da tomada. Nunca toque no fio da antena durante uma tempestade com relâmpagos.
- Quando da utilização de uma antena externa, retraia a antena telescópica.
- Disponha a antena externa o mais distante possível da rua.
- Para maiores informações sobre a antena externa, consulte o manual de instruções que a acompanha.

# Gravação de programas de rádio

## Gravador cassete

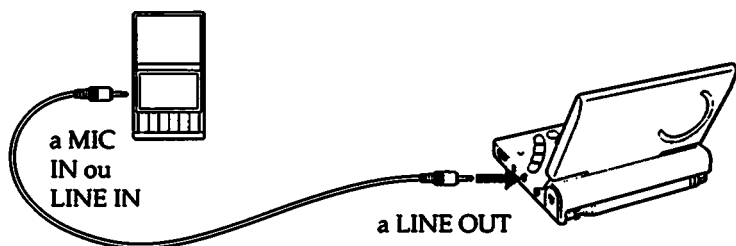

Gravador cassete		Cabo de ligação
Tipo	Tomada	
Monofónico	MIC IN (minitomada)	RK-G135
Estéreo	MIC IN (minitomada)	RK-G134
	LINE IN (minitomada)	RK-G136
	LINE IN (tomada RCA)	RK-G129

Sintonize a estação com o programa de rádio desejado e ajuste o gravador ao modo de gravação.

### Nota

O ajuste do controlo VOL (volume) no rádio não surte efeito sobre a gravação.

### Gravação estéreo

Quando da gravação com um gravador estéreo, programas FM estéreo são gravados em estéreo e programas AM são gravados monofonicamente em ambos os canais.

# Especificações

Sistema do circuito	FM: super-heteródina SW/MW/LW: conversão super-heteródina dupla
Gama de frequências	FM: 76,0 – 108,0 MHz SW: 1621 – 29999 kHz MW: 530 – 1620 kHz LW: 150 – 529 kHz
Frequência intermediária	FM: 10,7 MHz SW/MW/LW: 55,845 MHz (primeira), 455 kHz (segunda)
Altifalante	Aprox. 40 mm de diâm., 8 ohm
Potência de saída	250 mW (a 10 % de distorção harmónica)
Saídas	Minitomada estéreo de saída para gravação nível de saída 245 mV (–10 dBs) impedância de saída 10 kohm ou menos Minitomada estéreo, para auscultadores estéreo de 16 ohm
Alimentação	3 V CC Duas pilhas R6 (tamanho AA) Adaptador CA AC-E312: 120 V, 60 Hz (modelo para os Estados Unidos) AC-E311: 100 - 240 V, 50/60 Hz (outros modelos) Cabo para bateria de automóvel opcional DCC-E130L
Duração da pilha	Com pilhas Sony SUM-3 (NS): FM: aprox. 12 horas, AM: aprox. 9 horas Com pilhas alcalinas Sony AM-3 (N): FM: aprox. 23 horas, AM: aprox. 18 horas (para quatro horas de audição diária a volume normal)
Dimensões	Aprox. 110,6 × 23,5 × 72,6 mm (l/a/p) incluindo partes e controlos salientes
Peso	Aprox. 220 g, incluindo pilhas
Acessórios fornecidos	ICF-SW100S: 1 par de auscultadores estéreo 1 adaptador CA 1 adaptador de ficha CA 1 antena activa 1 prendedor de sucção 1 estojo de transporte 1 guia sobre ondas ICF-SW100E: 1 par de auscultadores estéreo 1 antena compacta 1 estojo de transporte 1 guia sobre ondas

## Nota

Este aparelho cumpre a norma da directiva 87/308/CEE relativa à supressão de interferências.

Design e especificações sujeitos a alterações sem aviso prévio.

## Acessórios opcionais

Cabo de adaptação para bateria de automóvel: DCC-E130L

Cabo de ligação:

RK-G135 (minificha estéreo ↔ minificha)

RK-G134 (minificha estéreo ↔ minificha estéreo)



RK-G136 (minificha estéreo ↔ minificha estéreo)

RK-G129 (minificha estéreo ↔ duas fichas RCA)

Antena de longo alcance: AN-1, AN-102

# Guia para solução de problemas

## O aparelho não se liga mesmo com o premir da tecla POWER ON/OFF.

- Pilhas do rádio fracas (a indicação «□» aparece no mostrador).  
→ Substitua ambas as pilhas por outras novas.
- Pilhas inseridas com a polaridade incorrecta. Veja página 162.
- O interruptor MAIN POWER ON/OFF está ajustado em OFF.
- O adaptador CA ou o cabo de adaptação para bateria de automóveis não está ligado.
- Tentativa de funcionamento do aparelho com as pilhas, com o adaptador CA ou o cabo para bateria de automóveis ligado ao aparelho, mas não a uma tomada da rede ou ao isqueiro do automóvel.
- A tecla KEY PROTECT «» foi pressionada. → Pressione-a novamente para fazer a indicação «» desaparecer.

## Sem indicação no mostrador do relógio

- Pilhas inseridas com a polaridade incorrecta. Veja página 162.
- Pilhas fracas.

## Iluminação do mostrador difusa.

- Pilhas do rádio fracas (a indicação «□» aparece no mostrador).  
→ Substitua ambas as pilhas por outras novas.
- O aparelho está sendo utilizado sob temperaturas extremamente altas ou em um local excessivamente húmido.

## As indicações aparecem lentamente

- O aparelho está sendo utilizado sob temperaturas extremamente baixas.

## Ausência total do som.

- O controlo VOL de volume está no mínimo.
- Os auscultadores estéreo estão ligados ao aparelho.
- Pilhas inseridas com a polaridade incorrecta. Veja página 162.

## Som deficiente ou com interrupções, ou recepção insatisfatória.

- Pilhas fracas.
- A sintonização ou a orientação da antena não está correcta. → Efectue a sintonia fina com a sintonização manual. Veja página 172. Quanto ao ajuste da antena, consulte a página 169.
- Sinal fraco. → Quando no interior de uma viatura ou edifício, tente utilizar o aparelho próximo a uma janela.
- A frequência indicada difere um pouco da frequência da estação activa. → Sintonize com maior precisão através da sintonização manual. Consulte a página 172.
- Selector SENS DX/LOCAL ajustado em LOCAL. → Ajuste-o para DX.

### **A frequência não pode ser especificada na sintonização directa.**

- Após o premir de uma tecla, a tecla seguinte não foi premida dentro de 10 segundos.

### **Não é possível armazenar a frequência da estação.**

- A tecla ENTER não foi premida após o pressionar das teclas PRESET/DIRECT TUNE. ➔ Para armazenar uma frequência, pressione uma das teclas PRESET/DIRECT TUNE enquanto mantém premida a tecla ENTER.

### **Nenhuma tecla funciona.**

- A tecla KEY PROTECT  foi premida. ➔ Carregue nesta tecla novamente para fazer a indicação «» desaparecer.

### **Não é possível efectuar a sintonização de uma estação armazenada na memória**

- Foi premida a tecla de memória incorrecta.
- A estação armazenada foi apagada. ➔ Armazene a estação novamente.

### **O rádio não se liga à hora programada para o temporizador.**

- O temporizador não está ajustado no modo de espera. ➔ Pressione a tecla STANDBY 1 ou STANDBY 2.
- O interruptor MAIN POWER ON/OFF está ajustado em OFF.
- O ajuste de hora do temporizador foi apagado pois a substituição das pilhas prolongou-se por mais de 10 minutos. ➔ Após a substituição das pilhas, programe novamente o temporizador.

# Sumário das operações

A tabela seguinte apresenta um sumário das operações do ICF-SW100. Poderá utilizar esta tabela como uma referência rápida para realizar as operações. As ilustrações indicam as teclas a carregar. Duas teclas combinadas com o sinal «+» significa carregar em uma tecla enquanto mantém a outra tecla premida. Teclas entre colchetes são sequências que são efectuadas repetidamente se necessário.

Consulte as páginas indicadas entre ( ) para maiores detalhes sobre cada operação.

## Acerto do relógio

Ajuste da diferença da hora UTC para a hora local (164):



Acerto da hora local corrente (164):



Indicação da hora global (167):



Ajuste/cancelamento do horário de verão (DST) (165):



## Sintonização

Sintonização da estação armazenada na memória (168):

PAGE FEED



Sintonização directa (170):



### Sintonização manual (172):



### Sintonização de pesquisa (174):

#### Sintonização directa/manual

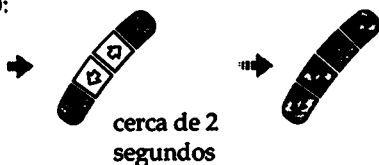

## Outros

### Memorização de uma estação (176):

#### Sintonização directa/manual/de pesquisa

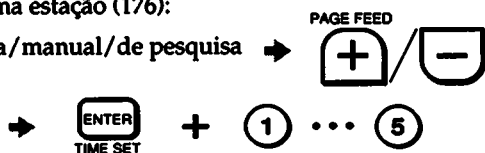

### Apagamento de uma estação memorizada (177):



### Edição de títulos (178):

#### Indicação de um título

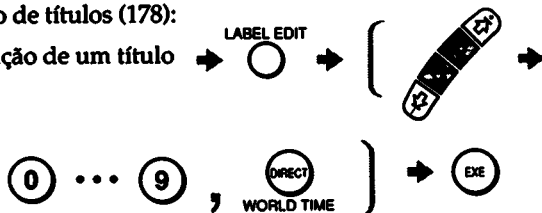

### Ajuste da hora para o modo de espera (180):

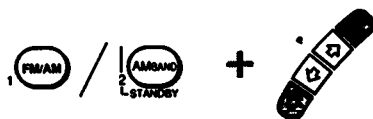

### Ajuste do modo de espera do temporizador (180):



### Ajuste do temporizador de desactivação (182):

