

PROFESSIONAL AUDIO WORKSTATION

AW16G

SERVICE MANUAL



■ CONTENTS (目次)

SPECIFICATIONS (総合仕様).....	3/5
PANEL LAYOUT (パネルレイアウト).....	7
DIMENSIONS (寸法図).....	11
CIRCUIT BOARD LAYOUT (ユニットレイアウト).....	12
DISASSEMBLY PROCEDURE (分解手順).....	14
INSTALLING THE CD-RW DRIVE (CD-RWドライブの取り付け).....	18
REMOVING THE CD-RW DRIVE (CD-RWドライブの取り外し).....	19
LSI PIN DESCRIPTION (LSI端子機能表).....	20
IC BLOCK DIAGRAM (ICブロック図).....	25
CIRCUIT BOARDS (シート基板図).....	27
INSPECTIONS (検査).....	41/42
TEST PROGRAM (テストプログラム).....	43/48
INITIALIZING THE INTERNAL HARD DISK (内蔵ハードディスクの初期化).....	53
SOFTWARE (OS) INSTALLATION (ソフトウェア(OS)のインストール).....	54
UPGRADING THE SOFTWARE (ソフトウェアのバージョンアップ).....	55
INSTALLING SONG DATA AND PAD LIBRARY DATA (SONGデータ、PAD LIBRARYデータのインストール).....	56/57
DISPLAY MESSAGE LIST (ディスプレイメッセージリスト).....	58/60
MIDI IMPLEMENTATION CHART.....	62
PARTS LIST	
BLOCK DIAGRAM (ブロックダイアグラム)	
CIRCUIT DIAGRAM (回路図)	



このサービスマニュアルはエコパルプ
エコパルプ (ECF: 無塩素系漂白パルプ) を使用しています。

This document is printed on chlorine free (ECF) paper.

PA 011646

20020725-オープンブライス



HAMAMATSU, JAPAN

1.354K-5551 M Printed in Japan '02.08

IMPORTANT NOTICE

This manual has been provided for the use of authorized Yamaha Retailers and their service personnel. It has been assumed that basic service procedures inherent to the industry, and more specifically Yamaha Products, are already known and understood by the users, and have therefore not been restated.

WARNING : Failure to follow appropriate service and safety procedures when servicing this product may result in personal injury, destruction of expensive components and failure of the product to perform as specified. For these reasons, we advise all Yamaha product owners that all service required should be performed by an authorized Yamaha Retailer or the appointed service representative.

IMPORTANT : This presentation or sale of this manual to any individual or firm does not constitute authorization certification, recognition of any applicable technical capabilities, or establish a principal-agent relationship of any form.

The data provided is believed to be accurate and applicable to the unit(s) indicated on the cover. The research engineering, and service departments of Yamaha are continually striving to improve Yamaha products. Modifications are, therefore, inevitable and changes in specification are subject to change without notice or obligation to retrofit. Should any discrepancy appear to exist, please contact the distributor's Service Division.

WARNING : Static discharges can destroy expensive components. Discharge any static electricity your body may have accumulated by grounding yourself to the ground bus in the unit (heavy gauge black wires connect to this bus.)

IMPORTANT : Turn the unit OFF during disassembly and parts replacement. Recheck all work before you apply power to the unit.

WARNING: CHEMICAL CONTENT NOTICE!

The solder used in the production of this product contains LEAD. In addition, other electrical/electronic and/or plastic (Where applicable) components may also contain traces of chemicals found by the California Health and Welfare Agency (and possibly other entities) to cause cancer and/or birth defects or other reproductive harm.

DO NOT PLACE SOLDER, ELECTRICAL/ELECTRONIC OR PLASTIC COMPONENTS IN YOUR MOUTH FOR ANY REASON WHATSOEVER SO EVER!

Avoid prolonged, unprotected contact between solder and your skin! When soldering, do not inhale solder fumes or expose eyes to solder/flux vapor!

If you come in contact with solder or components located inside the enclosure of this product, wash your hands before handling food.

IMPORTANT NOTICE FOR THE UNITED KINGDOM

Connecting the Plug and Cord

IMPORTANT. The wires in this main lead are coloured in accordance with the following code:
 BLUE: NEUTRAL
 BROWN: LIVE

As the colours of the wires in the main lead of this apparatus may not correspond with the coloured markings identifying the terminals in your plug, proceed as follows:

The BLUE wire must be connected to the terminal that is marked with the letter N (or coloured BLACK).

The BROWN wire must be connected to the terminal that is marked with the letter L (or coloured RED).

Be certain that neither core is connected to the earth terminal of the three pin plug.

■ WARNING

Components having special characteristics are marked  and must be replaced with parts having specification equal to those originally installed.



印の商品は、安全を維持するために重要な部品です。交換する場合は、安全のために必ず指定の部品をご使用下さい。

■ SPECIFICATIONS

■ General Specifications

Frequency Response	0 +1/–3 dB, 20 Hz–20 kHz (MIC/LINE IN – STEREO OUT)
Total harmonic distortion (Nominal input/Output level) 20 kHz LPF	Less than 0.03% 1 kHz (LINE IN to STEREO OUT) Less than 0.2% 1 kHz (MIC IN to STEREO OUT)
Dynamic range (Maximum level to Noise level) IHF-A	109 dB typ. DA converter (STEREO OUT) 103 dB min. DA converter (STEREO OUT) 103 dB typ. AD + DA (LINE IN to STEREO OUT) 97 dB min. AD + DA (LINE IN to STEREO OUT)
AD converter	24-bit linear, 64-times oversampling
DA converter	24-bit linear, 128-times oversampling
Internal processing	32-bit
Sampling frequency	Internal 44.1 kHz (±6%) External 44.1 kHz (±6%)
Audio input section	
MIC/LINE	8 channels
DIGITAL IN	2 channels (optical stereo × 1)
Audio output section	
MONITOR OUT	2 channels (stereo × 1)
PHONES	2 channels (stereo × 1)
STEREO/AUX OUT	2 channels (stereo × 1)
DIGITAL OUT	2 channels (optical stereo × 1)
Mixer section	Total 36 channels
MIC/LINE INPUT	8 channels
Internal effect return	4 channels (stereo × 2)
Recorder monitor	16 channels
Quick loop sampler	8 channels (stereo × 4)
Internal effects section	
Multi-effects × 2	
Bus section	Total 8 buses
Bus	2 (L/R)
AUX	2 (1/2)
STEREO	2 (L/R)
Effect	2 (1/2)
Internal HDD	20 GB 2.5" IDE Maximum capacity per one song: 6.4 GB
Maximum songs	1,000 songs
Recorder resolution	16 bit linear (non-compressed)
Maximum tracks of recording/playback simultaneously	8 tracks, Recording & 16 tracks, playback

Number of tracks	144 tracks (16 tracks + stereo tracks) × 8 virtual
Fader	13 × 45 mm
MIDI	MTC (Master/Slave), MIDI Clock (Master), MMC (Master/Slave), Program Change, Control Change, Bulk Dump
Memory	Scene memory, EQ library, dynamics library, effect library, channel library, sample library
AC adaptor	PA-300
Power requirements	U.S.A. & Canada 110–120 V, 50/60 Hz Europe 220–240V, 50/60 Hz
Dimensions (W × H × D)	425.0 × 98.8 × 321.5 mm (16.7 × 3.9 × 12.6 inches)
Weight	4.4 kg (9.7 lbs)
Operating temperature range	5° to 35° C
Options	Footswitch FC5, CD-RW Drive CDRW16G

■ Mixer section

● Input/output	
MIC/LINE input	channel 1, 2 (balanced, XLR-type) +48V ±3V DC phantom powering Input impedance 3 kΩ Nominal input level –46 dB to +4 dB Minimum input level –52 dB Maximum input level +18 dB
MIC/LINE input	channel 3–8 (balanced, TRS phone jack) Input impedance 3 kΩ Nominal input level –46 dB to +4 dB Minimum input level –52 dB Maximum input level +18 dB
MIC/LINE input (Hi-Z)	channel 8 (unbalanced, phone jack) Input impedance 500 kΩ Nominal input level –46 dB to +4 dB Minimum input level –52 dB Maximum input level +18 dB
STEREO/AUX OUT	L, R (unbalanced, phone jack) Output impedance 150Ω Nominal load impedance 10 kΩ Nominal output level –10 dBV Maximum output level +4 dBV
MONITOR OUT	L, R (unbalanced, phone jack) Output impedance 150Ω Nominal load impedance 10 kΩ Nominal output level –10 dBV Maximum output level +4 dBV

PHONES (unbalanced, TRS phone jack)
 Nominal load impedance 8–40Ω
 Maximum output level 100 mW + 100 mW
 (40 Ω load)

DIGITAL STEREO I/O Optical

* 0 dB= 0.775 Vrms, 0 dBV= 1.0 Vrms

● **Digital mixer**

Input channel (INPUT 1–8, TRACK 1–16, PAD 1–4)
 Attenuator, Phase (normal, reverse), EQ (4-band PEQ), Dynamics, On/Off, Pan

Internal effects return
 EQ (4-band PEQ), On/Off, Pan

Bus
 Stereo L, R Attenuator, EQ (4-band PEQ), Dynamics, On/Off, Balance

Bus L, R
 Aux 1–2
 EFF 1–2

■ **Recorder section**

● **Edit**

Song edit Optimize, Delete, Copy, Import
 Track edit Erase, Delete, Insert, Copy, Move, Exchange, Time Compression/Expansion, Pitch Change, Export, CD import

● **Others**

Locate Quick locate: RTZ, A/B, Last REC In/Out
 Mark: 1–99

Punch I/O Manual Punch I/O, Auto Punch I/O

■ **Quick loop sampler**

POLYPHONY 4 voices (stereo)
 RECORDABLE TIME Total 44 seconds (stereo)

Edit function NAME, TRIM, PLAYBACK, MODE, ERASE, EXTRACT, CD IMPORT, TRACK IMPORT

■ **Controls**

ANALOG SECTION

INPUT [CH1-8] LINE/MIC VR
 INPUT [CH1-2] PHANTOM +48V SW ON/OFF
 OUTPUT LEVEL MONITOR/PHONES VR

MIXER SECTION

WORK NAVIGATE SONG/CD/TRACK/EDIT/UTILITY/REMOTE
 QUICK NAVIGATE RECORD/MONITOR
 CHANNEL SELECT INPUT1-8/TRACK 1-8/TRACK [9/10]-[15/16]/STEREO
 MIXER SCENE/VIEW/[PAN/BAL]/EFF1/EFF2
 EQ EQ/DYN/HIGH/HI-MID/LO-MID/LOW
 FADER TRACK 1-8/TRACK [9/10]-[15/16]/STEREO

SAMPLER SECTION

QUICK LOOP SAMPLER SELECT/PAD 1-4/EDIT

RECORDER SECTION

LOCATE ◀/▶/IN/OUT/A/B/RTZ/MARK/SET/CANCEL/AUTO PUNCH/REPEAT
 TRANSPORT REW/FF/STOP/PLAY/REC

COMMON SECTION

DATA ENTRY ▲/▼/◀/▶/ENTER
 UNDO/REDO
 SOUND CLIP
 JOG ON
 ENCORDER DATA/JOG
 DISPLAYS 240 × 64 dot GRAPHIC LCD (contrast control pot.)

■ **Control I/O**

MIDI IN 5-pin DIN
 MIDI OUT/THRU 5-pin DIN
 Foot switch Phone jack

■ 総合仕様

一般仕様

周波数特性	0 + 1/ - 3dB、20Hz ~ 20kHz (MIC/LINE IN - STEREO OUT)	トラック数	144トラック(16トラック+ステレオトラック)×8バーチャルトラック
全高調波歪(Nominal Input/Output Level)20kHz LPF	0.03%以下1kHz(LINE IN STEREO OUT) 0.2%以下1kHz(MIC IN STEREO OUT)	フェーダー	13 × 45mm
ダイナミックレンジ(Maximum Level to Noise Level) IHF-A	109dB typ. DAコンバーター(STEREO OUT) 103dB min. DAコンバーター(STEREO OUT) 103dB typ. AD + DA(LINE IN STEREO OUT) 97dB min. AD + DA(LINE IN STEREO OUT)	MIDI	MTQ(Master/Slave)、MIDI Clock(Master)、MMC(Master/Slave)、Program Change、Control Change、Bulk Dump
ADコンバーター	24ビットリニア / 64倍オーバーサンプリング	メモリー	シーンメモリー、EQライブラリー、ダイナミクスライブラリー、エフェクトライブラリー、チャンネルライブラリー、サンプルライブラリー
DAコンバーター	24ビットリニア / 128倍オーバーサンプリング	電源	100V 50/60Hz
内部処理	32ビット	ACアダプター	PA-300
サンプリング周波数	内部 44.1kHz(±6%) 外部 44.1kHz(±6%)	最大外形寸法	425.0 × 98.8 × 321.5mm
オーディオ入力部	MIC/LINE 8チャンネル DIGITAL IN 2チャンネル(オプティカルステレオ×1)	重量	4.4kg
オーディオ出力部	MONITOR OUT 2チャンネル(ステレオ×1) PHONES 2チャンネル(ステレオ×1) STEREO/AUX OUT 2チャンネル(ステレオ×1) DIGITAL OUT 2チャンネル(オプティカルステレオ×1)	動作環境温度	5 ~ 35 °C
ミキサー部	計 36チャンネル MIC/LINE INPUT 8チャンネル 内部エフェクトリターン 4チャンネル(ステレオ×2) レコーダーモニター 16チャンネル クイックループサンプラー 8チャンネル(ステレオ×4)	オプション	フットスイッチ FC5、CD-RWドライブ CDRW16G
内部エフェクト部	マルチエフェクト×2基	ミキサー部	
バス部	計 8バス BUS 2(L/R) AUX 2(1/2) STEREO 2(L/R) EFFECT 2(1/2)	入出力	
内蔵ハードディスク	20GB 2.5インチ IDE 1ソングあたりの最大容量:6.4GB	MIC/LINE 入力	チャンネル 1、2 (バランス型、XLRタイプ) + 48V ± 3V 直流ファンタム電源供給 入力インピーダンス 3k 定格入力レベル - 46dB ~ + 4dB 最小入力レベル - 52dB 最大入力レベル + 18dB
最大ソング数	1,000ソング	MIC/LINE 入力	チャンネル 3 ~ 8 (バランス型、TRS フォーン) 入力インピーダンス 3k 定格入力レベル - 46dB ~ + 4dB 最小入力レベル - 52dB 最大入力レベル + 18dB
量子化ビット	16ビットリニア(非圧縮)	MIC/LINE 入力(Hi-Z)チャンネル8	(アンバランス型、フォーン) 入力インピーダンス 500k 定格入力レベル - 46dB ~ + 4dB 最小入力レベル - 52dB 最大入力レベル + 18dB
同時録音再生最大トラック数	8トラック録音、16トラック再生	STEREO/AUX OUT	L,R (アンバランス型、フォーン) 出力インピーダンス 150 定格負荷インピーダンス 10k 定格出力レベル - 10dBV 最大出力レベル + 4dBV
		MONITOR OUT	L,R (アンバランス型、フォーン) 出力インピーダンス 150 定格負荷インピーダンス 10k 定格出力レベル - 10dBV 最大出力レベル + 4dBV

PHONES (アンバランス型、TRS フォーン)
 定格負荷インピーダンス 8 ~ 40
 最大出力レベル 100mW + 100mW (40
 負荷)

DIGITAL STEREO I/O オプティカル

* 0dB = 0.775Vrms, 0dBV = 1.0Vrms

デジタルミキサー

入力チャンネル (INPUT 1 ~ 8, TRACK 1 ~ 16, PAD 1 ~ 4)

アッテネーター、フェイズ (ノーマル / リバース)、イコライザー (4 バンド PEQ)、ダイナミックス、オン / オフ、パン

内蔵エフェクトリターン

イコライザー (4 バンド PEQ)、オン / オフ、パン

バス

ステレオ L,R アッテネーター、イコライザー (4 バンド PEQ)、ダイナミックス、オン / オフ、バランス

バス L,R

AUX 1 ~ 2

EFF 1 ~ 2

レコーダー部

編集

ソング編集 オプティマイズ、デリート、コピー、インポート

トラック編集 イレース、デリート、インサート、コピー、ムーブ、エクスチェンジ、タイムコンプレッション / エクスパンション、ピッチチェンジ、エクスポート、CD インポート

その他

ロケート クイックロケート:
 RTZ、A/B、ラストレックイン / アウト
 マーク: 1 ~ 99

パンチ I/O マニュアルパンチ I/O、オートパンチ I/O

クイックループサンプラー

同時発音数 4 ボイス (ステレオ)

録音可能時間 計 44 秒 (ステレオ)

エディットファンクション NAME、TRIM、PLAYBACK、MODE、ERASE、EXTRACT、CD IMPORT、TRACK IMPORT

コントロール

ANALOG SECTION

INPUT [CH 1-8] LINE/MIC VR

INPUT [CH 1-2] PHANTOM +48V SW ON/OFF

OUTPUT LEVEL MONITOR/PHONES VR

MIXER SECTION

WORK NAVIGATE SONG/CD/TRACK/EDIT/
 UTILITY/REMOTE

QUICK NAVIGATE RECORD/MONITOR

CHANNEL SELECT INPUT 1-8/TRACK 1-8/
 TRACK [9/10] [15/16]/
 STEREO

MIXER SCENE/VIEW/[PAN/BAL]/
 EFF1/EFF2

EQ EQ/DYN/HIGH/HI-MID/LO-MID/
 LOW

FADER TRACK 1-8/TRACK [9/10] [15/
 16]/STEREO

SAMPLER SECTION

QUICK LOOP SAMPLER SELECT/PAD 1-4/EDIT

RECORDER SECTION

LOCATE ◀/▶/IN/OUT/A/B/RTZ/
 MARK/SET/CANCEL/AUTO
 PUNCH/REPEAT

TRANSPORT REW/FF/STOP/PLAY/REC

COMMON SECTION

DATA ENTRY ▲/▼/◀/▶/ENTER

UNDO/REDO

SOUND CLIP

JOG ON

ENCORDER DATA/JOG

DISPLAYS 240 x 64 dot GRAPHIC LCD
 (contrast control pot.)

外部コントロール

MIDI IN 5 ピン DIN

MIDI OUT/THRU 5 ピン DIN

フットスイッチ PHONE

■ PANEL LAYOUT(パネル レイアウト)

• Top panel (トップパネル)

Work Navigate section (P. 8) Input/output section (P. 8) Selected Channel section (P. 9) Data entry/control section (P. 10)
 (ワークナビゲート セクション) (入出力 セクション) (セレクトッドチャンネル セクション) (データエンター/コントロール セクション)

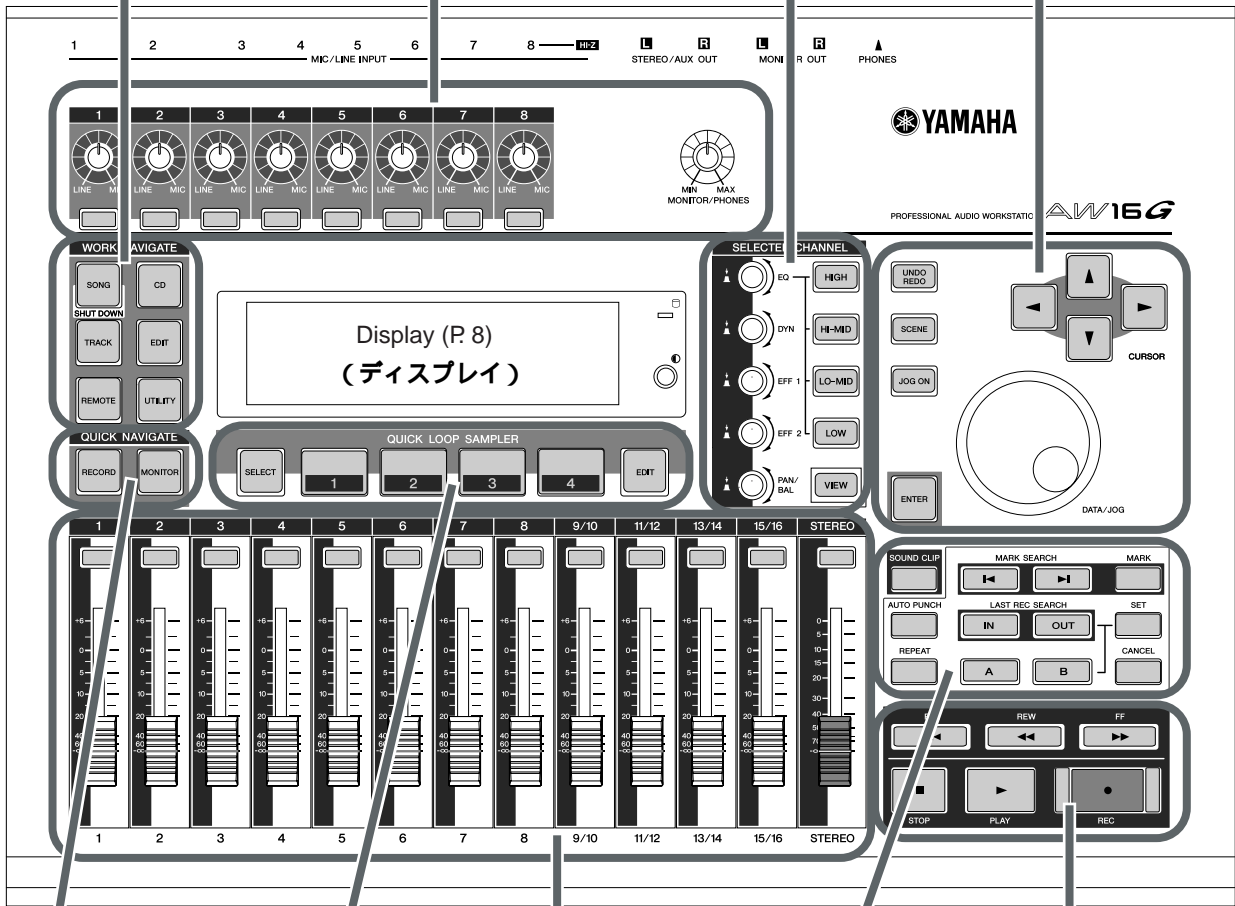

Quick Navigate section (P. 8)
 (クイックナビゲート
 セクション)

Quick Loop Sampler
 section (P. 8)
 (クイックループ
 サンプラー
 セクション)

Mixer section (P. 9)
 (ミキサー セクション)
 Locate section (P. 10)
 (ロケート セクション)

Transport section (P. 10)
 (トランスポート セクション)

Input/output section(入出力 セクション)

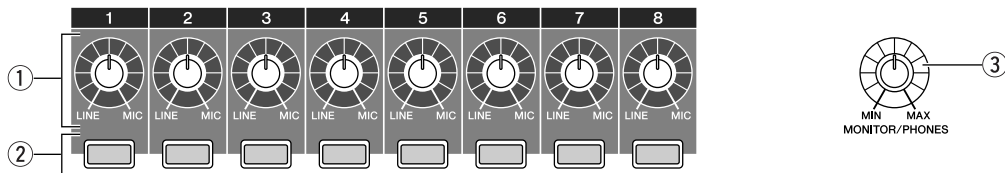

- ① [GAIN] knobs 1-8 ([GAIN] ノブ 1 ~ 8)
- ② [INPUT SEL] keys 1-8 ([INPUT SEL] キー 1 ~ 8)
- ③ [MONITOR/PHONES] knob ([MONITOR/PHONES] ノブ)

Work Navigate section(ワークナビゲート セクション)

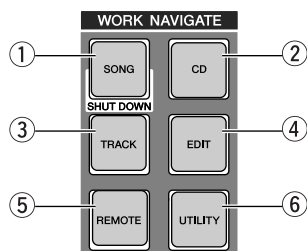

- ① [SONG] key ([SONG] キー)
- ② [CD] key ([CD] キー)
- ③ [TRACK] key ([TRACK] キー)
- ④ [EDIT] key ([EDIT] キー)
- ⑤ [REMOTE] key ([REMOTE] キー)
- ⑥ [UTILITY] key ([UTILITY] キー)

Quick Navigate section(クイックナビゲート セクション)

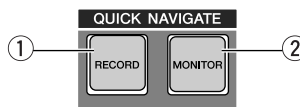

- ① [RECORD] key ([RECORD] キー)
- ② [MONITOR] key ([MONITOR] キー)

Display(ディスプレイ)

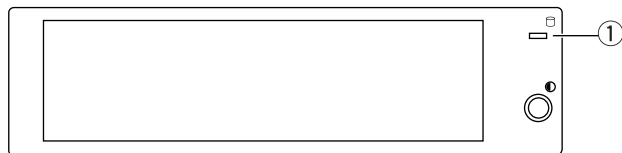

- ① Access indicator(アクセスインジケーター)

Quick Loop Sampler section
(クイックループサンプラー セクション)

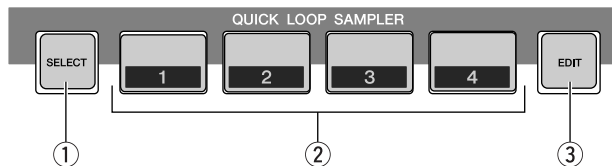

- ① [PAD SEL] key ([PAD SEL] キー)
- ② Pads 1-4 (パッド 1 ~ 4)
- ③ [SAMPLE EDIT] key ([SAMPLE EDIT] キー)

Mixer section (ミキサー セクション)

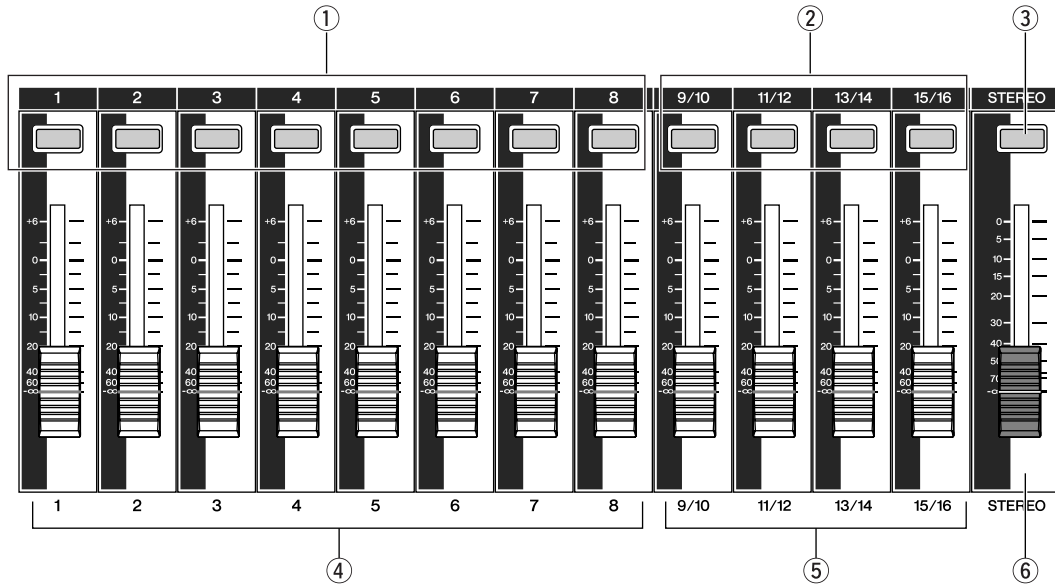

- | | |
|-------------------------------|-----------------------------------|
| ① [TRACK SEL] keys 1-8 | ([TRACK SEL] キー 1 ~ 8) |
| ② [TRACK SEL] keys 9/10-15/16 | ([TRACK SEL] キー 9/10 ~ 15/16) |
| ③ [STEREO SEL] key | ([STEREO SEL] キー) |
| ④ Faders 1-8 | (フェーダー 1 ~ 8) |
| ⑤ Faders 9/10-15/16 | (フェーダー 9/10 ~ 15/16) |
| ⑥ [STEREO] fader | ([STEREO] フェーダー) |

Selected Channel section (セレクトッドチャンネル セクション)

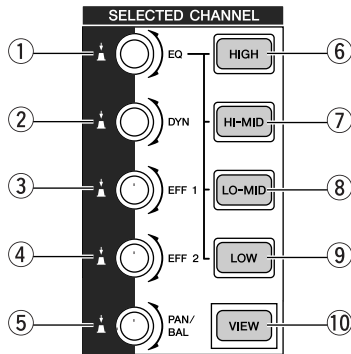

- | | |
|------------------|--------------------|
| ① [EQ] knob | ([EQ] ノブ) |
| ② [DYN] knob | ([DYN] ノブ) |
| ③ [EFF 1] knob | ([EFF 1] ノブ) |
| ④ [EFF 2] knob | ([EFF 2] ノブ) |
| ⑤ [PAN/BAL] knob | ([PAN/BAL] ノブ) |
| ⑥ [HIGH] key | ([HIGH] キー) |
| ⑦ [HI-MID] key | ([HI-MID] キー) |
| ⑧ [LO-MID] key | ([LO-MID] キー) |
| ⑨ [LOW] key | ([LOW] キー) |
| ⑩ [VIEW] key | ([VIEW] キー) |

Data entry/control section (データエントリー/コントロール セクション)

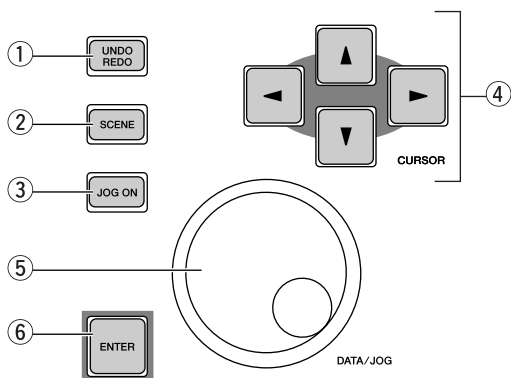

- | | |
|--|--|
| ① [UNDO/REDO] key | ([UNDO/REDO] キー) |
| ② [SCENE] key | ([SCENE] キー) |
| ③ [JOG ON] key | ([JOG ON] キー) |
| ④ [CURSOR] keys ([▲]/[▼]/[◀]/[▶] keys) | ([CURSOR] キー ([▲]/[▼]/[◀]/[▶] キー)) |
| ⑤ [DATA/JOG] dial | ([DATA/JOG] ダイアル) |
| ⑥ [ENTER] key | ([ENTER] キー) |

Locate section (ロケート セクション)

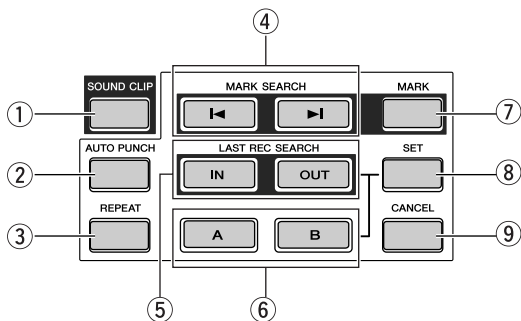

- | | |
|------------------------------|----------------------------------|
| ① [SOUND CLIP] key | ([SOUND CLIP] キー) |
| ② [AUTO PUNCH] key | ([AUTO PUNCH] キー) |
| ③ [REPEAT] key | ([REPEAT] キー) |
| ④ [MARK SEARCH] [◀]/[▶] keys | ([MARK SEARCH] [◀]/[▶] キー) |
| ⑤ [IN]/[OUT] keys | ([IN]/[OUT] キー) |
| ⑥ [A]/[B] keys | ([A]/[B] キー) |
| ⑦ [MARK] key | ([MARK] キー) |
| ⑧ [SET] key | ([SET] キー) |
| ⑨ [CANCEL] key | ([CANCEL] キー) |

Transport section (トランスポートセクション)

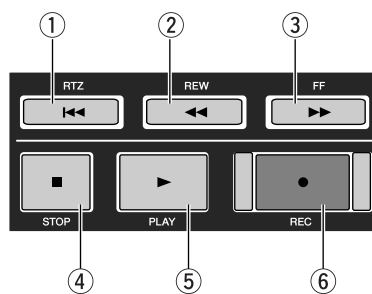

- | | |
|----------------|-----------------|
| ① RTZ [◀◀] key | (RTZ [◀◀] キー) |
| ② REW [◀◀] key | (REW [◀◀] キー) |
| ③ FF [▶▶] key | (FF [▶▶] キー) |
| ④ STOP [■] key | (STOP [■] キー) |
| ⑤ PLAY [▶] key | (PLAY [▶] キー) |
| ⑥ REC [●] key | (REC [●] キー) |

• Rear panel(リアパネル)

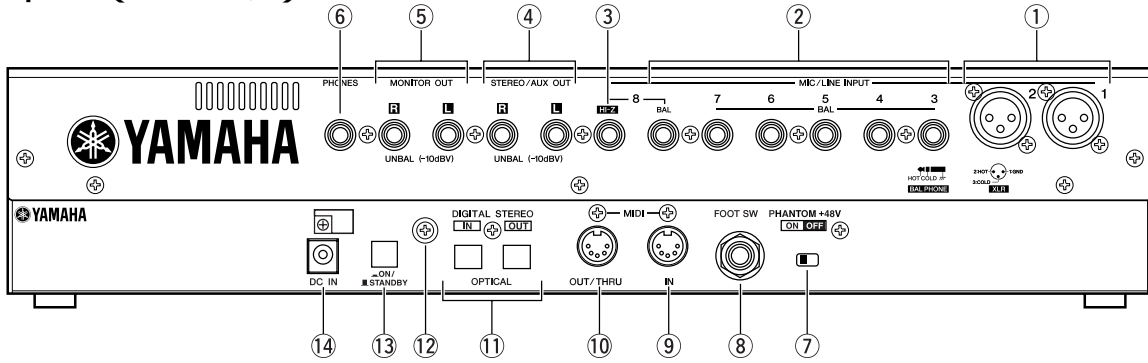

- | | | | |
|--|-------------------------------------|-------------------------------|---------------------|
| ① MIC/LINE INPUT (XLR) jacks 1/2 | (マイク/ライン インプット(XLR) 端子 1/2) | ⑧ FOOT SW jack | (フットスイッチ端子) |
| ② MIC/LINE INPUT (TRS phone) jacks 3-8 | (マイク/ライン インプット (TRS フォーン) 端子 3 ~ 8) | ⑨ MIDI IN connector | (ミディ イン端子) |
| ③ MIC/LINE INPUT jack 8 (HI-Z) | (マイク/ライン インプット 端子 8 (HI-Z)) | ⑩ MIDI OUT/THRU connector | (ミディ アウト/スルー端子) |
| ④ STEREO/AUX OUT jacks | (ステレオ/AUX アウト端子) | ⑪ DIGITAL STEREO IN/OUT jacks | (デジタルステレオ イン/アウト端子) |
| ⑤ MONITOR OUT jacks | (モニターアウト端子) | ⑫ Grounding terminal | (アース端子) |
| ⑥ PHONES jack | (フォン端子) | ⑬ POWER switch | (パワースイッチ) |
| ⑦ PHANTOM +48V switch | (ファンタム + 48V スイッチ) | ⑭ DC IN connector | (DC イン端子) |

• Front panel(フロントパネル)

CD-RW drive(CD-RW ドライブ)

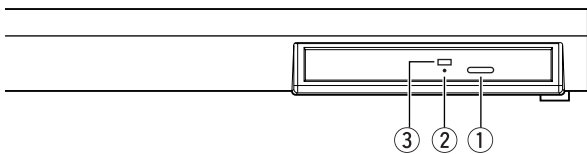

- | | |
|--------------------|-------------|
| ① Eject button | (イジェクトスイッチ) |
| ② Eject hole | (イジェクトホール) |
| ③ Access indicator | (アクセスランプ) |

■ DIMENSIONS(寸法図)

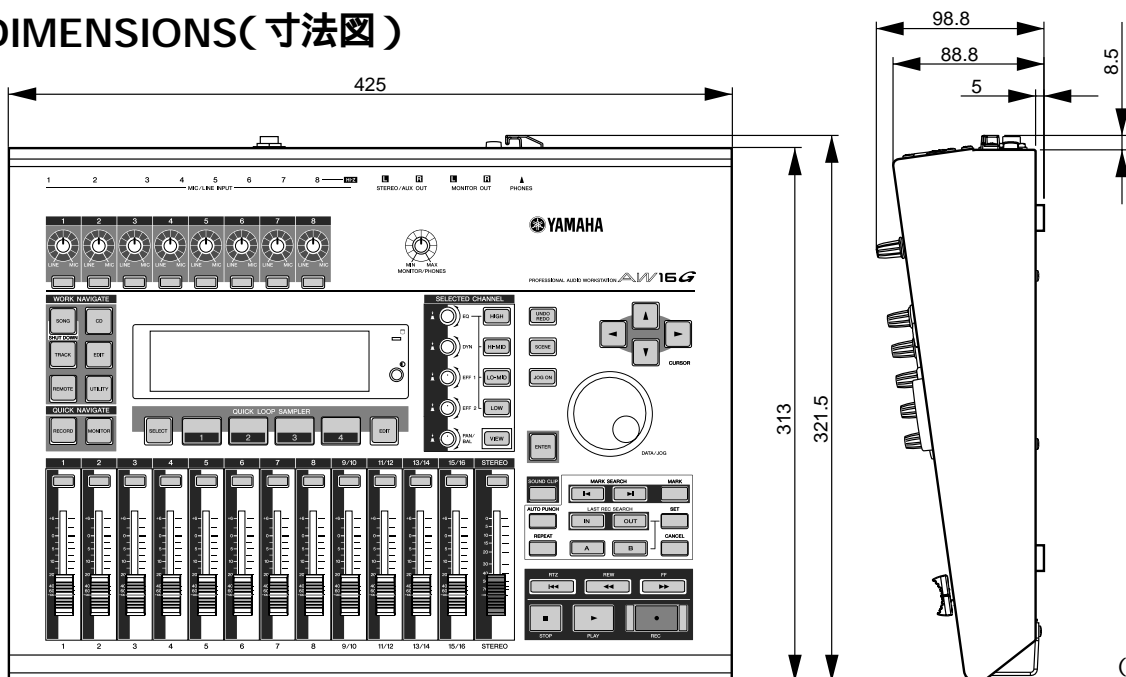

Units: mm
(単位)

■ CIRCUIT BOARD LAYOUT(ユニットレイアウト)

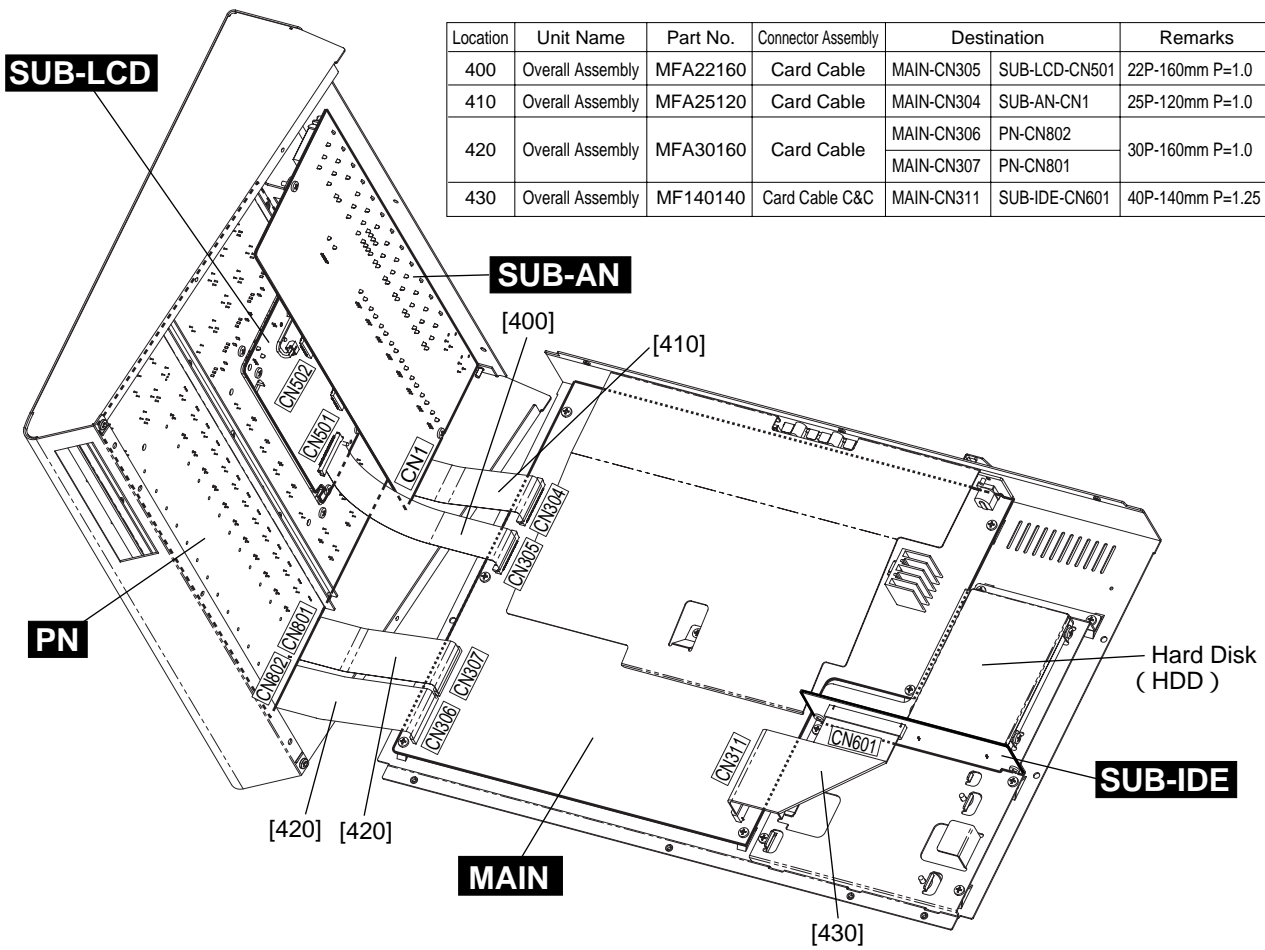

Location	Unit Name	Part No.	Connector Assembly	Destination		Remarks	Availability
400	Overall Assembly	MFA22160	Card Cable	MAIN-CN305	SUB-LCD-CN501	22P-160mm P=1.0	○
410	Overall Assembly	MFA25120	Card Cable	MAIN-CN304	SUB-AN-CN1	25P-120mm P=1.0	○
420	Overall Assembly	MFA30160	Card Cable	MAIN-CN306	PN-CN802	30P-160mm P=1.0	○
				MAIN-CN307	PN-CN801		
430	Overall Assembly	MF140140	Card Cable C&C	MAIN-CN311	SUB-IDE-CN601	40P-140mm P=1.25	○

• Top view (Bottom cover section)

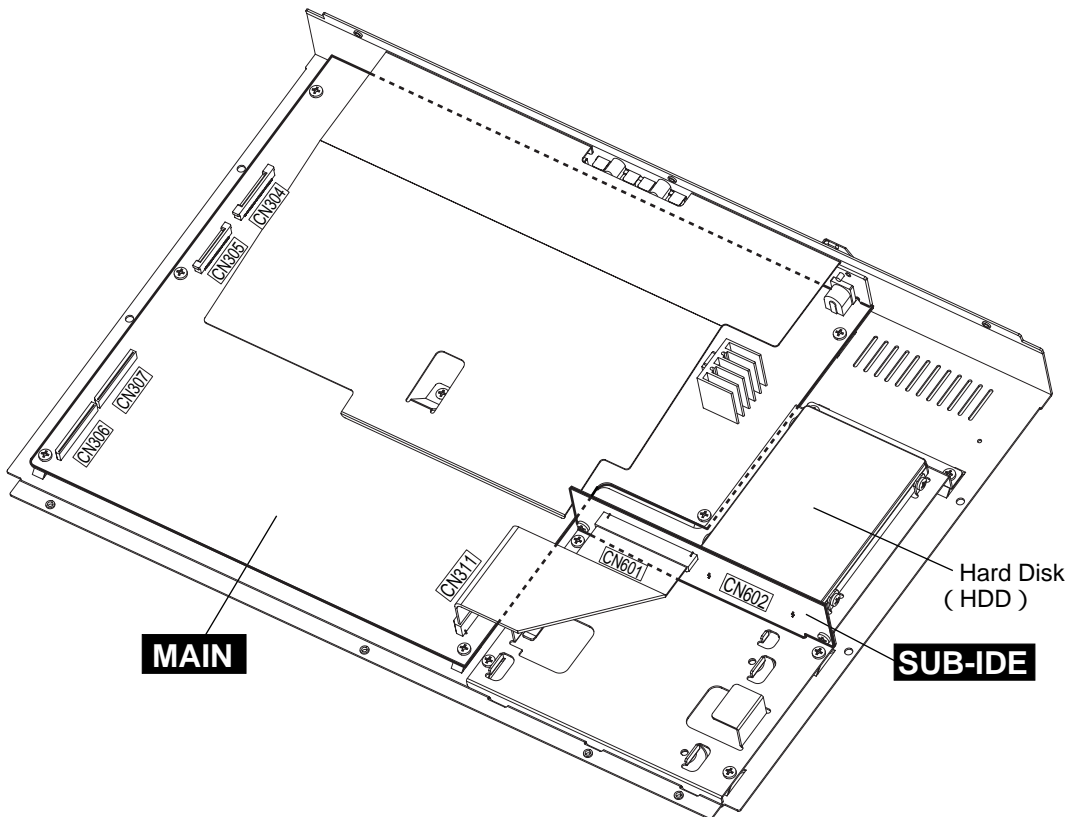

• Bottom view (Top cover section)

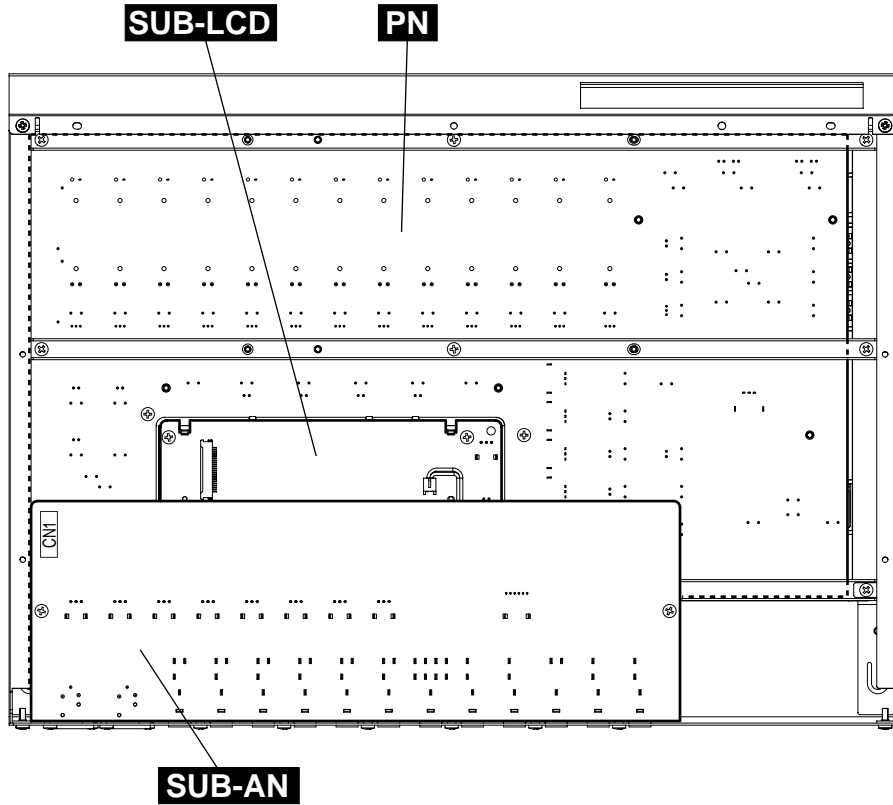

• Bottom view (Top cover section)

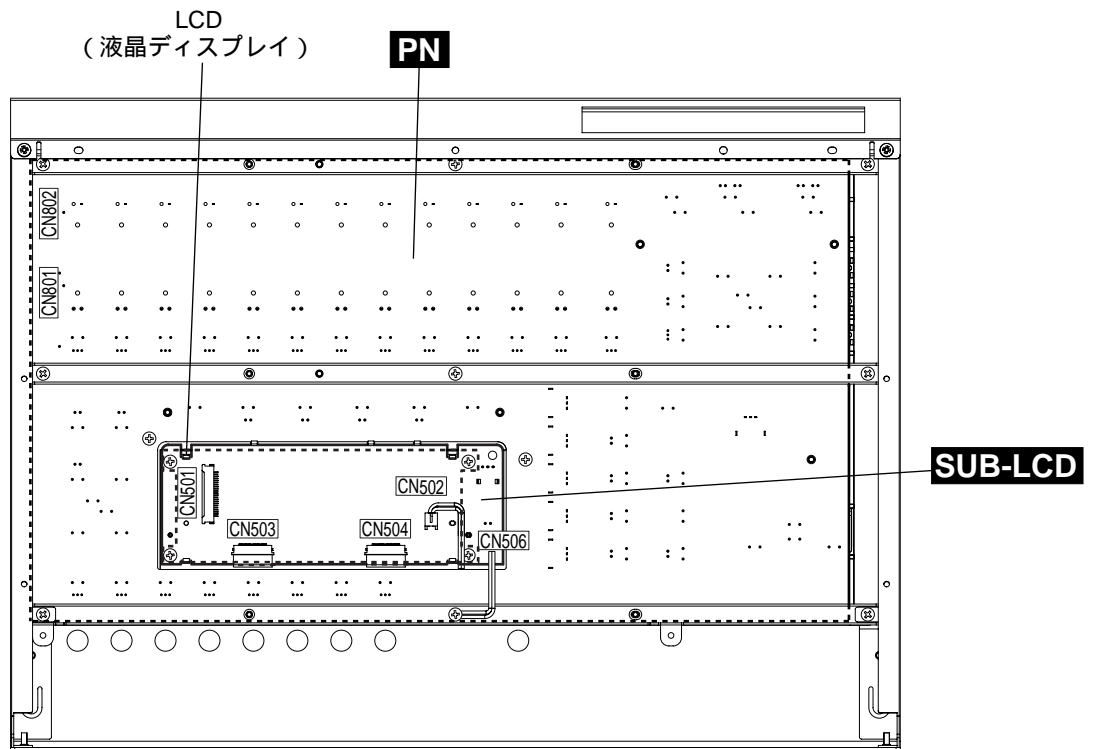

DISASSEMBLY PROCEDURE(分解手順)

* Remove the CD-RW drive of the option in advance.
(See page 19.)

オプション品のCD-RWドライブは、あらかじめ取り外しておきます。(P.19参照)

1. Bottom Cover Assembly

(Time required: About 5 minutes)

- 1-1 Remove the screw marked [30A]. The CD-RW cover can then be removed. (Fig.1)
- 1-2 Remove the ten (10) screws marked [90A]. The bottom cover assembly can then be removed. (Fig.1)

1. ボトムカバー Ass'y (所要時間：約5分)

- 1-1 [30A]のネジ1本を外して、カバーCD-RWを外します。(図1)
- 1-2 [90A]のネジ10本を外して、ボトムカバー Ass'yを外します。(図1)

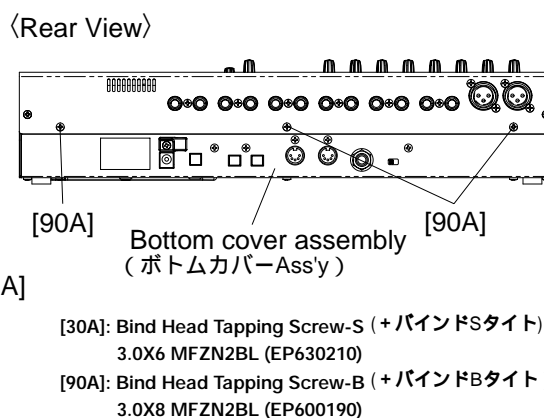
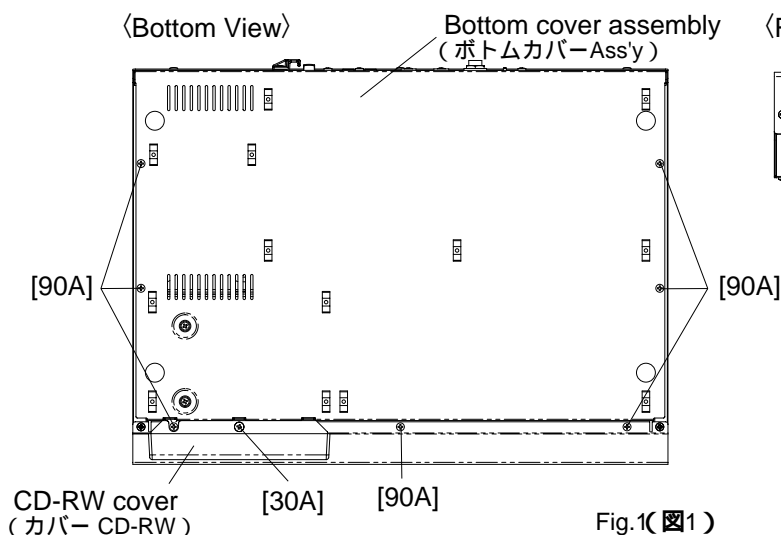

Fig.1(図1)

- [30A]: Bind Head Tapping Screw-S (+バインドSタイト) 3.0X6 MFZN2BL (EP630210)
- [90A]: Bind Head Tapping Screw-B (+バインドBタイト) 3.0X8 MFZN2BL (EP600190)

2. MAIN Circuit Board

(Time required: About 10 minutes)

- 2-1 Remove the bottom cover assembly. (See procedure 1.)
- 2-2 Remove the screw marked [90B]. The DC cord column can then be removed. (Fig.2)
- 2-3 Remove the screw marked [30B], the screw marked [90C] and the screw marked [450]. The DC shield can then be removed. (Fig.2)
- 2-4 Remove the six (6) screws marked [30C], the three (3) screws marked [340A] and the hexagonal nut marked [370]. The MAIN circuit board can then be removed. (Fig.2)

2. MAIN シート(所要時間：約10分)

- 2-1 ボトムカバー Ass'yを外します。(1項参照)
- 2-2 [90B]のネジ1本を外して、DCコードコラムを外します。(図2)
- 2-3 [30B]のネジ1本と[90C]のネジ1本、[450]のネジ1本を外してDCシールドを外します。(図2)
- 2-4 [30C]のネジ6本と[340A]のネジ3本、[370]の特殊六角ナット1個を外して、MAINシートを外します。(図2)

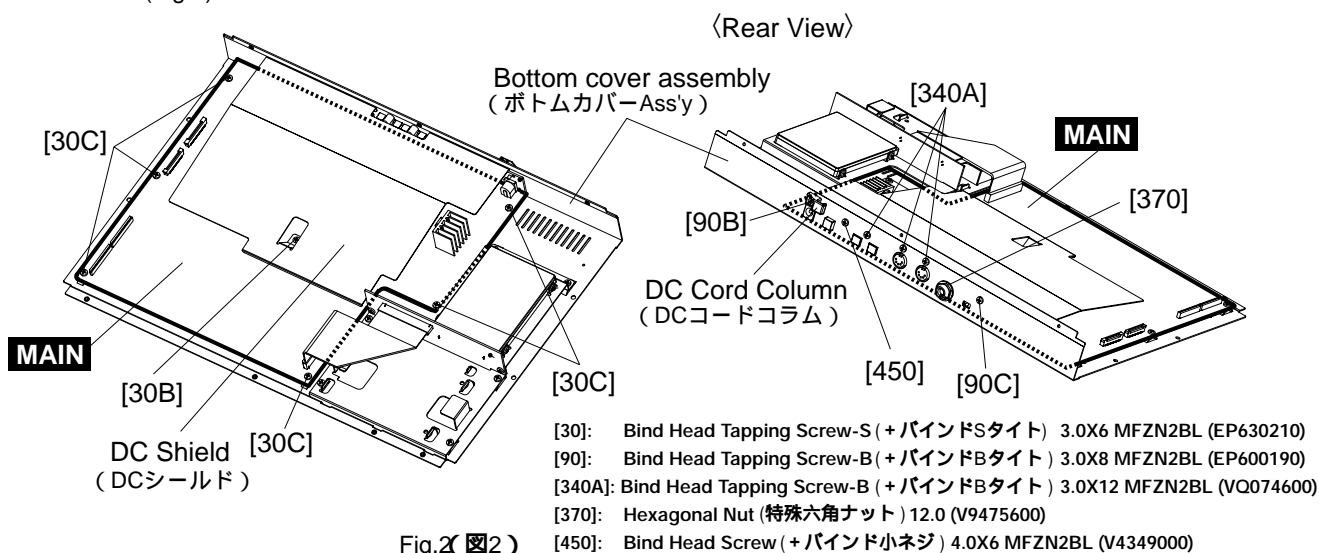

Fig.2(図2)

- [30]: Bind Head Tapping Screw-S (+バインドSタイト) 3.0X6 MFZN2BL (EP630210)
- [90]: Bind Head Tapping Screw-B (+バインドBタイト) 3.0X8 MFZN2BL (EP600190)
- [340A]: Bind Head Tapping Screw-B (+バインドBタイト) 3.0X12 MFZN2BL (VQ074600)
- [370]: Hexagonal Nut (特殊六角ナット) 12.0 (V9475600)
- [450]: Bind Head Screw (+バインド小ネジ) 4.0X6 MFZN2BL (V4349000)

3. HDD and SUB-IDE Circuit Board

(Time required: About 10 minutes)

- 3-1 Remove the bottom cover assembly. (See procedure 1.)
- 3-2 Remove the six (6) screws marked [30D]. The CD-HDD holder can then be removed with the HDD and the SUB-IDE circuit board. (Fig.3)
- 3-3 Remove the two (2) screws marked [30E] and four (4) screws marked [70]. The SUB-IDE circuit board and the HDD can then be removed from the CD-HDD holder. (Fig.3-1)
- 3-4 The SUB-IDE circuit board and the HDD can then be divided. (Fig.3-1)

* The SUB-IDE circuit board is attached directly to the HDD.

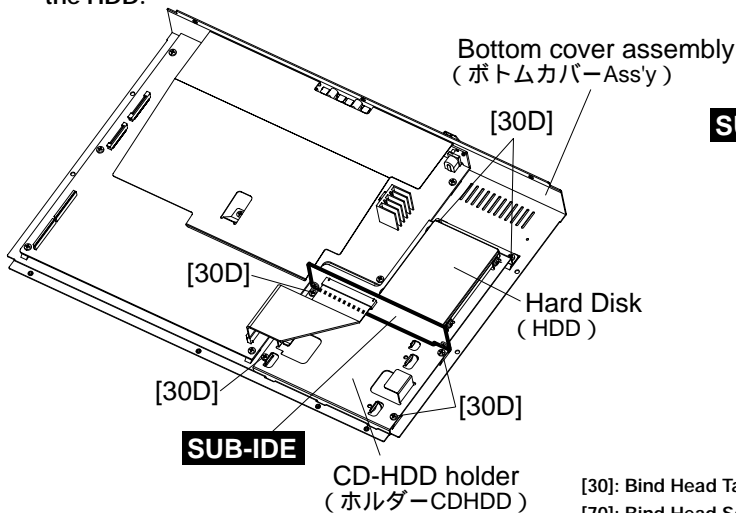

Fig.3(図3)

4. SUB-AN Circuit Board

(Time required: About 15 minutes)

- 4-1 Remove the nine (9) fader knobs marked [A] and the nine (9) GAIN spacers marked [330] from the control panel side. (Fig.4)
- 4-2 Remove the bottom cover assembly. (See procedure 1.)
- 4-3 Remove the twelve (12) screws marked [90D]. The SUB-AN circuit board can then be removed. (Fig.5)

* Take care not to lose the GAIN spacers when turning the knobs marked [A].

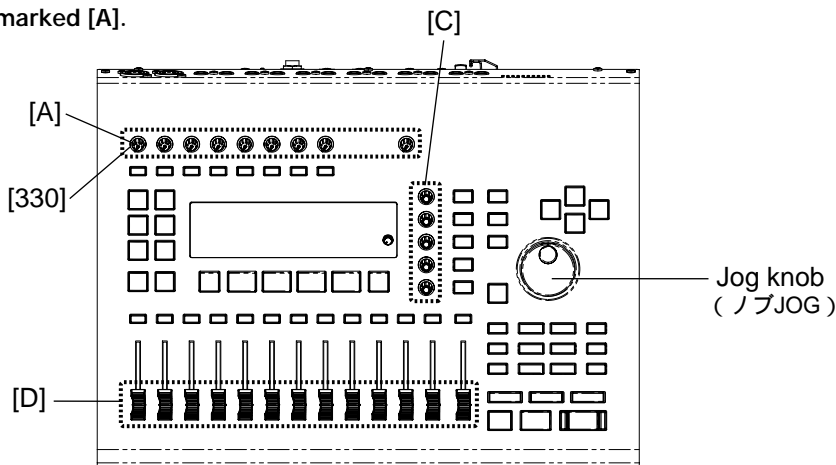

Fig.4(図4)

3. HDD、SUB-IDEシート

(所要時間：約10分)

- 3-1 ボトムカバー Ass'y を外します。(1 項参照)
- 3-2 [30D]のネジ6本を外して、HDD、SUB-IDEシートと共にホルダー CDHDD を外します。(図3)
- 3-3 [30E]のネジ2本と[70]のネジ4本を外して、ホルダー CDHDD からSUB-IDEシートと共にHDDを外します。(図3-1)
- 3-4 SUB-IDEシートとHDDを分割します。(図3-1)
SUB-IDEシートはHDDに直接取り付けられています。

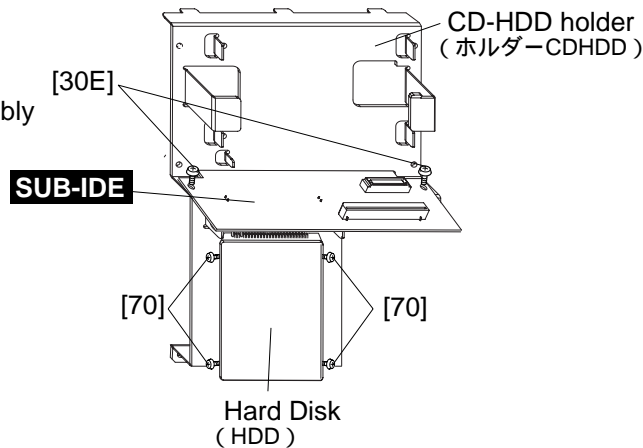
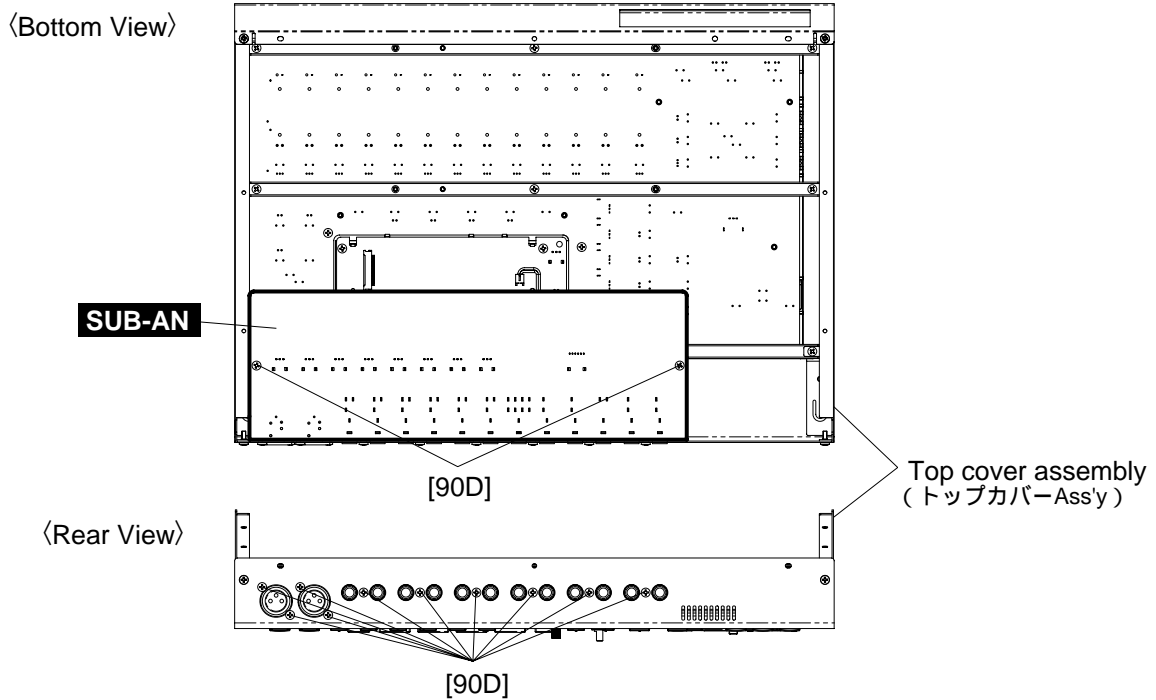

Fig.3-1(図3-1)

[30]: Bind Head Tapping Screw-S (+ バインドSタイト) 3.0X6 MFZN2BL (EP630210)
[70]: Bind Head Screw (+ バインド小ネジ) 3.0X4 MFZN2BL (EG330020)

4. SUB-AN シート(所要時間：約15分)

- 4-1 コントロールパネル面より、[A]のノブ9個と[330]のスペーサー GAIN9個を外します。(図4)
- 4-2 ボトムカバー Ass'y を外します。(1 項参照)
- 4-3 [90D]のネジ12本を外して、SUB-ANシートを外します。(図5)
[A]のノブを外す時にスペーサーGAINをなくさない様に注意して下さい。



[90D]: Bind Head Tapping Screw-B (+ バインドBタイト) 3.0X8 MFZN2BL (EP600190)

Fig.5(図5)

**5. LCD and SUB-LCD Circuit Board
(Time required: About 20 minutes)**

- 5-1 Remove the bottom cover assembly. (See procedure 1.)
- 5-2 Remove the SUB-AN circuit board. (See procedure 4.)
- 5-3 Remove the four (4) screws marked [340B] and the screw marked [340C]. The SUB-LCD circuit board can then be removed with the LCD. (Fig.6)
- 5-4 Remove the SUB-LCD circuit board from the LCD while pressing the four (4) hooks marked [B] outward. (Fig.6-1)

**5. 液晶ディスプレイ、SUB-LCD シート
(所要時間：約 20 分)**

- 5-1 ボトムカバー Ass'y を外します。(1 項参照)
- 5-2 SUB-AN シートを外します。(4 項参照)
- 5-3 [340B] のネジ 4 本と [340C] のネジ 1 本を外して、液晶ディスプレイと共に SUB-LCD シートを外します。(図 6)
- 5-4 [B] のフック 4 箇所を外して、液晶ディスプレイから SUB-LCD シートを外します。(図 6-1)

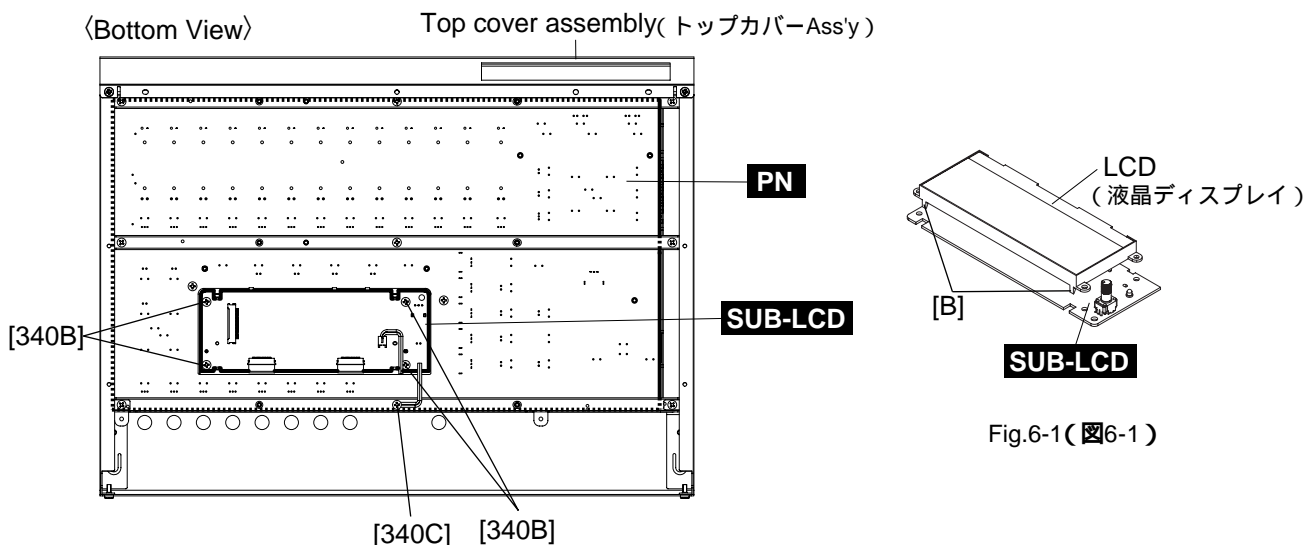

Fig.6-1(図6-1)

[340]: Bind Head Tapping Screw-B (+ バインドBタイト) 3.0X12 MFZN2BL (VQ074600)

Fig.6(図6)

6. PN Circuit Board

(Time required: About 25 minutes)

- 6-1 Remove the JOG knob, the five (5) encoder knobs marked [C] and the thirteen (13) faderknobs marked [D] from the control panel side. (Fig.4)
- 6-2 Remove the bottom cover assembly. (See procedure 1.)
- 6-3 Remove the SUB-AN circuit board. (See procedure 4.)
- 6-4 Remove the six (6) screws marked [440] and the three (3) screws marked [340C]. The PN1, PN2 and PN3 supports can then be removed. (Fig.7)
- 6-5 Remove the two (2) screws marked [90E]. Remove the PN circuit board while pressing the three (3) hooks marked [E] outward. (Fig.7, 7-1)

Note: The PN3 support is finished in a vinyl chloride coat for insulation purposes. Take care not to mistake this for the PN2 support during the attachment procedure.

6. PN シート(所要時間：約 25 分)

- 6-1 コントロールパネル面より、ノブJOGと[C]のエンコーダノブ5個、[D]のフェーダーノブ13個を外します。(図4)
- 6-2 ボトムカバー Ass'y を外します。(1項参照)
- 6-3 SUB-AN シートを外します。(4項参照)
- 6-4 [440]のネジ6本と[340C]のネジ3本を外して、サポートPN1、PN2、PN3を外します。(図7)
- 6-5 [90E]のネジ2本を外します。[E]のフック3箇所を外して、PNシートを外します。(図7, 7-1)

注意) サポートPN3は絶縁のため、塩ビ化粧仕上げとなっております。取付時はサポートPN2と間違えない様に注意して下さい。

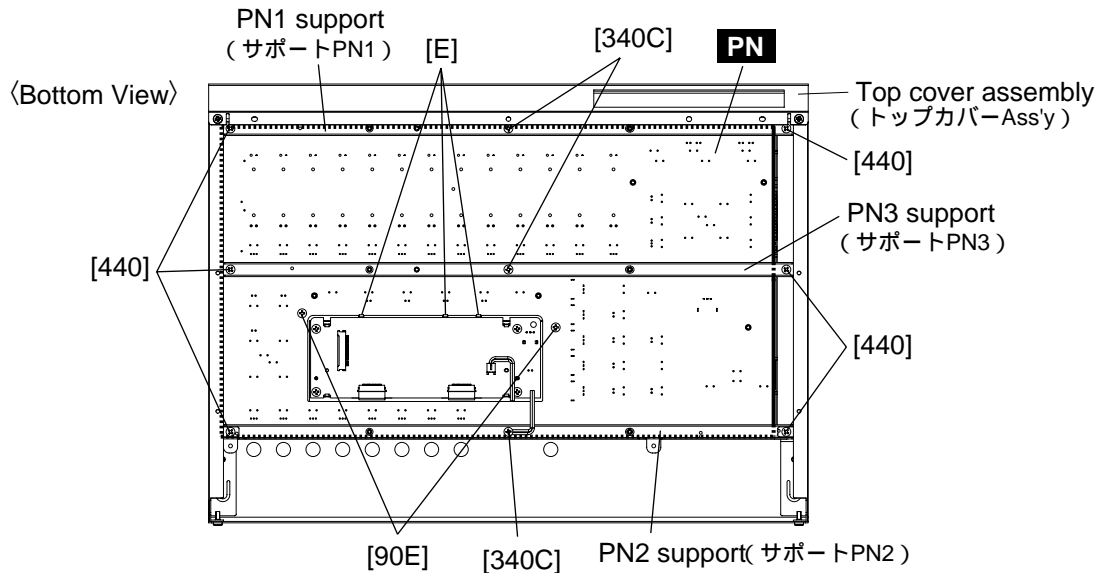

- [90E]: Bind Head Tapping Screw-B(+ バインドBタイト) 3.0X8 MFZN2BL (EP600190)
- [340C]: Bind Head Tapping Screw-B(+ バインドBタイト) 3.0X12 MFZN2BL (VQ074600)
- [440]: Bind Head Screw (+ バインド小ネジ) 3.0X12 MFZN2BL (EG330020)

Fig.7(図7)

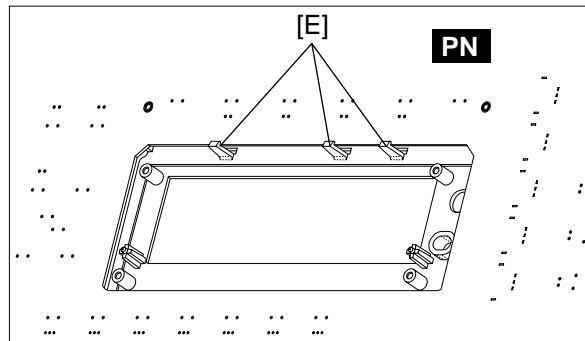
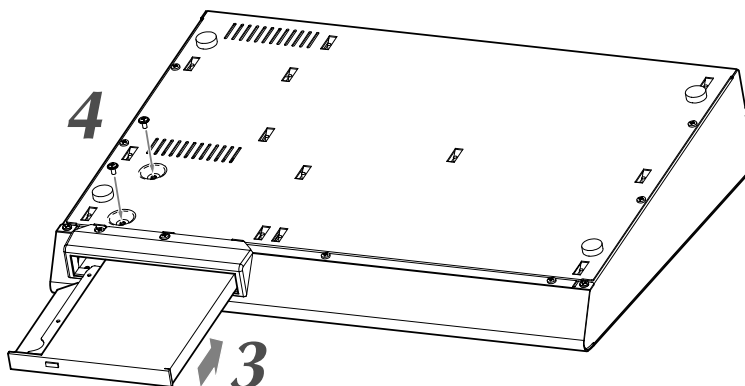

Fig.7-1(図7-1)

■ INSTALLING THE CD-RW DRIVE (CDRW16G)(CD-RW ドライブの取り付け)



1 Turn off the power of the AW16G.
For safety's sake, also unplug the AC adaptor and the AW16G from the electrical outlet.

2 Turn the AW16G over on its face.
Be careful not to drop the AW16G on the floor, or damage the components of the top panel. Spread out a soft cloth on a level surface, and stack magazines etc. to support each of the four corners of the upside-down AW16G.

3 Insert the CD-RW drive into the slot.
Push the CD-RW drive into the slot so that the cover inside the slot is pushed back. When the CD-RW drive reaches the back of the slot, continue applying pressure until you feel the connector click into place. You will need to apply about as much pressure as when pressing an elevator button.

4 Fasten the CD-RW drive with screws.
Use the two included screws to fasten the CD-RW drive in place ("4" in the diagram at up).



Be sure to follow installation steps 1–4 exactly as directed. In particular, reading and writing may not occur correctly if the screws have not been tightened sufficiently.

1 AW16Gの電源を切ります。
安全のためにACアダプターもAW16Gとコンセントから外してください。

2 AW16Gを裏返して置きます。
AW16Gを床に落としたり、置いたときにトップパネルの部品を破損しないようにご注意ください。水平な作業台の上に柔らかい布を敷き、裏返したAW16Gの四隅に当たるように雑誌などを置くとよいです。

3 CD-RWドライブをスロットに挿入します。
スロット内側のふたを押し込むようにして、CD-RWドライブを挿入します。CD-RWドライブがスロットの奥に突き当たったらコネクタがはまる「カチッ」という感触があるまで力を加えてください。エレベータのボタンを押すときと同じくらいの強さです。

4 CD-RWドライブをネジで固定します。
付属のネジ2本を使って、CD-RWドライブを固定します(上図4)。



取り付け手順 1 ~ 4 を確実にこなしてください。特にネジの固定が不十分な場合、読み出しや書き込みが正しく行なわれないおそれがあります。

REMOVING THE CD-RW DRIVE (CDRW16G) (CD-RWドライブの取り外し)

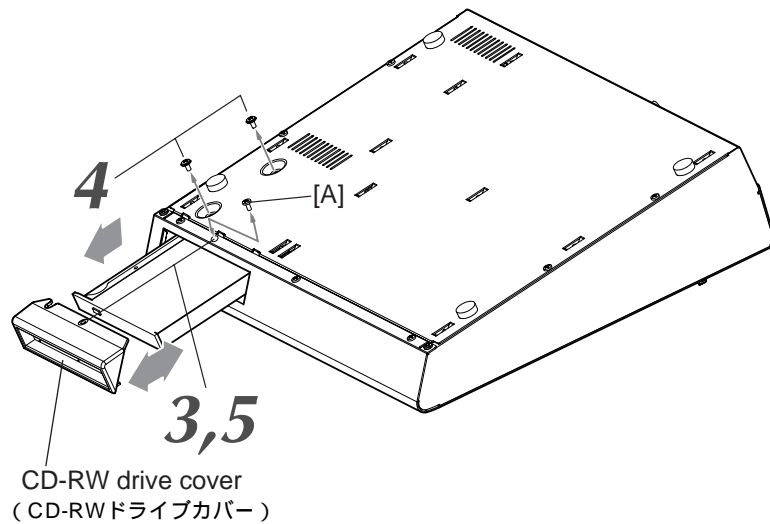

- 1** Turn off the power of the AW16G.
For safety's sake, also unplug the AC adaptor and the AW16G from the electrical outlet.

- 2** Turn the AW16G over on its face.
Be careful not to drop the AW16G on the floor, or damage the components of the top panel.

- 3** Remove the CD-RW drive cover.
Remove the black screw marked [A] that holds the CD-RW drive cover in place ("3" in the diagram at up).



Do not lose the screw that you removed.

- 4** Pull the CD-RW drive out of the slot.
Remove the two screws that fasten the CD-RW drive in place, and pull out the CD-RW drive ("4" in the diagram at up).

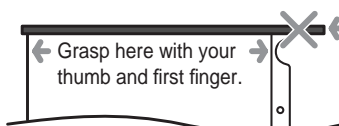

< Bottom of the CD-RW drive >

The cover may crack if you attempt to pull out the CD-RW drive by grasping the black cover.



- Do not lose the screws that you removed.
- Be careful not to cut yourself on any sharp metal edge.

- 5** Attach the CD-RW drive cover.
Using the black screw that you removed in step 3, attach the CD-RW drive cover.

- 1** AW16Gの電源を切ります。
安全のためにACアダプターもAW16Gとコンセントから外してください。

- 2** AW16Gを裏返して置きます。
AW16Gを床に落としたり、置いたときにトップパネルのノブやフェーダーを破損しないようご注意ください。

- 3** CD-RWドライブカバーを取り外します。
CD-RWドライブカバーを固定している黒いネジ[A]を1本取り外します(上図3)。



取り外したネジをなくさないようご注意ください。

- 4** CD-RWドライブをスロットから引き出します。
CD-RWドライブを固定している2本のネジを取り外し、CD-RWドライブを引き出します(上図4)。

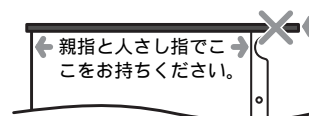

< CD-RWドライブ底面 >

黒いカバーの部分を持ってCD-RWドライブを引き出そうとすると、カバーが割れることがあります。



- 取り外したネジをなくさないようご注意ください。
- 金属の縁で指を切らないようご注意ください。

- 5** CD-RWドライブカバーを取り付けます。
手順3で取り外した黒いネジを使って、CD-RWドライブカバーを取り付けます。

■ LSI PIN DESCRIPTION (LSI 端子機能表)

YM3436DK (XG948E00) DIR2 (Digital Format Interface Receiver)	20
AK5380-VT (X2096A00) ADC (Analog to Digital Converter)	20
HD6417709SF133 (X2081A00) CPU	21
YSS910-S (XV988A00) DSP6 (Digital Signal Processor)	22
YSS919-H (XZ693A00) DSP7 (Digital Signal Processor)	23
S1L52502F24J000 (X2688A00) Gate Array	24

● YM3436DK (XG948E00) DIR2 (Digital Format Interface Receiver)

MAIN: IC314

PIN NO.	NAME	I/O	FUNCTION	PIN NO.	NAME	I/O	FUNCTION
1	DAUX	I	Auxiliary input for audio data	23	RSTN	I	System reset input
2	HDLT	O	Asynchronous buffer operation flag	24	Vdda	I	VCO section power (+5V)
3	DOUT	O	Audio data output	25	CTLN	I	VCO control input N
4	VFL	O	Parity flag output	26	PCO	O	PLL phase comparison output
5	OPT	O	Fs x 1 Synchronous output signal for DAC	27	(NC)	I	
6	SYNC	O	Fs x 1 Synchronous output signal for DSP	28	CTLP	I	VCO control input P
7	MCC	O	Fs x 64 Bit clock output	29	Vssa	I	VCO section power (GND)
8	WC	O	Fs x 1 Word clock output	30	TSTN	I	Test terminal. Open for normal use
9	MCB	O	Fs x 128 Bit clock output	31	KM2	I	Clock mode switching input 2
10	MCA	O	Fs x 256 Bit clock output	32	KM0	I	Clock mode switching input 0
11	SKSY	I	Clock synchronization control input	33	FS1	O	Channel status sampling frequency display output 1
12	XI	I	Crystal oscillator connection or external clock input	34	FS0	O	Channel status sampling frequency display output 0
13	XO	O	Crystal oscillator connection	35	CSM	I	Channel status output method selection
14	P256	O	VCO oscillating clock connection	36	EXTW	I	External synchronous auxiliary input word clock
15	LOCK	O	PLL lock flag	37	DDIN	I	EIAJ (AES/EBU) data input
16	Vss	I	Logic section power (GND)	38	LR	O	PLL word clock output
17	TC	O	PLL time constant switching output	39	Vdd	I	Logic section power (+5 V)
18	DIM1	I	Data input mode selection	40	ERR	O	Data error flag output
19	DIM0	I	Data input mode selection	41	EMP	O	Channel status emphasis control code output
20	DOM1	I	Data output mode selection	42	CD0	O	3-wire type microcomputer interface data output
21	DOM0	I	Data output mode selection	43	CCK	I	3-wire type microcomputer interface clock input
22	KM1	I	Clock mode switching input 1	44	CLD	I	3-wire type microcomputer interface load input

● AK5380-VT (X2096A00) ADC (Analog to Digital Converter)

SUB-AN: IC6, 7, 15, 16

PIN NO.	NAME	I/O	FUNCTION	PIN NO.	NAME	I/O	FUNCTION
1	AINR	I	Rch analog input	9	SDTO	O	Serial data output
2	AINL	I	Lch analog input	10	LRCK	I	L/R channel clock
3	NC		Not used	11	MCLK	I	Master clock input
4	VCOM	O	Common voltage output	12	SCLK	I	Serial data clock input
5	AGND		Analog ground	13	PDN	I	Power down
6	VA		Analog power supply +5V	14	DIF	I	Serial interface format
7	VD		Digital power supply +5V	15	TTL	I	Digital input level select
8	DGND		Digital ground	16	TST	I	Test

● HD6417709SF133 (X2081A00) CPU

MAIN: IC302

PIN NO.	NAME	I/O	FUNCTION	PIN NO.	NAME	I/O	FUNCTION
1	MD1	I	Mode control	105	CKE/PTK5	I/O	CK enable / Port K
2	MD2	I		106	RAS3L/PTJ0	I/O	RAS address bus / Port J
3	Vcc(RTC)	-		107	PTJ1	I/O	Port J
4	XTAL2	O	Crystal oscillator	108	CASL/PTJ2	I/O	CAS address bus / Port J
5	EXTAL2	I		109	VssQ	-	Ground
6	Vss(RTC)	-	Non-maskable interrupt request	110	CASU/PTJ3	I/O	CAS address bus / Port J
7	NMI	I		111	VccQ	-	Power supply +3.3 V
8	IRQ0/IRLO/PTH0	I		112	PTJ4	I/O	Port J
9	IRQ1/IRL1/PTH1	I	113	PTJ5	I/O	DMA acknowledge / Port D	
10	IRQ2/IRL2/PTH2	I	114	DACK0/PTD5	I/O		Port E
11	IRQ3/IRL3/PTH3	I	115	DACK1/PTD7	I/O		
12	IRQ4/PTH4	I	116	PTE6	I/O	Port E	
13	D31/PTB7	I/O	117	PTE3	I/O		Port E
14	D30/PTB6	I/O	118	RAS3U/PTE2	I/O	Port E	
15	D29/PTB5	I/O	119	PTE1	I/O		Test data / Port E
16	D28/PTB4	I/O	120	TDO/PTE0	I/O	Bus acknowledge	
17	D27/PTB3	I/O	121	BACK	O		Bus request
18	D26/PTB2	I/O	122	BREQ	I	Hardware wait request	
19	VssQ	-	123	WAIT	I		Manual reset
20	D25/PTB1	I/O	124	RESETM	I	Analog trigger / Port H	
21	VccQ	-	125	ADTRG/PTH5	I		Write protect / Port G
22	D24/PTB0	I/O	126	IOIS16/PTG7	I	ASE mode / Port G	
23	D23/PTA7	I/O	127	ASEMD0/PTG6	I		ASE break acknowledge / Port G
24	D22/PTA6	I/O	128	ASEBRKAK/PTG5	I/O	Port G / Clock output	
25	D21/PTA5	I/O	129	PTG4/CKI02	I/O		AUD data / Port G
26	D20/PTA4	I/O	130	AUDATA3/PTG3	I/O	Ground	
27	Vss	-	131	AUDATA2/PTG2	I/O		AUD data / Port G
28	D19/PTA3	I/O	132	Vss	-	AUD data / Port G	
29	Vcc	-	133	AUDATA1/PTG1	I/O		Power supply +1.8 V
30	D18/PTA2	I/O	134	Vcc	-	AUD data / Port G	
31	D17/PTA1	I/O	135	AUDATA0/PTG0	I/O		Test reset / Port F / Port interruption
32	D16/PTA0	I/O	136	TRST/PTF7/PINT15	I	Test mode switch / Port F / Port interruption	
33	VssQ	-	137	TMS/PTF6/PINT14	I		Test data / Port F / Port interruption
34	D15	I/O	138	TDI/PTF5/PINT13	I	Test clock / Port F / Port interruption	
35	VccQ	-	139	TK/PTF4/PINT12	I		Interrupt request / Port F / Port interruption
36	D14	I/O	140	IRL3/PTF3/PINT11	I	Interrupt request / Port F / Port interruption	
37	D13	I/O	141	IRL2/PTF2/PINT10	I		Mode control
38	D12	I/O	142	IRL1/PTF1/PINT9	I	Power supply +1.8 V	
39	D11	I/O	143	IRL30/PTF0/PINT8	I		Capacitor
40	D10	I/O	144	MDO	I	Ground	
41	D9	I/O	145	Vcc(PLL1)	-		Capacitor
42	D8	I/O	146	CAP1	-	Power supply +1.8 V	
43	D7	I/O	147	Vss(PLL1)	-		Ground
44	D6	I/O	148	Vss(PLL2)	-	Capacitor	
45	VssQ	-	149	CAP2	-		Power supply +1.8 V
46	D5	I/O	150	VCC(PLL2)	-	AUD clock / Port H	
47	VccQ	-	151	AUDCK/PTH6	I		Ground
48	D4	I/O	152	Vss	-	Power supply +1.8 V	
49	D3	I/O	153	Vss	-		Crystal oscillator
50	D2	I/O	154	Vcc	-	Processor status / Port J	
51	D1	I/O	155	XTAL1	O		Timer clock / Port H
52	D0	I/O	156	EXTAL1	I	Interrupt request output	
53	A0	O	157	STATUS0/PTJ6	I/O		Ground
54	A1	O	158	STATUS1/PTJ7	I/O	System clock input / output	
55	A2	O	159	TCLK/PTH7	I/O		Power supply +3.3 V
56	A3	O	160	/IRQOUT	O	Data transmission / SCI port	
57	VssQ	-	161	VssQ	-		Serial clock / SCI port
58	A4	O	162	CKIO	I/O	Data transmission / SCI port	
59	VccQ	-	163	VccQ	-		Serial clock / SCI port
60	A5	O	164	TXD0/SCPT0	O	Data transmission / SCI port	
61	A6	O	165	SCK0/SCPT1	I/O		Serial clock / SCI port
62	A7	O	166	TXD1/SCPT2	O	Data transmission / SCI port	
63	A8	O	167	SCK1/SCPT3	I/O		Serial clock / SCI port
64	A9	O	168	TXD2/SCPT4	O	Data transmission / SCI port	
65	A10	O	169	SCK2/SCPT5	I/O		Serial clock / SCI port
66	A11	O	170	RTS2/SCPT6	I/O	Transmit request / SCI port	
67	A12	O	171	RXD0/SCPT0	I		Data reception / SCI port
68	A13	O	172	RXD1/SCPT2	I	Ground	
69	VssQ	-	173	Vss	-		Data reception / SCI port
70	A14	O	174	RXD2/SCPT4	I	Power supply +1.8 V	
71	VccQ	-	175	Vcc	-		Transmit clear / Interrupt request / SCI port
72	A15	O	176	CTS2/IRQ5/SCPT7	I	Mask ROM chip select / Port C / Port interruption	
73	A16	O	177	MCS7/PTC7/PINT7	I/O		Ground
74	A17	O	178	MCS6/PTC6/PINT6	I/O	Standby mode Interrupt request output / Port D	
75	A18	O	179	MCS5/PTC5/PINT5	I/O		Power supply +3.3 V
76	A19	O	180	MCS4/PTC4/PINT4	I/O	Reset output / Port D	
77	A20	O	181	VssQ	-		Mask ROM chip select / Port C / Port interruption
78	A21	O	182	WAKEUP/PTD3	I/O	Ground	
79	Vss	-	183	VccQ	-		MCS1/PTC1/PINT1
80	A22	O	184	RESETOUT/PTD2	I/O	MCS0/PTC0/PINT0	
81	Vcc	-	185	MCS3/PTC3/PINT3	I/O		DMA acknowledge / Port D
82	A23	O	186	MCS2/PTC2/PINT2	I/O	DMA request / Port D	
83	VssQ	-	187	MCS1/PTC1/PINT1	I/O		Power on reset
84	A24	O	188	MCS0/PTC0/PINT0	I/O	Chip active	
85	VccQ	-	189	DRAK0/PTD1	I/O		Mode control
86	A25	O	190	DRAK1/PTD0	I/O	Analog ground	
87	BS/PTK4	I/O	191	DREQ0/PTD4	I		Analog input / Port L
88	RD	O	192	DREQ1/PTD6	I	Analog power supply +3.3 V	
89	WE0/DQMLL	O	193	RESETP	I		Analog input / Analog output / Port L
90	WE1/DQMLU/WE	O	194	CA	I	Analog ground	
91	WE2/DQMLUC/DOR/PTK6	I/O	195	MD3	I		Chip select / Port K
92	WE3/DQMLUIS/OVR/PTK7	I/O	196	MD4	I	Chip select / Chip enable / Port K	
93	RD/WR	O	197	MD5	I		Chip select / Chip enable
94	AUDSYNC/PTE7	I/O	198	AVss	-	Chip enable / Port E	
95	VssQ	-	199	ANO/PTL0	-		Chip select / Mask ROM chip select
96	CS0/MCS0	O	200	AN1/PTL1	I	Power supply +3.3V	
97	VccQ	-	201	AN2/PTL2	I		Power supply +3.3V
98	CS2/PTK0	I/O	202	AN3/PTL3	I	Chip select / Port K	
99	CS3/PTK1	I/O	203	AN4/PTL4	I		Chip select / Chip enable / Port K
100	CS4/PTK2	I/O	204	AN5/PTL5	I	Chip select / Chip enable	
101	CS5/CE1A/PTK3	I/O	205	AVcc	-		Chip select / Chip enable
102	CS6/CE1B	O	206	AN6/DA1/PTL6	I/O	Chip enable / Port E	
103	CE2A/PTE4	I/O	207	AN7/DA0/PTL7	I/O		Chip enable / Port E
104	CE2B/PTE5	I/O	208	AVss	-		

● YSS910-S (XV988A00) DSP6 (Digital Signal Processor)

MAIN: IC310

PIN NO.	NAME	I/O	FUNCTION	PIN NO.	NAME	I/O	FUNCTION					
1	Vdd		Power supply (3.3 V)	89	Vss		Ground					
2	Vss		Ground	90	DB13	I/O	Parallel data bus					
3	XI	I	System master clock input (60 MHz or 30 MHz)	91	DB14	I/O						
4	XO	O	System master clock output (High or 30 MHz)	92	DB15	I/O						
5	Vdd5		Power supply (5 V)	93	DB16	I/O						
6	/SYNCl	I	Sync. signal input	94	DB17	I/O						
7	/SYNCO	O	Sync. signal output	95	DB18	I/O						
8	Vdd5		Power supply (5 V)	96	DB19	I/O	Parallel data bus					
9	CKI	I	System clock input (30 MHz)	97	DB20	I/O						
10	CKO	O	System clock output (30 MHz)	98	DB21	I/O						
11	CKSEL	I	System master clock select (0: 60 MHz, 1: 30 MHz)	99	DB22	I/O						
12	Vss		Ground	100	Vss		Ground					
13	MCKS	I	Serial I/O master clock input (128 x Fs)	101	Vdd		Power supply (3.3 V)					
14	/SSYNCl	I	Serial I/O Sync. signal input	102	DB23	I/O	Parallel data bus					
15	/IC	I	Initial clear (RESET)	103	DB24	I/O						
16	/TEST	I	Test mode setting (0: Test, 1: Normal)	104	DB25	I/O						
17	BTYP	I	Data bus type select (0: 8 bit, 1: 16 bit)	105	DB26	I/O						
18	/IRQ	O	IRQ output	106	DB27	I/O	Parallel data bus					
19	TRIG	I/O	Trigger signal input/output	107	DB28	I/O						
20	Vdd5		Power supply (5 V)	108	DB29	I/O	Parallel data bus					
21	Vss		Ground	109	DB30	I/O						
22	/CS	I	chip select signal input	110	DB31	I/O	Parallel data bus					
23	/WR	I	Write signal input	111	TIMO/DBOB	I/O						
24	/RD	I	Read signal input	112	Vss		Timing signal output/ Parallel data bus output/ input					
25	CA7	I/O	Address bus of internal register	113	Vdd5		Ground					
26	CA6	I/O		Memory data bus	114	DA00	I/O	Power supply (5 V)				
27	CA5	I/O			Memory data bus	115	DA01	I/O	Memory data bus			
28	CA4	I/O				Memory data bus	116	DA02		I/O		
29	CA3	I/O					Memory data bus	117		DA03	I/O	
30	CA2	I/O						Memory data bus		118	DA04	I/O
31	CA1	I/O								Memory data bus	119	DA05
32	Vss		Memory data bus								120	DA06
33	Vdd			Memory data bus							121	DA07
34	CD15	I/O			Memory data bus				122		Vss	
35	CD14	I/O				Memory data bus			123		DA08	I/O
36	CD13	I/O					Memory data bus		124		DA09	I/O
37	CD12	I/O						Memory data bus	125		DA10	I/O
38	CD11	I/O							Memory data bus	126	DA11	I/O
39	CD10	I/O	Memory data bus							127	DA12	I/O
40	CD09	I/O		Memory data bus						128	DA13	I/O
41	CD08	I/O			Memory data bus					129	DA14	I/O
42	CD07	I/O				Memory data bus				130	DA15	I/O
43	CD06	I/O					Memory data bus			131	Vss	
44	Vss							Memory data bus		132	Vdd	
45	Vdd								Memory data bus	133	(n.c)	
46	Vdd5		Memory data bus							134	Vdd5	
47	CD05	I/O		Memory data bus						135	DA16	I/O
48	CD04	I/O			Memory data bus					136	DA17	I/O
49	CD03	I/O				Memory data bus				137	DA18	I/O
50	CD02	I/O					Memory data bus			138	DA19	I/O
51	CD01	I/O						Memory data bus		139	DA20	I/O
52	CD00	I/O							Memory data bus	140	DA21	I/O
53	/WAIT	O	Memory data bus							141	DA22	I/O
54	Vss			Memory data bus						142	DA23	I/O
55	SI0	I			Memory data bus					143	Vss	
56	SI1	I				Memory data bus				144	DA24	I/O
57	SI2	I					Memory data bus			145	DA25	I/O
58	SI3	I						Memory data bus		146	DA26	I/O
59	SI4	I							Memory data bus	147	DA27	I/O
60	SI5	I	Memory data bus							148	DA28	I/O
61	SI6	I		Memory data bus						149	DA29	I/O
62	SI7	I			Memory data bus					150	DA30	I/O
63	Vss					Memory data bus				151	DA31	I/O
64	Vdd5						Memory data bus			152	Vdd5	
65	SO0	O						Memory data bus		153	Vss	
66	SO1	O							Memory data bus	154	A00	O
67	SO2	O	Memory data bus							155	A01	O
68	SO3	O		Memory data bus						156	A02	O
69	SO4	O			Memory data bus					157	A03	O
70	SO5	O				Memory data bus				158	A04	O
71	SO6	O					Memory data bus			159	A05	O
72	SO7	O						Memory data bus		160	A06	O
73	Vss								Memory data bus	161	A07	O
74	DB00	I/O	Memory data bus							162	A08	O
75	DB01	I/O		Memory data bus						163	A09	O
76	DB02	I/O			Memory data bus					164	Vss	
77	DB03	I/O				Memory data bus				165	Vdd	
78	DB04	I/O					Memory data bus			166	A10	O
79	DB05	I/O						Memory data bus		167	A11	O
80	DB06	I/O							Memory data bus	168	A12	O
81	DB07	I/O	Memory data bus							169	A13	O
82	DB08	I/O		Memory data bus						170	A14	O
83	DB09	I/O			Memory data bus					171	A15/RAS	O
84	DB10	I/O				Memory data bus				172	A16/CAS	O
85	DB11	I/O					Memory data bus			173	A17/CE	O
86	DB12	I/O						Memory data bus		174	/WE	O
87	Vdd5								Memory data bus	175	/OE	O
88	Vdd		Memory data bus							176	Vdd5	

● YSS919-H (XZ693A00) DSP7 (Digital Signal Processor)

MAIN: IC317

PIN NO.	NAME	I/O	FUNCTION	PIN NO.	NAME	I/O	FUNCTION
1	PLLEN	I	PLL enable input (0: PLL unuse, 1: PLL use)	105	SIO32	I/O	Serial data bus
2	/TEST	I	Test mode setting (0: TEST, 1: Normal)	106	SIO33	I/O	
3	AVSS	I	Analog ground	107	SIO34	I/O	
4	CPO	I	PLL filter	108	SIO35	I/O	
5	AVDD	I	Power supply (2.5 V)	109	SIO36	I/O	Power supply (2.5 V)
6	VSS	I	Ground	110	SIO37	I/O	
7	VDD	I	Power supply (3.3 V)	111	SIO38	I/O	
8	/IC	I	Initial clear	112	SIO39	I/O	
9	/MUTE	I	Mute control (0: SIO mute, 1: SIO normal in-out)	113	VDD	I	Ground
10	/SSYNC	I	Serial I/O Sync. signal input	114	VSS	I	
11	MCKS	I	Serial I/O master clock input (128 x Fs)	115	SIO40	I/O	Serial data bus
12	XI	I	System master clock input (60 MHz or 15 MHz)	116	SIO41	I/O	
13	BTYP	I	Data bus type select (0: 16 bits, 1: 32 bits)	117	SIO42	I/O	
14	/CS	I	Chip select	118	SIO43	I/O	
15	/WR	I	Write enable input	119	SIO44	I/O	Ground
16	/RD	I	Read enable input	120	SIO45	I/O	
17	CA7	I	CPU address bus	121	SIO46	I/O	
18	CA6	I		122	SIO47	I/O	
19	CA5	I		123	VSS	I	
20	CA4	I		124	VDD	I	
21	CA3	I	Ground	125	SIO48	I/O	
22	CA2	I		126	SIO49	I/O	
23	VSS	I	Power supply (3.3 V)	127	SIO50	I/O	
24	VDD	I		128	SIO51	I/O	
25	CD31/CA1	I/O	CPU data bus / CPU address bus	129	SIO52	I/O	Serial data bus
26	CD30	I/O	CPU data bus	130	SIO53	I/O	
27	CD29	I/O		131	SIO54	I/O	
28	CD28	I/O		132	SIO55	I/O	
29	CD27	I/O		133	VSS	I	
30	CD26	I/O	Ground	134	SIO56	I/O	
31	CD25	I/O		135	SIO57	I/O	
32	CD24	I/O	Power supply (2.5 V)	136	SIO58	I/O	
33	VDD	I		137	SIO59	I/O	
34	VSS	I	Ground	138	SIO60	I/O	
35	CD23	I/O		139	SIO61	I/O	
36	CD22	I/O	CPU data bus	140	SIO62	I/O	
37	CD21	I/O		141	SIO63	I/O	
38	CD20	I/O		142	VDD	I	
39	CD19	I/O		143	VSS	I	
40	CD18	I/O	Ground	144	VDD	I	
41	CD17	I/O		145	DA00	I/O	
42	CD16	I/O		146	DA01	I/O	
43	VSS	I		147	DA02	I/O	
44	VDD	I	Power supply (3.3 V)	148	DA03	I/O	
45	CD15	I/O		149	DA04	I/O	
46	CD14	I/O	CPU data bus	150	DA05	I/O	
47	CD13	I/O		151	DA06	I/O	
48	CD12	I/O		152	DA07	I/O	
49	CD11	I/O		153	VSS	I	
50	CD10	I/O	Ground	154	DA08	I/O	
51	CD09	I/O		155	DA09	I/O	
52	CD08	I/O		156	DA10	I/O	
53	VSS	I		157	DA11	I/O	
54	CD07	I/O	CPU data bus	158	DA12	I/O	
55	CD06	I/O		159	DA13	I/O	
56	CD05	I/O		160	DA14	I/O	
57	CD04	I/O		161	DA15	I/O	
58	CD03	I/O	Ground	162	VSS	I	
59	CD02	I/O		163	VDD	I	
60	CD01	I/O		164	DA16	I/O	
61	CD00	I/O		165	DA17	I/O	
62	/WAIT	O	Wait output	166	DA18	I/O	Memory data bus
63	VDD	I	Power supply (2.5 V)	167	DA19	I/O	
64	VSS	I	Ground	168	DA20	I/O	
65	VDD	I	Power supply (3.3 V)	169	DA21	I/O	
66	SIO00	I/O	Serial data bus	170	DA22	I/O	
67	SIO01	I/O		171	DA23	I/O	
68	SIO02	I/O		172	VDD	I	
69	SIO03	I/O		173	VSS	I	
70	SIO04	I/O	Ground	174	DA24	I/O	
71	SIO05	I/O		175	DA25	I/O	
72	SIO06	I/O		176	DA26	I/O	
73	SIO07	I/O		177	DA27	I/O	
74	VSS	I	Memory data bus	178	DA28	I/O	
75	SIO08	I/O		179	DA29	I/O	
76	SIO09	I/O		180	DA30	I/O	
77	SIO10	I/O		181	DA31	I/O	
78	SIO11	I/O	Serial data bus	182	VSS	I	
79	SIO12	I/O		183	VDD	I	
80	SIO13	I/O		184	/WE	O	
81	SIO14	I/O		185	/CAS	O	
82	SIO15	I/O	Ground	186	SDCK	O	
83	VSS	I		187	CKE	O	
84	VDD	I		188	/RAS	O	
85	SIO16	I/O		189	VDD	I	
86	SIO17	I/O	Power supply (2.5 V)	190	VSS	I	
87	SIO18	I/O		191	BA1	O	
88	SIO19	I/O		192	BA0	O	
89	SIO20	I/O		193	A12	O	
90	SIO21	I/O	Ground	194	A11	O	
91	SIO22	I/O		195	A10	O	
92	SIO23	I/O		196	A09	O	
93	VDD	I		197	A08	O	
94	VSS	I	Power supply (3.3 V)	198	VSS	I	
95	SIO24	I/O		199	VDD	I	
96	SIO25	I/O		200	A07	O	
97	SIO26	I/O		201	A06	O	
98	SIO27	I/O	Serial data bus	202	A05	O	
99	SIO28	I/O		203	A04	O	
100	SIO29	I/O		204	A03	O	
101	SIO30	I/O		205	A02	O	
102	SIO31	I/O	Ground	206	A01	O	
103	VSS	I		207	A00	O	
104	VDD	I		208	VSS	I	

● S1L52502F24J000 (X2688A00) Gate Array

MAIN: IC325

PIN NO.	NAME	I/O	FUNCTION	PIN NO.	NAME	I/O	FUNCTION
1	LVDD	I	Power supply +3.3V	105	HVDD	I	Power supply +5V
2	XDACK	I	CPU DMA acknowledge	106	LEDD0	O	Port/Test output
3	XDRACK	I	CPU DREQ request acknowledge	107	LEDD1	O	
4	XDREQ	I	CPU DMA request	108	LEDD2	O	
5	ATPGEN	I	ATPG test input	109	LEDD3	O	
6	VSS	I	Ground	110	VSS	I	Ground
7	ENCA0	I	Encoder0 A input	111	LVDD	I	Power supply +3.3V
8	ENCB0	I	Encoder0 B input	112	XTA221	I	XTAL input terminal
9	ENCA1	I	Encoder1 A input	113	VSS	I	Ground
10	ENCB1	I	Encoder1 B input	114	XTA220	O	XTAL output terminal
11	HVDD	I	Power supply +5V	115	LVDD	I	Power supply +3.3V
12	ENCA2	I	Encoder2 A input	116	HVDD	I	Power supply +5V
13	ENCB2	I	Encoder2 B input	117	LEDD4	O	Port/Test output
14	ENCA3	I	Encoder3 A input	118	LEDD5	O	
15	ENCB3	I	Encoder3 B input	119	LEDD6	O	
16	VSS	I	Ground	120	LEDD7	O	
17	ENCA4	I	Encoder4 A input	121	VSS	I	Ground
18	ENCB4	I	Encoder4 B input	122	VCOI	I	VCO clock input
19	ENCA5	I	Encoder5 A input	123	HVDD	I	Power supply +5V
20	ENCB5	I	Encoder5 B input	124	PDOUT	O	PLL phase comparator output
21	HVDD	I	Power supply +5V	125	VSS	I	Ground
22	TSTEN	I	Test mode change	126	XRESET	I	Reset signal input
23	XIDCS0	O	IDE chip select	127	EXTWC1	I	External synchronization WC input
24	XIDCS1	O					
25	XIDDOE	O	IDE bus buffer DIR signal	128	SDIN	I	Digital sound input
26	VSS	I	Ground	129	SDOUT	O	Digital sound output
27	HVDD	I	Power supply +5V	130	HVDD	I	Power supply +5V
28	XIDWR	O	IDE write signal	131	XDSPCS0	O	DSP6 chip select
29	XIDRD	O	IDE read signal	132	XDSPCS2	O	DSP chip select (reserve)
30	XIDMACK	O	IDE DMA acknowledge	133	XDSPCS1	O	DSP7 chip select
31	IDMARQ	I	IDE DMA request	134	VSS	I	Ground
32	VSS	I	Ground	135	AUDIOI0N0	I	Audio data input
33	IDD0	I/O	IDE data bus	136	AUDIOI0N1	I	
34	IDD1	I/O					
35	IDD2	I/O					
36	IDD3	I/O					
37	HVDD	I	Power supply +5V	137	AUDIOI0T0	O	Audio data output
38	IDD4	I/O	IDE data bus	138	LVDD	I	Power supply +3.3V
39	IDD5	I/O					
40	IDD6	I/O	IDE data bus	139	AUDIOI0T1	O	Audio data output
41	IDD7	I/O					
42	VSS	I	Ground	140	AUDIOI0T2	O	Audio data output
43	IDD8	I/O	IDE data bus	141	AUDIOI0T3	O	
44	IDD9	I/O					
45	IDD10	I/O					
46	IDD11	I/O					
47	HVDD	I	Power supply +5V	142	VSS	I	Ground
48	IDD12	I/O	IDE data bus	143	AUDIOI0T4	O	Audio data output
49	IDD13	I/O					
50	IDD14	I/O	IDE data bus	144	AUDIOI0T5	O	
51	IDD15	I/O					
52	VSS	I	Ground	145	AUDIOI0T6	O	Power supply +3.3V
53	LVDD	I	Power supply +3.3V	146	LVDD	I	
54	SDRD0	I/O	SDRAM data bus	147	HVDD	I	FS512 clock
55	SDRD1	I/O					
56	SDRD2	I/O					
57	SDRD3	I/O					
58	VSS	I	Ground	148	CK512	O	FS256 clock
59	SDRD4	I/O	SDRAM data bus	149	FS256	O	FS128 clock
60	SDRD5	I/O					
61	SDRD6	I/O	SDRAM data bus	150	FS128	O	Ground
62	SDRD7	I/O					
63	LVDD	I	Power supply +3.3V	151	VSS	I	Ground
64	SDRD8	I/O	SDRAM data bus	152	XFS64	O	FS64 clock (reverse)
65	SDRD9	I/O					
66	SDRD10	I/O	SDRAM data bus	153	ALRCK	O	System WC (FS)
67	SDRD11	I/O					
68	VSS	I	Ground	154	XSSYNC	O	DSP synchronizing signal output
69	SDRD12	I/O	SDRAM data bus	155	HVDD	I	Power supply +5V
70	SDRD13	I/O					
71	SDRD14	I/O	SDRAM data bus	156	VSS	I	Ground
72	SDRD15	I/O					
73	LVDD	I	Power supply +3.3V	157	LVDD	I	Power supply +3.3V
74	SDRA0	O	SDRAM address output	158	HVDD	I	Power supply +5V
75	SDRA1	O					
76	SDRA2	O					
77	SDRA3	O					
78	VSS	I	Ground	159	XDLCS	O	Data buffer enable
79	LVDD	I	Power supply +3.3V	160	XLCDCS0	O	LCD driver chip select
80	SDRA4	O					
81	SDRA5	O	SDRAM address output	161	XLCDCS1	O	
82	SDRA6	O					
83	SDRA7	O	SDRAM address output	162	VSS	I	Ground
84	VSS	I					
85	SDRA8	O	SDRAM address output	163	CD0	I/O	CPU data bus
86	SDRA9	O					
87	SDRA10	O	SDRAM address output	164	CD1	I/O	
88	SDRA11	O					
89	LVDD	I	Power supply +3.3V	165	CD2	I/O	CPU data bus
90	SDRA12	O					
91	SDRA13	O	SDRAM address output	166	CD3	I/O	
92	XSDRWE	O					
93	XSDRRAS	O	SDRAM row address strobe	167	LVDD	I	Power supply +3.3V
94	VSS	I	Ground	168	CD4	I/O	CPU data bus
95	XSDRCAS	O	SDRAM column address strobe	169	CD5	I/O	
96	XSDRCS0	O	SDRAM chip select	170	CD6	I/O	
97	XSDRCS1	O					
98	SDRDQM	O	SDRAM data enable	171	CD7	I/O	Ground
99	LVDD	I	Power supply +3.3V	172	VSS	I	
100	SDRCLK	O	SDRAM clock	173	CD8	I/O	CPU data bus
101	XTCLR	I	Test counter clear	174	CD9	I/O	
102	HVDD	I	Power supply +5V	175	CD10	I/O	CPU data bus
103	TESTRAM	I	RAM test mode	176	CD11	I/O	
104	VSS	I	Ground	177	LVDD	I	Power supply +3.3V
				178	CD12	I/O	CPU data bus
				179	CD13	I/O	
				180	CD14	I/O	Ground
				181	CD15	I/O	
				182	VSS	I	Ground
				183	LVDD	I	Power supply +3.3V
				184	CA1	I	CPU address input
				185	CA2	I	
				186	CA3	I	
				187	CA4	I	
				188	VSS	I	Ground
				189	CA5	I	CPU address input
				190	CA6	I	
				191	CA7	I	Power supply +3.3V
				192	CA12	I	
				193	LVDD	I	Power supply +3.3V
				194	CA13	I	CPU address input
				195	CA16	I	
				196	XCCS5	I	CPU chip select
				197	XCCS6	I	
				198	VSS	I	Ground
				199	XCRD	I	CPU read signal
				200	XCWR	O	CPU write signal
				201	XCIRQ	O	CPU interrupt request
				202	XFTMIRQ1	O	
				203	LVDD	I	Power supply +3.3V
				204	XFTMIRQ2	O	CPU interrupt request
				205	XFTMIRQ3	O	
				206	FSPLAY	O	FS count signal
				207	SCANEN	I	Scan enable input
				208	VSS	I	Ground

IC BLOCK DIAGRAM(IC ブロック図)

- **TC74VHC04FT** (X0195A00)
74VHC04MTCX (X0292A00)
Hex Inverter
MAIN: IC321, 323, 334

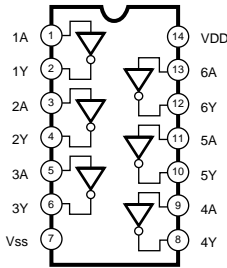

- **TC74VHC11FT** (X0197A00)
Triple 3 Input AND
MAIN: IC333

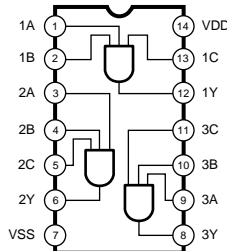

- **74VHC74MTCX** (X0298A00)
TC74VHC74FT (XV892A00)
Dual D-Type Flip-Flop
MAIN: IC316, 335

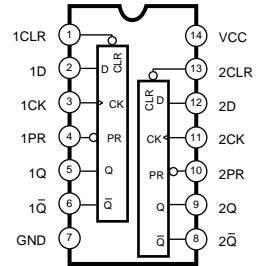

INPUTS				OUTPUTS	
PR	CLR	CLK	D	Q	Q _o
L	H	X	X	H	L
H	L	X	X	L	H
L	L	X	X	H	H
H	H	f	H	H	L
H	H	f	L	L	H
H	H	L	X	Q _o	Q _o

- **74VHCT245AMTCX** (X0295A00)
TC74VHCT245AFT (XT744A00)
Octal 3-State Bus Transceiver
MAIN: IC304, 305

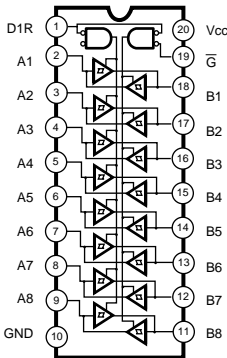

- **SN74LVCC4245APWR** (X3096A00)
74LVX4245MTCX (X3097A00)
Dual Supply Octal Bus Transceiver
MAIN: IC311, 312

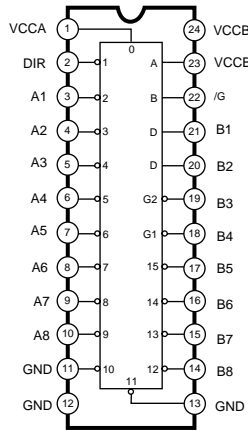

- **TC74HC4052AP** (IR405200)
Differential 4-Channel Multiplexer/Demultiplexer
PN: IC801, 802

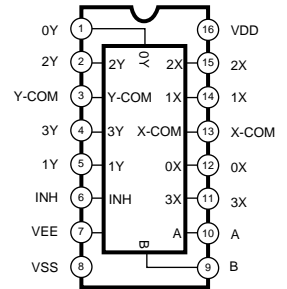

- **TC7WU04F** (XN567A00)
Triple Inverter
MAIN: IC309, 326

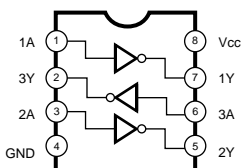

- **NJM2068V(TE1)** (XT618A00)
NJM4556AD (XQ824A00)
Dual Operational Amplifier
SUB-AN: IC1, 2, 10-12, 19-23

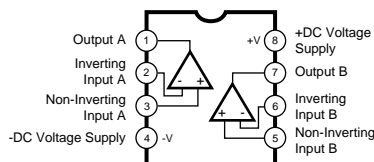

- **NJM2115M-T1** (XS511A00)
Dual Operational Amplifier
SUB-AN: IC3-5, 13, 14

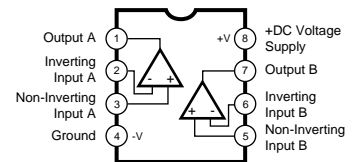

- **μPC324G (XD095A00)**
Quad Operational Amplifier
SUB-LCD: IC501

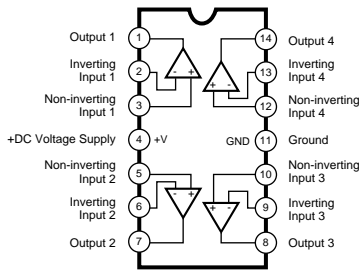

- **S1F76610M0B0 (X2411A00)**
DC-DC Converter
SUB-LCD: IC502

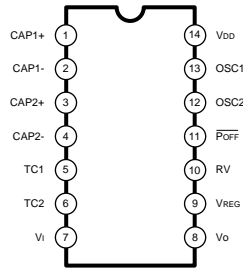

- **AK4382AVT (X0661A00)**
Digital to Analog Converter
SUB-AN: IC17, 18

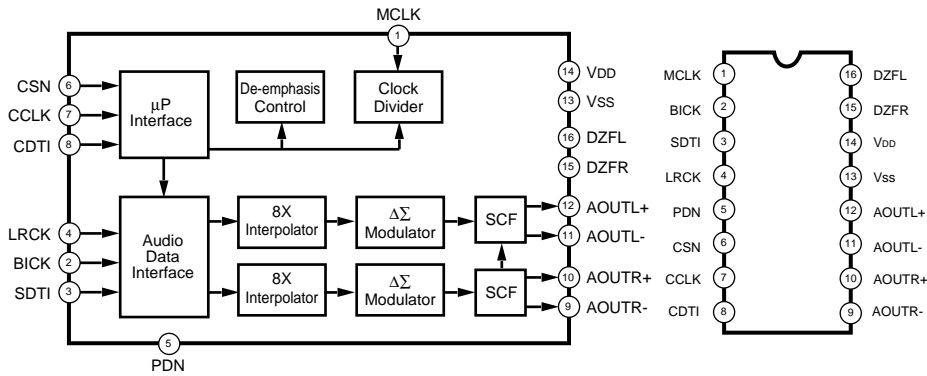

Pin No.	Pin Name	I/O	Function
1	MCLK	I	Master clock input
2	BICK	I	Audio serial data clock
3	SDTI	I	Audio serial data input
4	LRCK	I	L/R clock
5	PDN	I	Power down mode
6	CSN	I	Chip select
7	CCLK	I	Control data input
8	CDTI	I	Control data input
9	AOURL-	O	Rch negative analog output
10	AOURL+	O	Rch positive analog output
11	AOURL-	O	Lch negative analog output
12	AOURL+	O	Lch positive analog output
13	VSS		Ground
14	VDD		Power supply +5V
15	DZFR	O	Rch data zero input detect
16	DZFL	O	Lch data zero input detect

Note: All input pins should not be left floating.

■ CIRCUIT BOARDS(シート基板図)

MAIN Circuit Board (X2504C0)	28/30
PN Circuit Board (X2505C0)	32/34
SUB-AN Circuit Board (X2693B0)	36/37
SUB-AN Circuit Board (X2693C0)	38/39
SUB-IDE Circuit Board (X2693C0)	27
SUB-LCD Circuit Board (X2693C0)	40

Note: See parts list for details of circuit board component parts.
 注：シートの部品詳細はパーツリストをご参照下さい。

● SUB-IDE Circuit Board

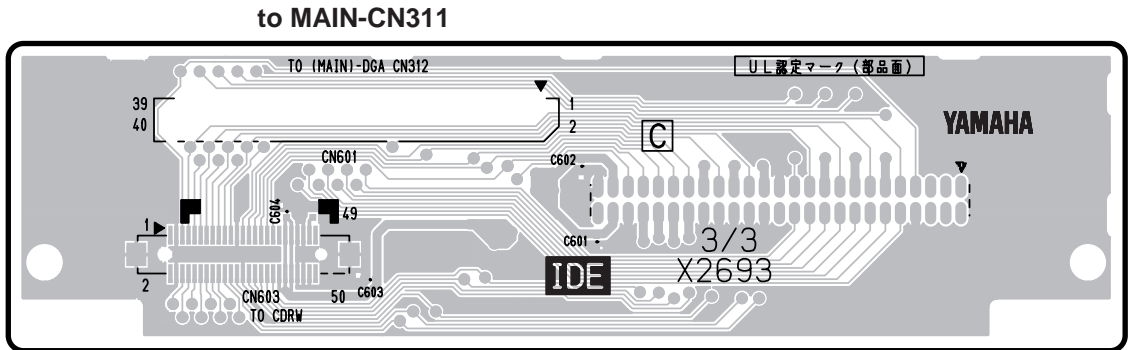

to CD-RW (Option)

Component side(部品側)

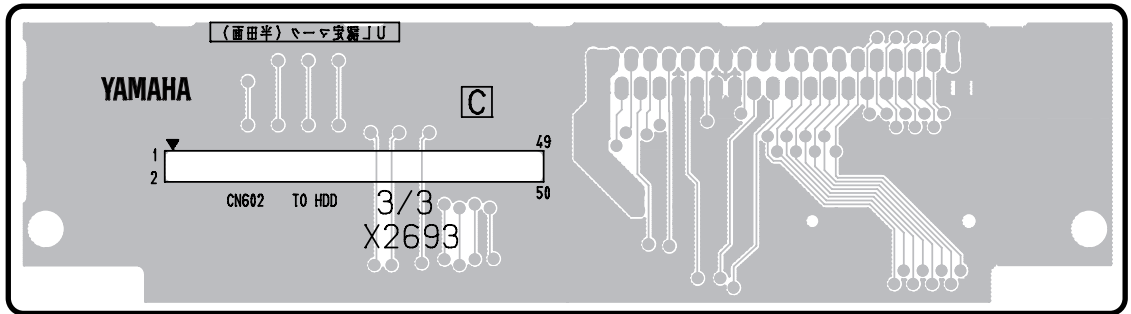

to HDD

Pattern side(パターン側)

2NAP-V905480-2

2NAP-V905480-3

● MAIN Circuit Board

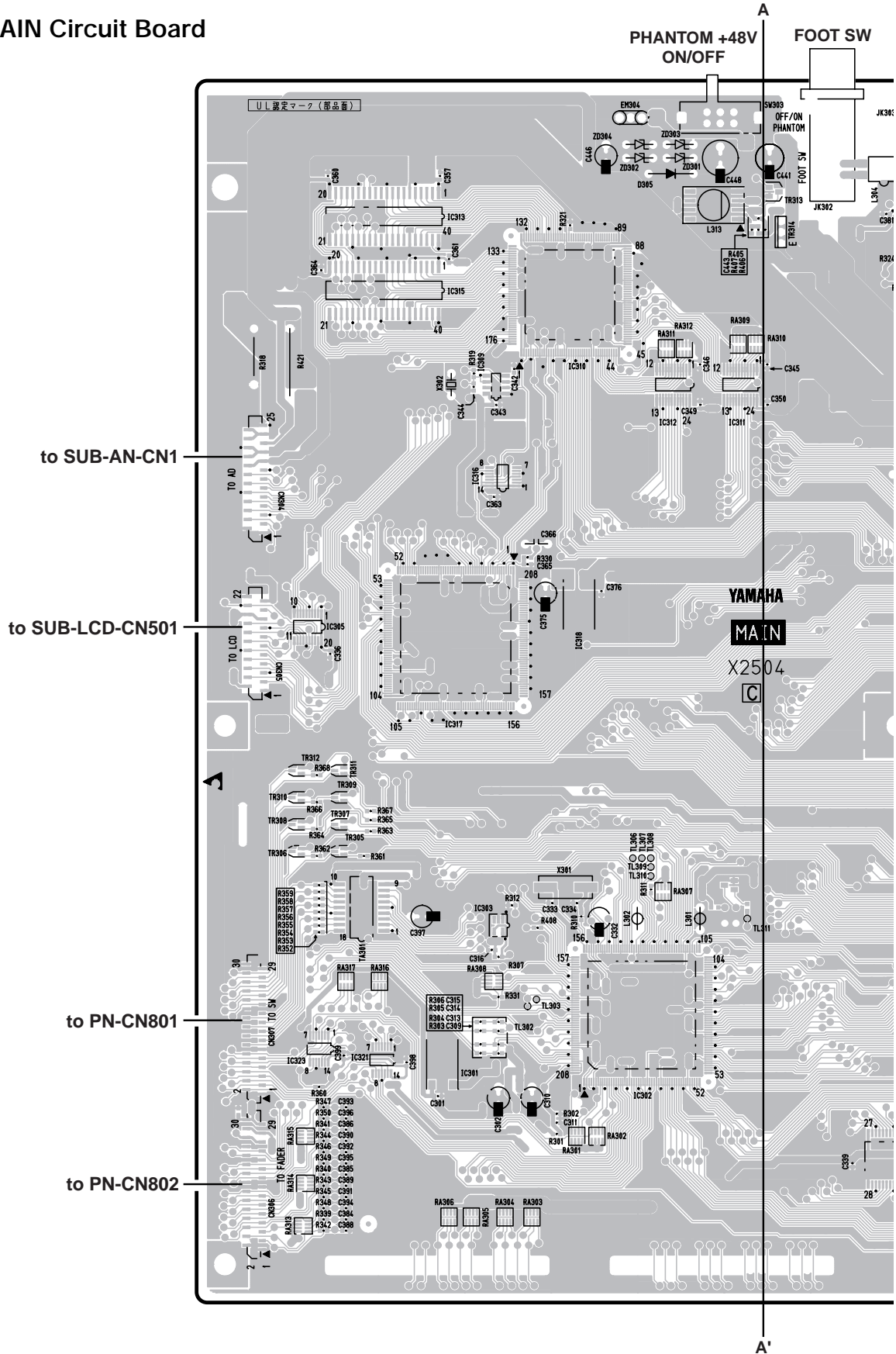

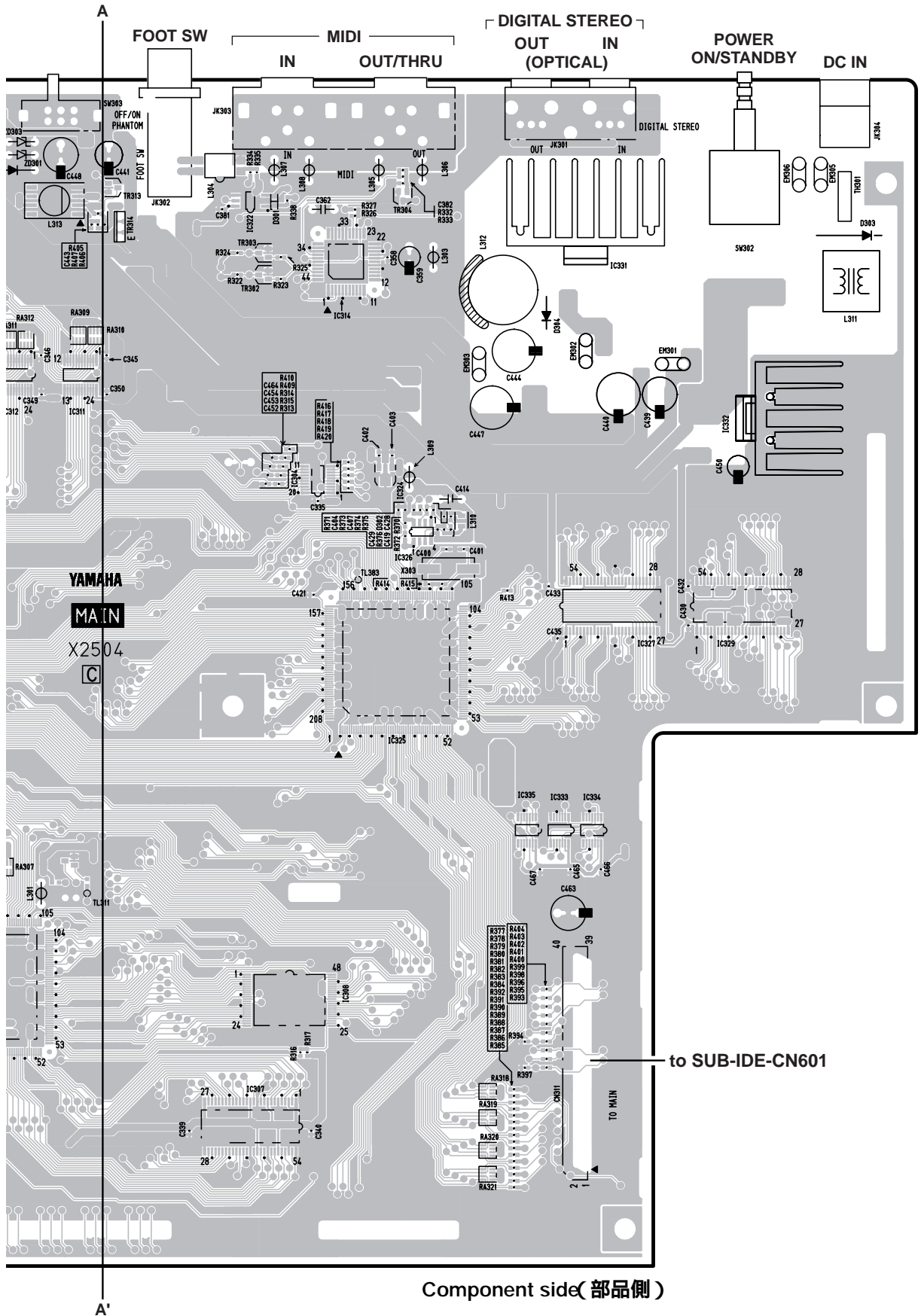

● MAIN Circuit Board

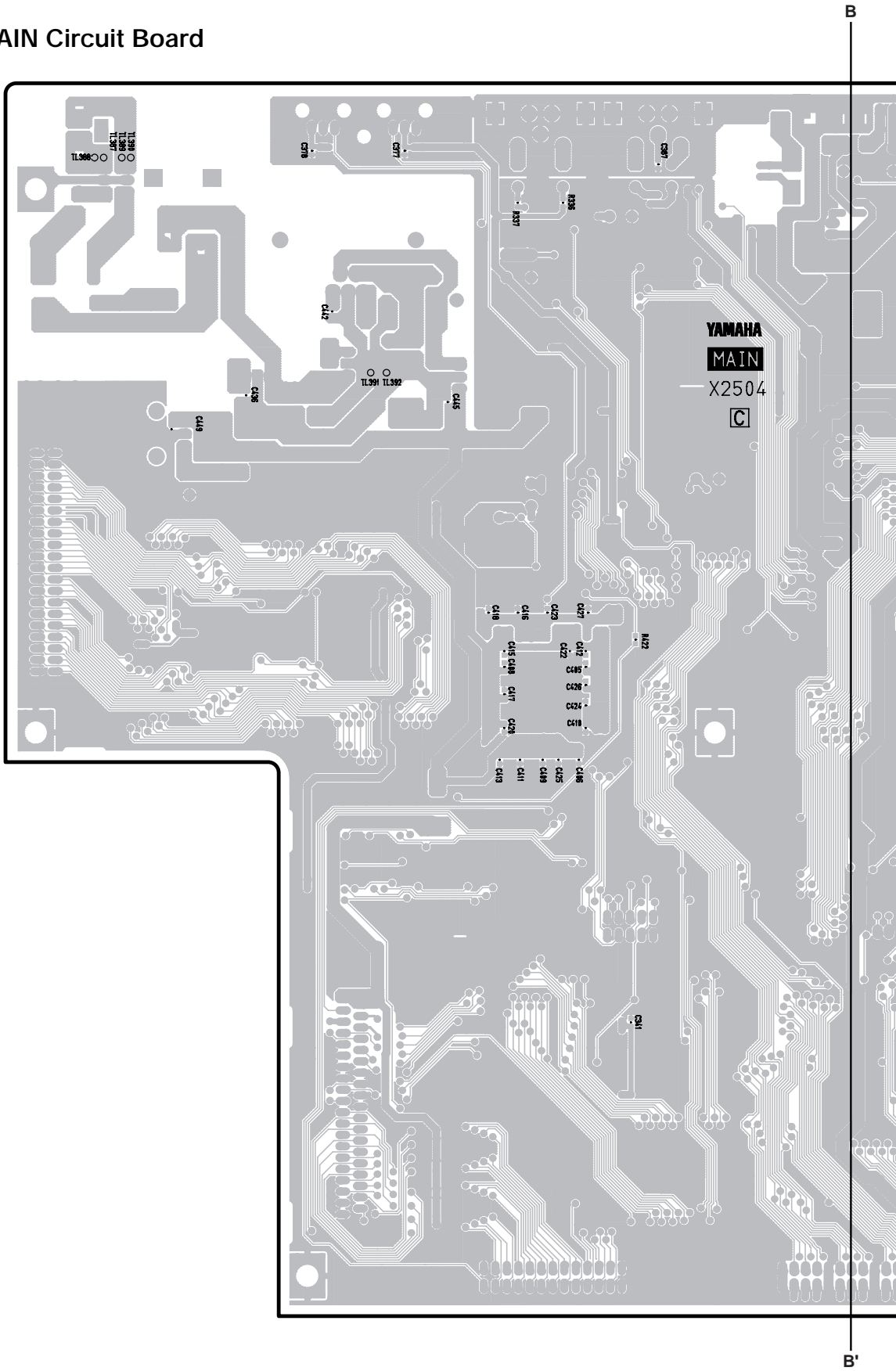

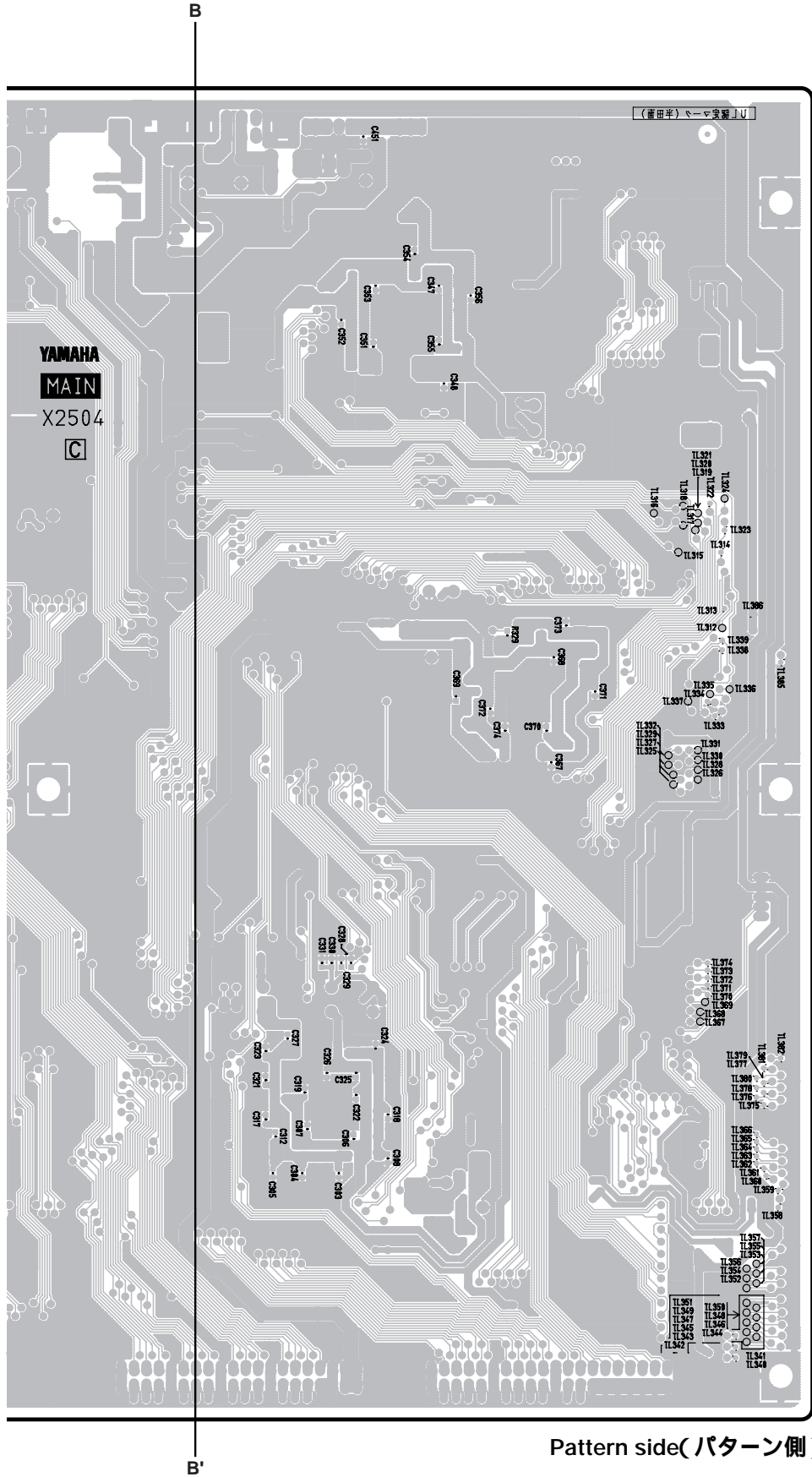

● PN Circuit Board

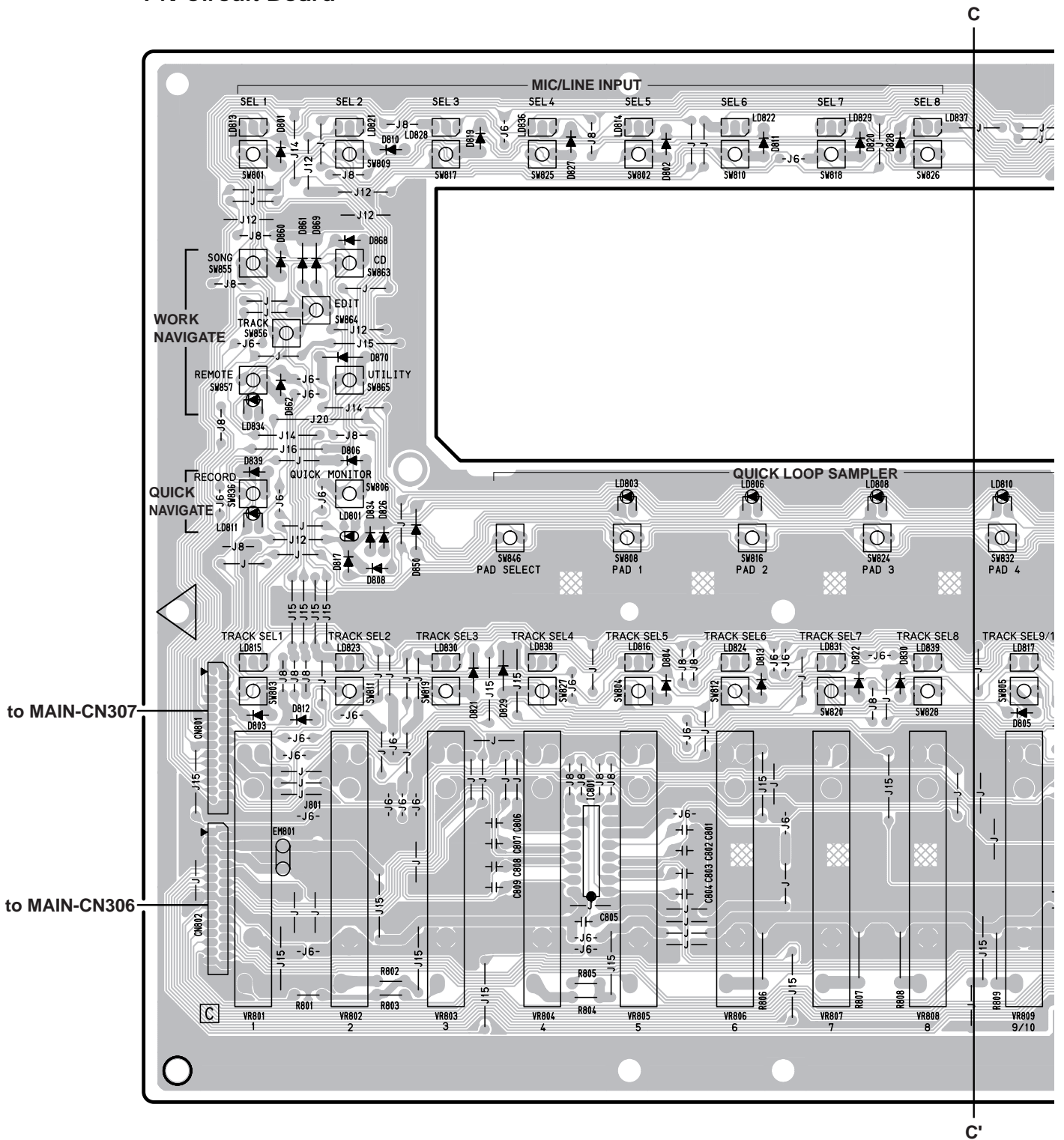

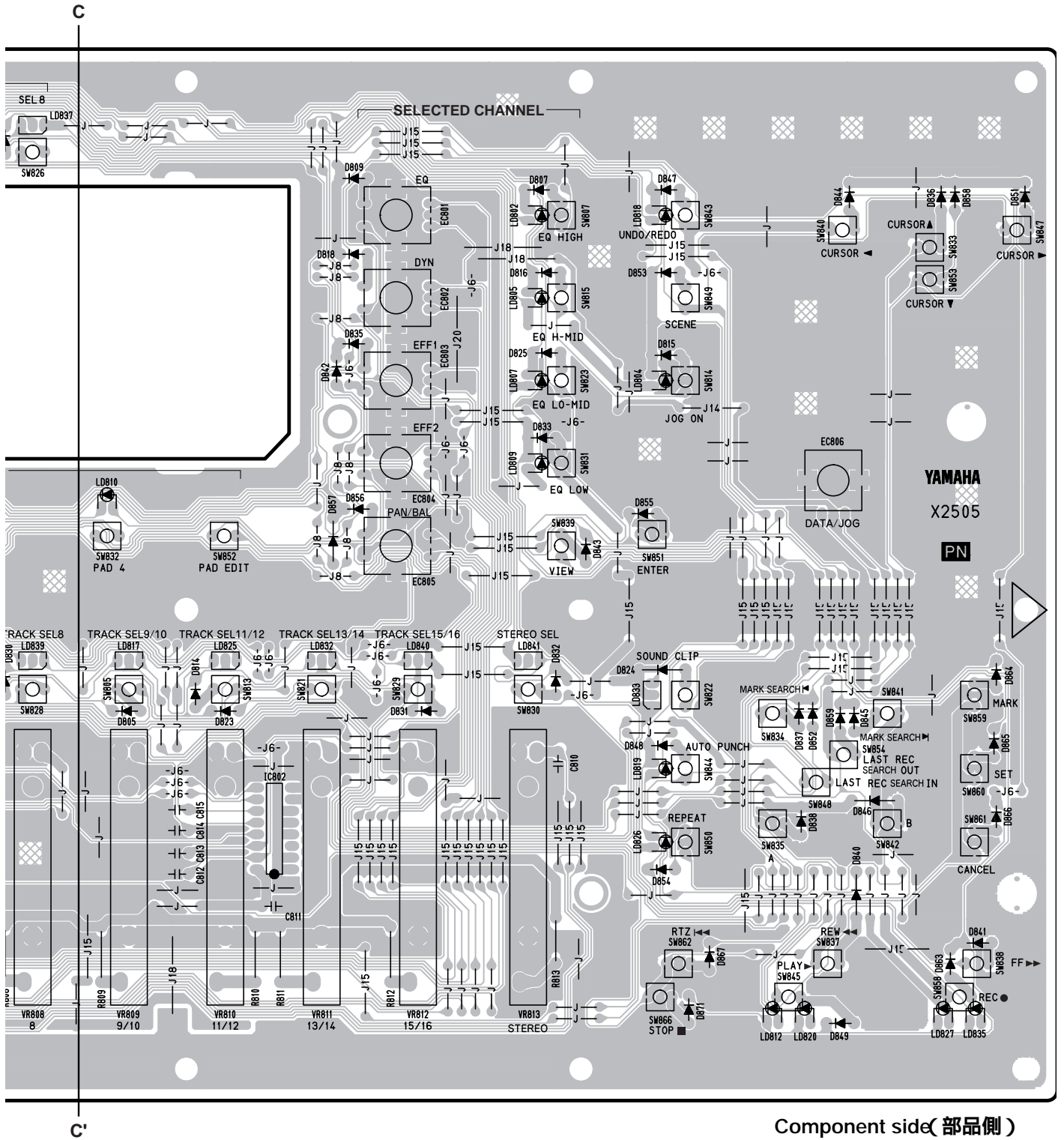

• PN Circuit Board

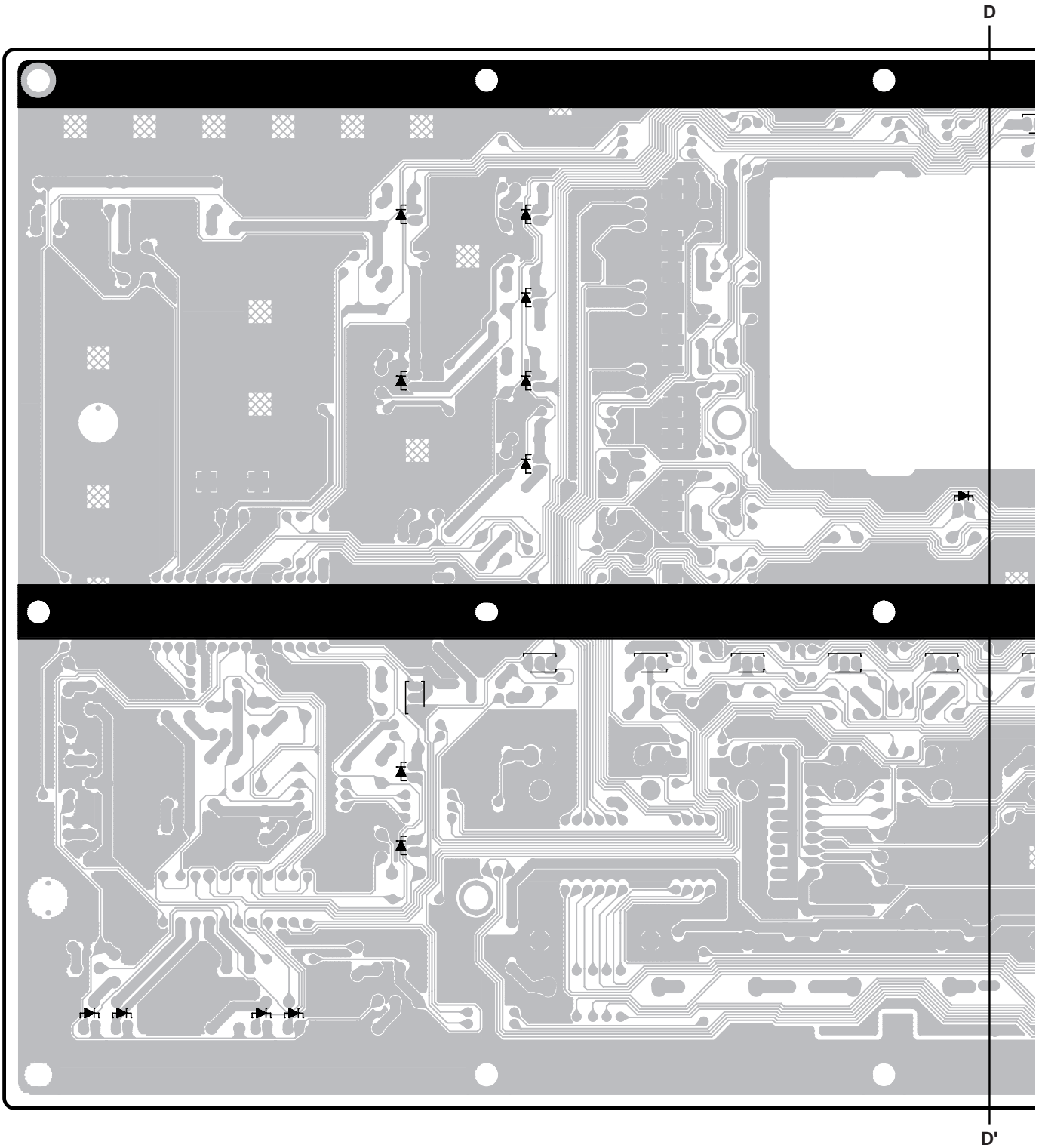

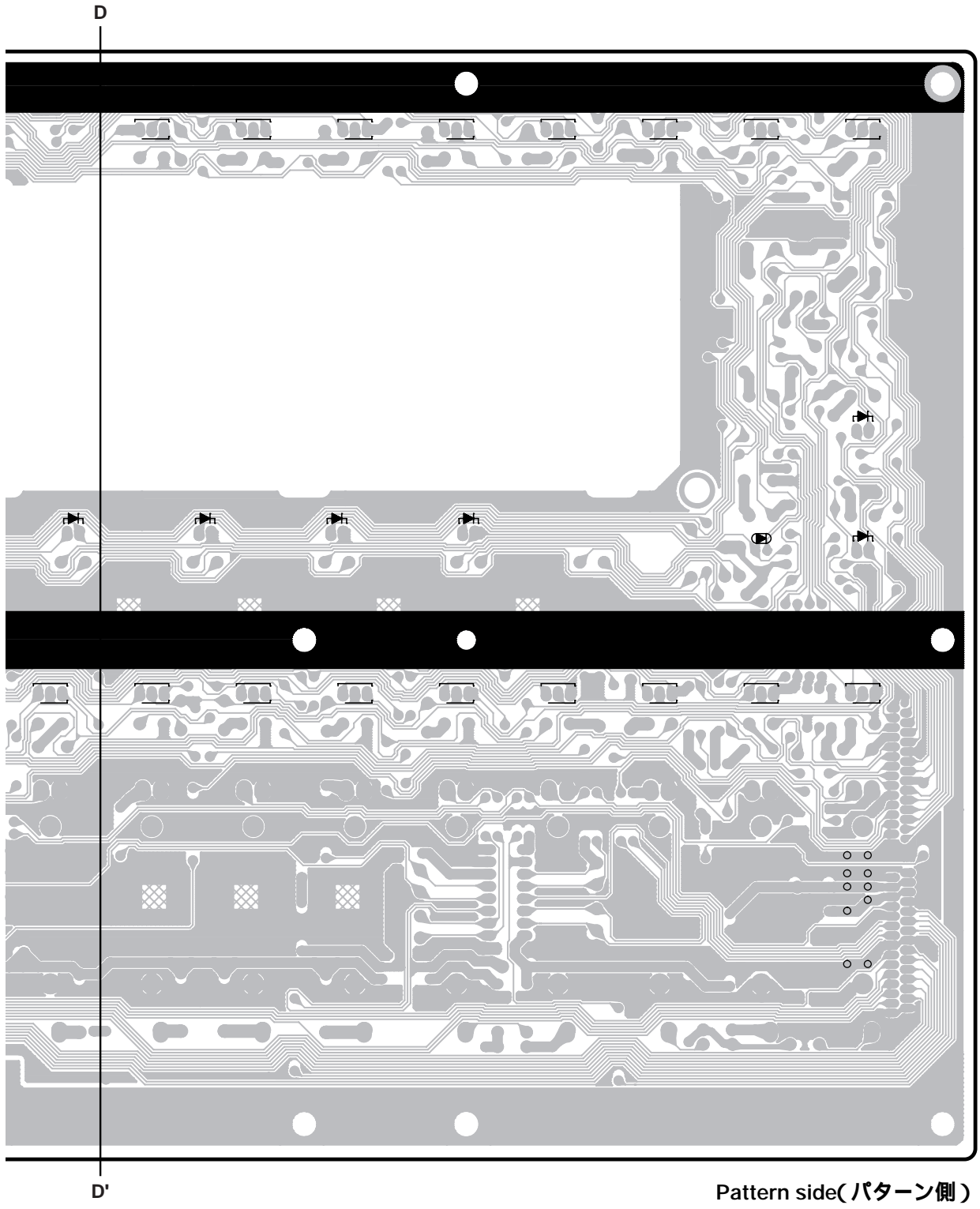

● SUB-AN Circuit Board (X2693B0)

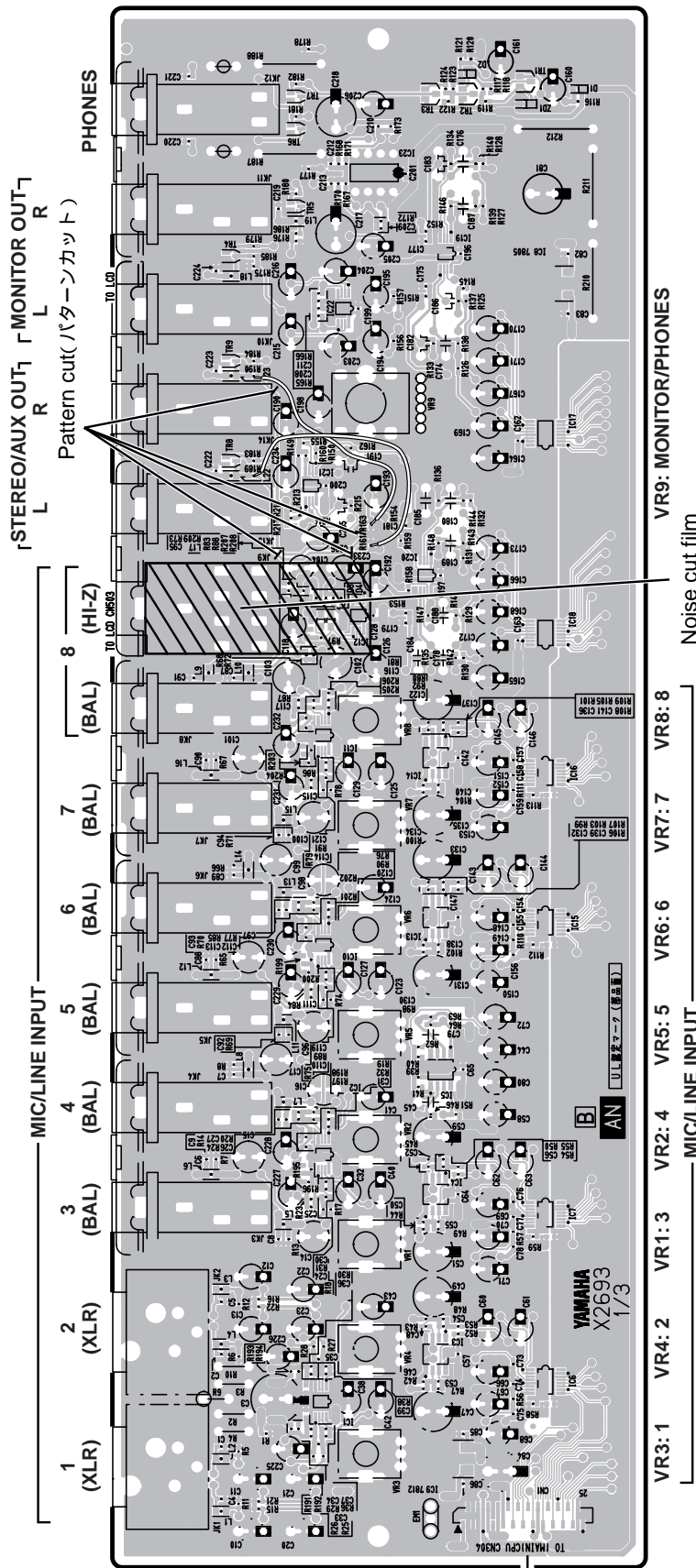

- Instruction for lowering the electrolytic capacitor (C104, C118, C192, C233, C236)
(ケミコン (C104, C118, C192, C233, C236) を倒す指示)

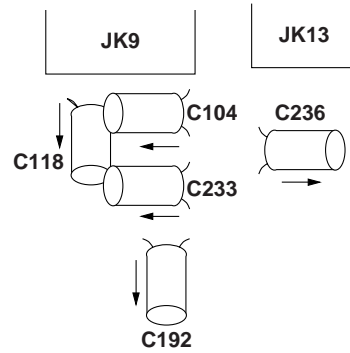

- Noise cut film installation
(ノイズカットフィルム取付方法)

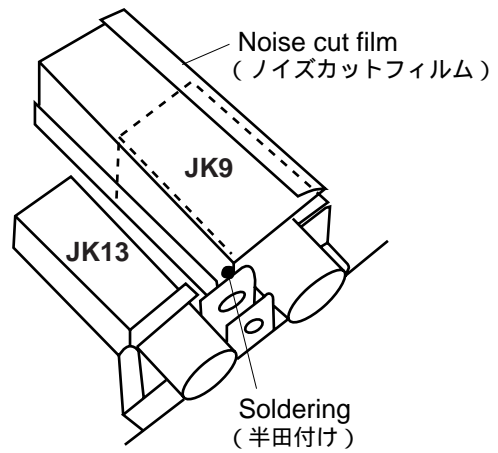

Component side (部品側)

● SUB-AN Circuit Board (X2693B0)

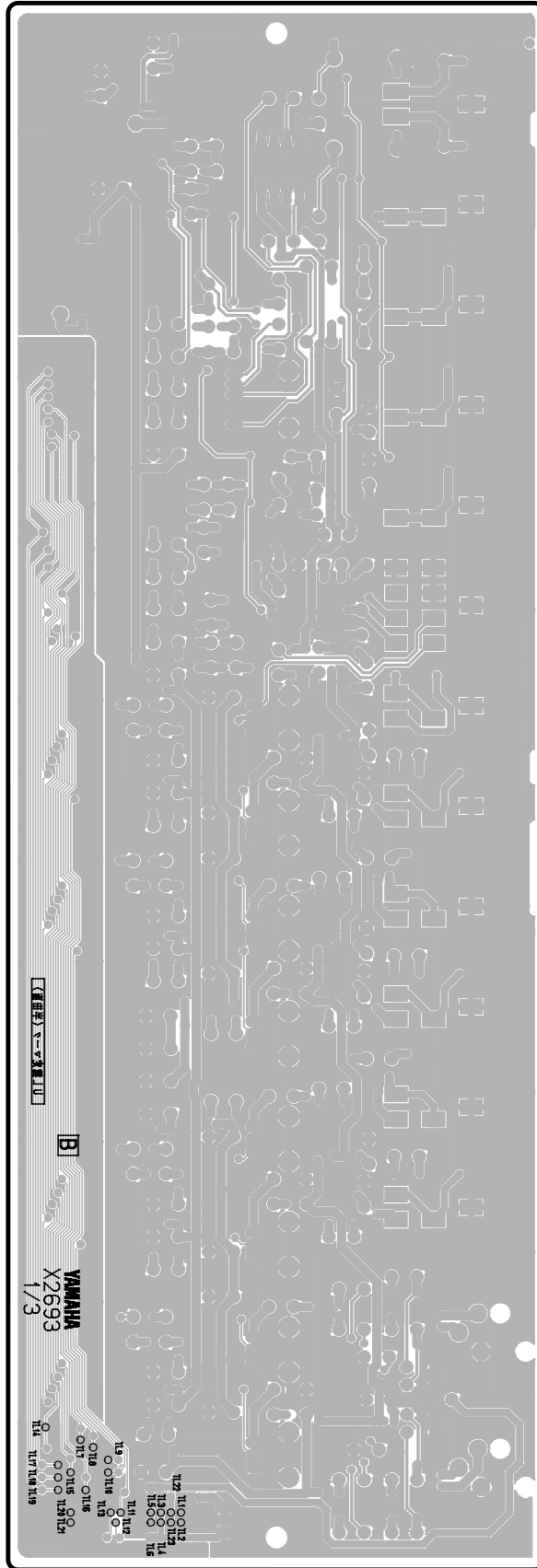

● SUB-AN Circuit Board (X2693C0)

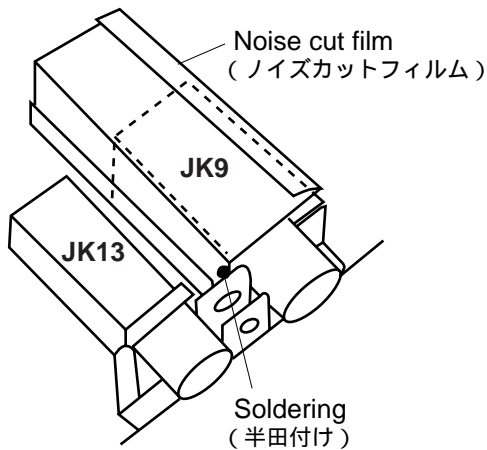
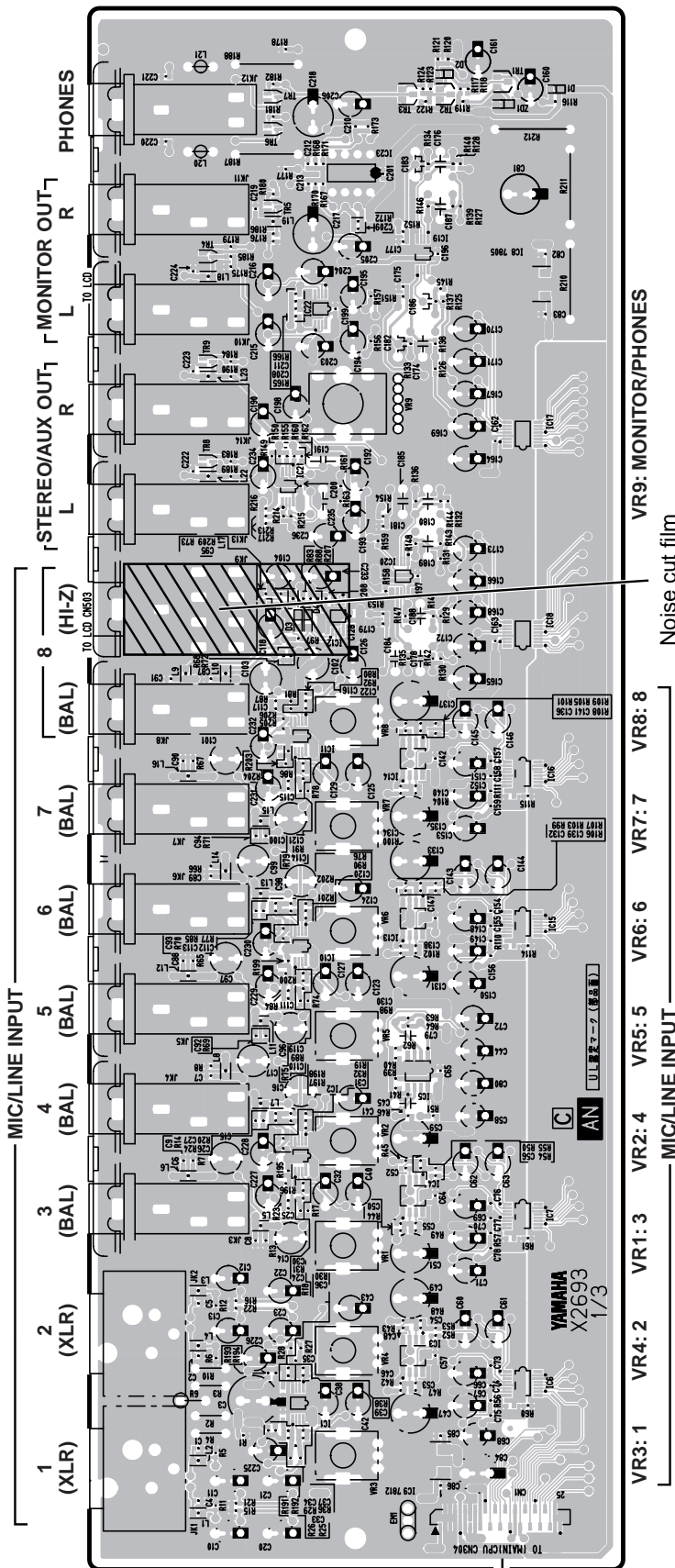

Component side(部品側)

2NAP-V905480-2

CN1: to MAIN-CN304

● SUB-AN Circuit Board (X2693C0)

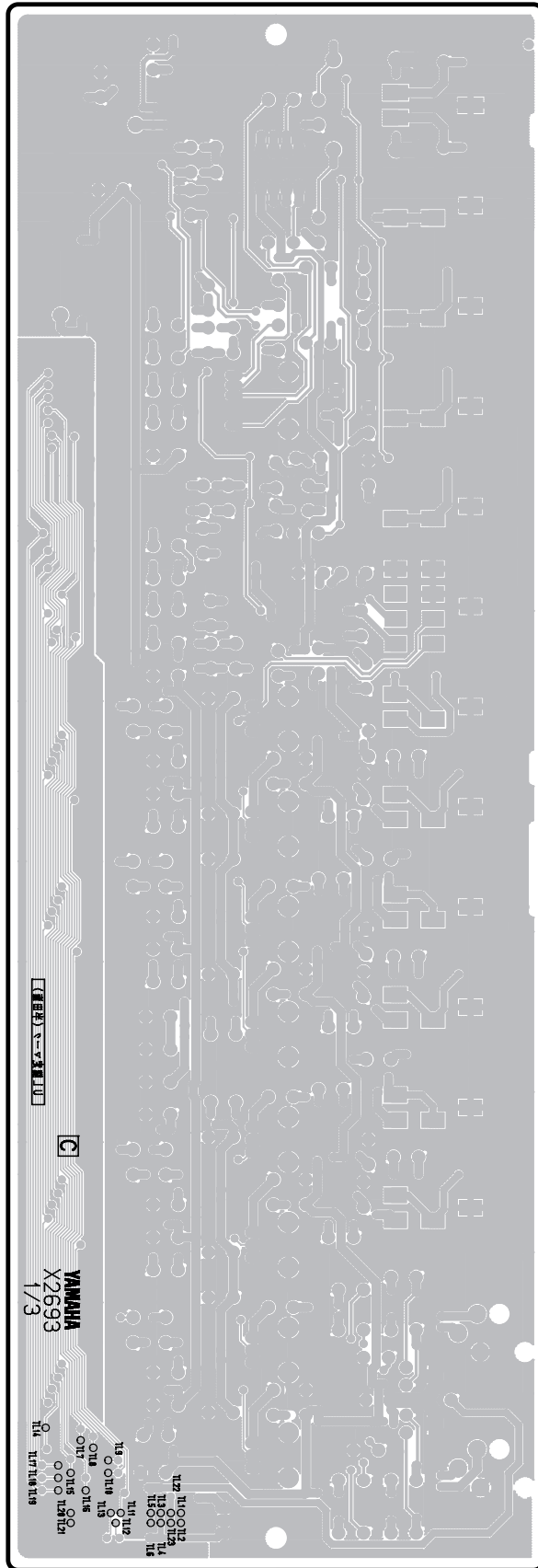

● SUB-LCD Circuit Board

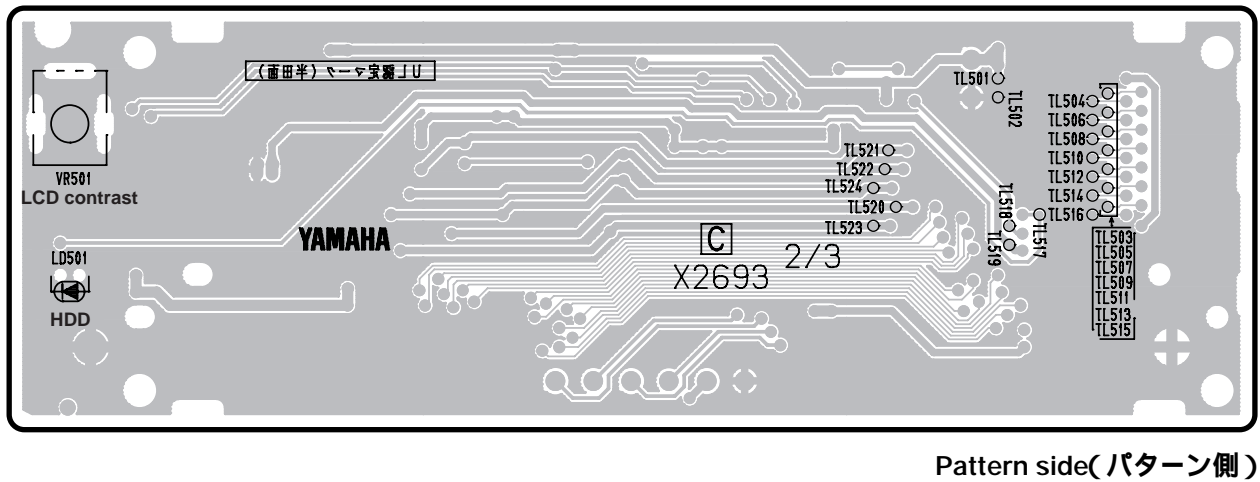
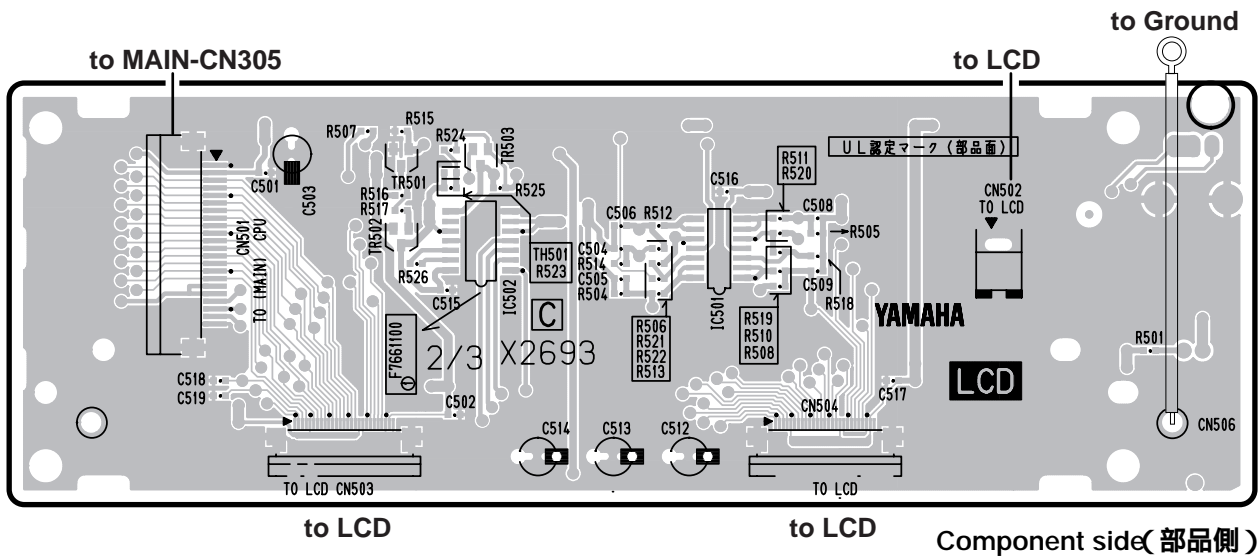

2NAP-V905480-2

2NAP-V905480-3

INSPECTIONS

Items required

- 1) Low frequency oscillator (supporting balance and unbalance)
- 2) AC voltage meter, distortion meter (supporting balance and unbalance, 20KHz LPF, DIN AUDIO FILTER)
- 3) DC voltage meter
- 4) Function generator
- 5) DSA-1 (digital audio interface analyzer)

Item	Input	Standard	Remarks
PHANTOM DC		DC32V~DC36V	Establish a short circuit between INPUT1 and INPUT2 (XLR) pins 2 and 3, and then connect a 10K ohm load between pins 1 and 2. Measure the voltage at both ends of the 10K ohm load when the PHANTOM switch is set at ON. Then, check to ensure that electrical discharge is started swiftly after the switch is set at OFF.
AD/DA			
1-1) LINE gain	INPUT1 (XLR) 1KHz +4dBu	STEREO/AUX OUT L Output level: -10dV ± 3dB	Use 20KHz LPF when measuring distortion.
1-2) Maximum output	1KHz +18dBu	Output distortion factor: 1% or less	
1-3) Distortion factor	1KHz +4dBu	Distortion factor: 0.03% or less	
1-4) Frequency characteristics	20~20KHz +4dBu	Output level: Within -3 to +1dB (1KHz as standard)	
1-5) Noise level	OFF	Output level: -90dBV or less	Establish an end terminal of 150 ohms between INPUT1 and INPUT2 pins 2 and 3 when measuring the noise level. Also, measure the average value with the use of a DIN AUDIO FILTER (however, no input must be made at the INPUT3 to 8 and HI-Z terminals.)
1-6) MIC gain	1KHz -46dBu	Output level: -10dBV ± 2dB Distortion factor: 0.2% or less (However, INPUT GAIN VR: MAX [MIC])	
1-7) Noise level	OFF	Output level: -65dBV or less (However, INPUT GAIN VR: MAX [MIC])	

The items, input level and standard values are the same as for 1-1 to 1-7.			

The items, input level and standard values are the same as for 1-1 to 1-7.			

The items, input level and standard values are the same as for 1-1 to 1-7.			

The items, input level and standard values are the same as for 1-1 to 1-7.			

The items, input level and standard values are the same as for 1-1 to 1-7.			

The items, input level and standard values are the same as for 1-1 to 1-7.			

The items, input level and standard values are the same as for 1-1 to 1-7.			

The items, input level and standard values are the same as for 1-1 to 1-7.			

The items, input level and standard values are the same as for 1-1 to 1-7.			

9-1) LINE gain	INPUT Hi-Z (UNBAL) 1KHz +4dBu	MONITOR OUT R Output level: -10dV ± 2dB	
9-2) Maximum output	1KHz +18dBu	Output distortion: 5% or less	

10-1) Gain, distortion factor	INPUT7 (TRS) INPUT8 (TRS) 1KHz +4dBu	PHONES L PHONES R Output level: +3dV ± 3dB Output distortion factor: 0.05% or less	
10-2) Maximum output	1KHz +7dBu	Output distortion factor: 5% or less	
10-3) Noise level		Output level: -95dBu or less (However, MONITOR/PHONES VR: MIN)	

11-1) Noise level		MONITOR OUT L MONITOR OUT R Output level: -95dBu or less	

12-1) Ni-Z input cross talk	INPUT3 (TRS) INPUT4 (TRS) 1KHz +18dBu	MONITOR OUT R Output level: -48dBu or less (However, INPUT3 GAIN VR: MIN [LINE]) (However, INPUT4 GAIN VR: MIN [LINE]) (However, INPUT8 GAIN VR: MAX [MIC]) (However, end terminal at INPUT Hi-Z with 220K ohms) (However, MONITOR/PHONES VR: MAX)	

13-1) Jitter measurement	WORD CLOCK SOURCE INT44.1 KHz FIX D.ST IN	Standard values 10nsec or less 44.1KHz 10nsec or less (However, the D.ST IN input signal jitter must be 5nsec or less.)	Use the DSA-1.

0dBu=0.775Vrms
0dBV=1Vrms=+2.2dBu

■ 検査

準備するもの

- 1) 低周波発振器 (バランス、アンバランス対応)
- 2) AC 電圧計、歪率計 (バランス、アンバランス対応 20KHz LPF、DIN AUDIO FILTER)
- 3) DC 電圧計
- 4) ファンクション ジェネレーター
- 5) DSA-1 (デジタル オーディオ インターフェース アナライザ)

項目	入力	規格	備考
PHANTOM DC		DC32V ~ DC36V	INPUT1、INPUT2(XLR)の2-3ピン間をショートし、1-2ピン間に10K 負荷を接続します。 PHANTOMスイッチをONしたとき、10K 負荷両端電圧を測定します。 また、スイッチをOFFしたとき、速やかに放電を開始することを確認します。
AD/DA			
1-1) LINE 利得 1-2) 最大出力 1-3) 歪率 1-4) 周波数特性 1-5) ノイズレベル	INPUT1 (XLR) 1KHz +4dBu 1KHz +18dBu 1KHz +4dBu 20 ~ 20KHz +4dBu OFF	STEREO/AUX OUT L 出力レベル: -10dB ± 3dB 出力歪率: 1%以下 歪率: 0.03%以下 出力レベル: -3 ~ +1dB 以内 (1KHz 基準) 出力レベル: -90dBV 以下	歪率測定時は20KHz LPFを使用します。 ノイズレベル測定時はINPUT1、INPUT2の2-3ピン間を150Ωで終端します。また、DIN AUDIO FILTERを使用して平均値で測定します。 (ただし、INPUT3 ~ 8、HI - Z端子は無入力とします。)
1-6) MIC 利得	1KHz -46dBu	出力レベル: -10dBV ± 2dB 歪率: 0.2%以下 (ただし、INPUT GAIN VR: MAX [MIC])	
1-7) ノイズレベル	OFF	出力レベル: -65dBV 以下 (ただし、INPUT GAIN VR: MAX [MIC])	
項目および入力レベル、規格値は、1-1) ~ 1-7)と同様です。	INPUT2 (XLR)	STEREO/AUX OUT R	
項目および入力レベル、規格値は、1-1) ~ 1-7)と同様です。	INPUT3 (TRS)	STEREO/AUX OUT L	
項目および入力レベル、規格値は、1-1) ~ 1-7)と同様です。	INPUT4 (TRS)	STEREO/AUX OUT R	
項目および入力レベル、規格値は、1-1) ~ 1-7)と同様です。	INPUT5 (TRS)	MONITOR OUT L (ただし、MONITOR/PHONES VR: MAX)	
項目および入力レベル、規格値は、1-1) ~ 1-7)と同様です。	INPUT6 (TRS)	MONITOR OUT R (ただし、MONITOR/PHONES VR: MAX)	
項目および入力レベル、規格値は、1-1) ~ 1-7)と同様です。	INPUT7 (TRS)	MONITOR OUT L (ただし、MONITOR/PHONES VR: MAX)	
項目および入力レベル、規格値は、1-1) ~ 1-7)と同様です。	INPUT8 (TRS)	MONITOR OUT R (ただし、MONITOR/PHONES VR: MAX)	
9-1) LINE 利得 9-2) 最大出力	INPUT Hi-Z (UNBAL) 1KHz +4dBu 1KHz +18dBu	MONITOR OUT R 出力レベル: -10dB ± 2dB 出力歪率: 5%以下	
10-1) 利得、歪率 10-2) 最大出力 10-3) ノイズレベル	INPUT7 (TRS) INPUT8 (TRS) 1KHz +4dBu 1KHz +7dBu	PHONES L PHONES R 出力レベル: +3dB ± 3dB 出力歪率: 0.05%以下 出力歪率: 5%以下 出力レベル: -95dBu 以下 (ただし、MONITOR/PHONES VR: MIN)	
11-1) ノイズレベル 12-1) Hi-Z入力クロストーク		MONITOR OUT L MONITOR OUT R 出力レベル: -95dBu 以下	
	INPUT3 (TRS) INPUT4 (TRS) 1KHz +18dBu	MONITOR OUT R 出力レベル: -48dBu 以下 (ただし、INPUT3 GAIN VR: MIN [LINE]) (ただし、INPUT4 GAIN VR: MIN [LINE]) (ただし、INPUT8 GAIN VR: MAX [MIC]) (ただし、INPUT Hi - z 220K で終端) (ただし、MONITOR/PHONES VR: MAX)	
13-1) ジッタ測定	WORD CLOCK SOURCE INT44.1KHz FIX D.ST IN	規格値 10nsec 以下 44.1KHz 10nsec 以下 (ただし、D.ST IN 入力信号のジッタは5nsec 以下)	DSA-1 を使用

0dBu=0.775Vrms

0dBV=1Vrms=+2.2dBu

TEST PROGRAM

1. Getting Ready

1-1. Rear Panel

- (1) Connect the [DIGITAL STEREO IN] connector to the [DIGITAL STEREO OUT] connector with an optical fiber connector cable.
 - (2) Connect the [MIDI IN] connector to the [MIDI OUT/THRU] connector with a MIDI connector cable.
 - (3) Connect the footswitch to the [FOOT SW] jack.
- * Use the FC5 manufactured by Yamaha or an equivalent product for the FOOT SW (short type when OFF.)

1-2. Front Panel

- (1) Insert the CD-R/RW drive unit (CDRW16G) for test purposes into the CD-R/RW slot.

2. Starting up the Test Program (Diagnostics Program)

- Start-up operations and the position of the selection keys.

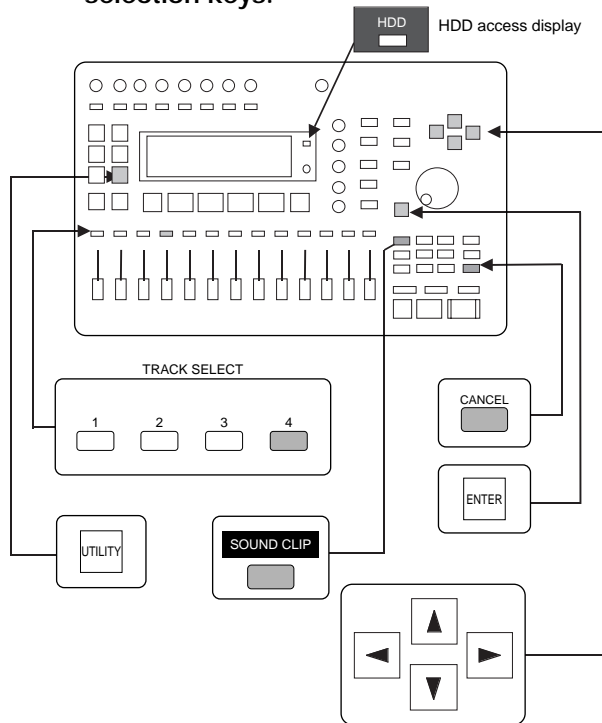

2-1. Start-up and the Test Item Display Screen

(1) Starting up

- 1) Press the **UTILITY** key and the [TRACK 4] selection key simultaneously to switch the power on.
- 2) Release the 1) key when the LCD display shows the following.

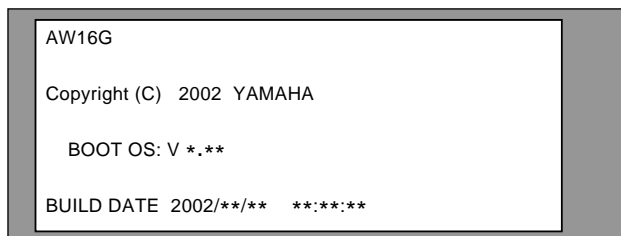

V *.*: Version

- 3) The test program will be started up and the test item display screen will be displayed on the LCD display.

● Test item display screen

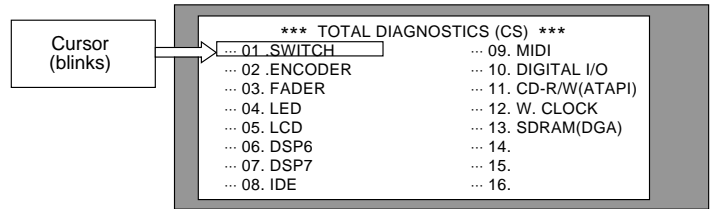

3. Test items

3-1. Test item list

No.	Test items	No.	Test items
01	SWITCH	08	IDE
02	ENCODER	09	MIDI
03	FADER	10	DIGITAL I/O
04	LED	11	CD-R/RW (ATAPI)
05	LCD	12	WORD CLOCK
06	DSP6	13	SDRAM (DGA)
07	DSP7		

3-2. Selecting and executing the test items

- (1) Use the cursor keys to move the cursor to the test item that is to be executed.
- (2) Press the **ENTER** key to execute testing for the test item selected.

3-3. Judgment

Judgment with regard to the success of each test is determined in accordance with the symbol displayed in the left-hand column for each test item; a [O] mark will be displayed if the test was completed normally, and an [X] mark will be displayed if an abnormality occurred or the process was aborted.

● Test item judgment display

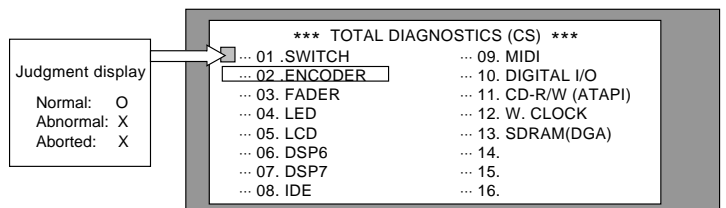

4. Test items

4-1. Switch input test (01 SWITCH)

The [*** 01. SWITCH ***] test item will be displayed.

(1) Test Content

- 1) Carries out the input tests on the control panel switch, the SW-fitted rotary encoder switch and the foot switch.

- 2) A message stating [Hit the key] will be displayed, and the function name of the switch to be inspected will be displayed.
- 3) The test will be performed whenever the switch for the relevant function name being displayed is pressed.
- 4) If the switch input is normal, the next switch function name to be inspected will be displayed.

(2) Judgment

- 1) The screen will return to the test item screen when the process is ended if the input for all switches is normal, an [O] mark will be displayed on the left-hand side of the test item column, and the cursor will move to the next test item. (Refer to 3-3. Test Item Judgment Display.)
- 2) In the event of an abnormality or when the process is aborted:

Press the  key while pressing down on the

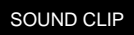
 key to return to the test item screen.

An [X] mark will be displayed on the left-hand side of the test item column.

4-2. Encoder Function Tests (02 ENCODER)

The [*** 02. ENCODER ***] test item will be displayed.

(1) Test Content

- 1) Carries out the function tests for the [EQ], [DYN], [EFF1], [EFF2], [PAN] and [JOG] rotary encoders.
- 2) The function name, count value and operation instruction (direction to turn the knob) will be displayed for the rotary encoder to be inspected. Follow the instructions accordingly. (0-20)

(2) Judgment

- 1) The screen will return to the test item screen when the process is ended if the functions for all rotary encoders are normal, an [O] mark will be displayed on the left-hand side of the test item column, and the cursor will move to the next test item.
- 2) In the event of an abnormality or when the process is aborted:

Press the  key to return to the test item screen. An [X] mark will be displayed on the left-hand side of the test item column, and the cursor will not move.

4-3. Fader Function Tests (03 FADER)

The [*** 03. FADER ***] test item will be displayed.

(1) Test Content

- 1) Carries out the function tests for the [TR1 to TR8], [TR9/10], [TR11/12], [TR13/14], [TR15/16] and [STEREO] faders.
- 2) Values that represent the position of each fader to be inspected will be displayed. (0-127)
- 3) Check to ascertain that the "0" value is displayed with all fader volumes in the $-\infty$ position.

- 4) Perform teaching by moving each track fader volume to a +6dB position from the $-\infty$ position and the stereo fader to the 0dB position, and then visually confirm that the values displayed are increased incrementally until the value for each fader reaches "127".
- 5) A "*" mark will be displayed on the left-hand side of the function name for faders that complete the "0 to 127" operations normally.

(2) Judgment

- 1) The screen will return to the test item screen when the process is ended if the "0 to 127" operation is completed normally for all faders, an [O] mark will be displayed on the left-hand side of the test item column, and the cursor will move to the next test item.
- 2) In the event of an abnormality or when the process is aborted:

Press the  key to return to the test item screen. An [X] mark will be displayed on the left-hand side of the test item column, and the cursor will not move.

4-4. LED Function Test (04 LED)

The [*** 04. LED ***] test item will be displayed.

(1) Test Content

- 1) Carries out illumination tests for the LEDs on the panel, with the exception of the HDD access LED.
- 2) Illumination sequence
INPUT 1 (GR) to INPUT 8 (GR) → QUICK REC (R) → QUICK MONITOR (G) → PAD 1 (O) to PAD 4 (O) → TR 1 (GR) to TR 8 (GR) → TR 9/10 (GR) → TR 11/12 (GR) → TR 13/14 (GR) → TR 15/16 (GR) → STEREO (GR) → HIGH (G) → HI-MID (G) → LO-MID (G) → LOW (G) → JOG ON (G) → UNDO/REDO (O) → SOUND CLIP (GR) → AUTO PUNCH (R) → REPEAT (G) → PLAY (Gx2) → REC (Rx2).

* The letter in the parenthesis represents the color of the LED.

GR = Dual-colored green/red LED, R = Red, G = Green, O = Orange, Gx2 = Layout of two green LEDs, Rx2 = Layout of two red LEDs.

- 3) Illumination sequence for dual-colored LEDs
Green: Illuminated, Red: Extinguished → Green: Extinguished, Red: Illuminated → Green: Illuminated, Red: Illuminated.

* The color of the LED will be amber when both green and red lamps are illuminated together.

(2) Judgment

- 1) Visually confirm that all LEDs are illuminated normally, and then press the  key to end the test. The screen will return to the test item screen, an [O] mark will be displayed on the left-hand side of the test item column, and the cursor will move to the next test item.

- In the event of an abnormality or when the process is aborted:

Press the  key to return to the test item screen. An [X] mark will be displayed on the left-hand side of the test item column, and the cursor will not move.

4-5. LED Display Test (05 LED)

(1) Test Content

- Carries out a dot display test on the LCD display.
- All dots on the LCD screen will flash repeatedly. Visually check to ascertain that there are no scratches or missing dots.

(2) Judgment

- Visually confirm that there are no scratches or missing dots, and then press the  key to end the test. The screen will return to the test item screen, an [O] mark will be displayed on the left-hand side of the test item column, and the cursor will move to the next test item.
- In the event of an abnormality or when the process is aborted:

Press the  key to return to the test item screen. An [X] mark will be displayed on the left-hand side of the test item column, and the cursor will not move.

4-6. DSP6 Function Test (06 DSP6)

The [*** 06. DSP6 ***] test item will be displayed.

(1) Test Content

- Carries out interface tests between the CPU and DSP6, and between DSP6 and the DRAM.
- The names of the items to be tested and the judgment results will be displayed.
 - CPU I/F (DATA BUS 1)** . . . **
(TxBusy test on the WCR register)
 - CPU I/F (DATA BUS 2)** . . . **
(Write/Read test into the TxBuf)
 - CPU I/F (CHIP SELECT, TXB)** . . . **
(Write/Read test into the DSP's TxBusy)
 - CPU I/F (ADDRESS BUS)** . . . **
(Address bus connection line verification)
 - CPU I/F (BUS, W/R, REG)** . . . **
(Bus W/R register test)
 - DRAM I/F (DATA BUS)** . . . **
(Write/Read test into the DRAM)
 - DRAM I/F (ADDRESS BUS)** . . . **!
 - DRAM I/F (ADDRESS BUS & MPR)** . . . **!
(Write/Read test into all DRAM areas)

** = Test result display

The details of the test listed within the parenthesis will not be displayed on the LCD.

(2) Judgment

- A messages stating "ALL TEST AREA OK!" will be displayed in the ** area if all test judgments are successful.

- Press  to end the test. The screen will return to the test item screen, an [O] mark will be displayed on the left-hand side of the test item column, and the cursor will move to the next test item.

- If the test judgment is not successful, as in the following examples, the relevant error message will be displayed below the test item in question.

1: CPU I/F (DATA BUS 1) . . . NG
IC310 TXBusy Error

2: CPU I/F (DATA BUS 2) . . . NG
MSB 28 24 20 16 12 8 LSB
IC310 XXXX XXXX XXXX XXXX XXXX XXXX XXXX

* "0" (normal) is displayed for the bits that matched during the Write/Read process. The bits that display "X" are the error bits.

3: CPU I/F (CHIP SELECT, TXB) . . . NG
IC310 CS Error

4: CPU I/F (ADDRESS BUS) . . . NG
MSB 28 24 20 16 12 8 LSB
IC310 0000 XXXX XXXX XXXX XXXX XXXX XXXX

* "0" (normal) is displayed for the bits that matched during the Write/Read process. The bits that display "X" are the error bits.

5: CPU I/F (BUS, W/R, REG) . . . NG
MSB 28 24 20 16 12 8 LSB
IC310 X000 XXXX XXXX XXXX XXXX XXXX XXXX

* "0" (normal) is displayed for the bits that matched during the Write/Read process. The bits that display "X" are the error bits.

6: DRAM I/F (DATA BUS) . . . NG
MSB 28 24 20 16 12 8 LSB
IC310 X000 XXXX XXXX XXXX XXXX XXXX XXXX

* "0" (normal) is displayed for the bits that matched during the Write/Read process. The bits that display "X" are the error bits.

7: DRAM I/F (ADDRESS BUS) . . . NG
MSB 28 24 20 16 12 8 LSB
IC310 X000 XXXX XXXX XXXX XXXX XXXX XXXX

* "0" (normal) is displayed for the bits that matched during the Write/Read process. The bits that display "X" are the error bits.

- If "NG" is displayed in any of the items, press the  key to return to the test item display screen.

- An [X] mark will be displayed on the left-hand side of the test item column, and the cursor will not move.

4-7. DSP7 Function Test (07 DSP7)

The [*** 07. DSP7 ***] test item will be displayed.

(1) Test Content

- Carries out interface tests between the CPU and DSP7.

- 2) Carries out serial I/O connection tests between DSP6 and DSP7.
 - 3) Carries out serial I/O connection tests between DGA and DSP7.
 - 4) The names of the items to be tested and the judgment results will be displayed.
 - 1: CPU I/F (DATA BUS) . . . **
(Write/Read test into the TxBuf)
 - 2: CPU I/F (CHIP SELECT) . . . **
(Write/Read test into the DSP's TxBusy)
 - 3: CPU I/F (ADDRESS BUS) . . . **
(Address bus connection line verification)
 - 4: SIO CONNECTION (DSP6 ↔ DSP7) . . . **
(Connection line verification between DSP6 and DSP7)
 - 5: SIO CONNECTION (DSP7 ↔ DGA) . . . **
(Connection line verification between DSP7 and DGA)
- ** = Test result display
The details of the test listed within the parenthesis will not be displayed on the LCD.

(2) Judgment

- 1) A messages stating "ALL TEST AREA OK!" will be displayed in the ** area if all test judgments are successful.
- 2) Press to end the test. The screen will return to the test item screen, an [O] mark will be displayed on the left-hand side of the test item column, and the cursor will move to the next test item.
- 3) If the test judgment is not successful, as in the following examples, the relevant error message will be displayed below the test item in question.

1: CPU I/F (DATA BUS) . . . NG
 MSB 28 24 20 16 12 8 LSB
 IC317 XXXX XXXX XXXX XXXX XXXX XXXX XXXX XXXX

* "0" (normal) is displayed for the bits that matched during the Write/Read process. The bits that display "X" are the error bits.

2: CPU I/F (CHIP SELECT) . . . NG
 IC317 CS Error

3: CPU I/F (ADDRESS BUS) . . . NG
 MSB LSB
 IC317 XXXX XXXX

* "0" is displayed for the bits that matched during the Write/Read process.

4: SIO CONNECTION (DSP6 ↔ DSP7) . . . NG
 IC317 SIO44 → IC310 SIO
 IC310 SIO0 → IC317 SIO20

5: SIO CONNECTION (DSP7 ↔ DGA) . . . NG
 IC310 SIO40 → IC325 AUDIOIN0
 IC310 SIO41 → IC325 AUDIOIN1
 IC325 AUDIOOUT0 → IC310 SIO08
 IC325 AUDIOOUT1 → IC310 SIO09
 IC325 AUDIOOUT2 → IC310 SIO10
 IC325 AUDIOOUT3 → IC310 SIO11
 IC325 AUDIOOUT4 → IC310 SIO04
 IC325 AUDIOOUT5 → IC310 SIO05
 IC325 AUDIOOUT6 → IC310 SIO12

- 4) If "NG" is displayed in any of the items, press the key to return to the test item display screen.
- 5) An [X] mark will be displayed on the left-hand side of the test item column, and the cursor will not move.

4-8. Built-in HDD Operation Test (08 IDE)

The [*** 08. IDE ***] test item will be displayed.

(1) Test Content

- 1) Carries out connection tests between DGA (IC325), CN311, CN601 and CN602.
- 2) Carries out connection tests and operation tests on the built-in hard disk (IDE type.)
- 3) Verifies that the HDD access display LED is blinking (refer to the illustration in Start-up Operations and Selection Key Positions.)

(2) Judgment

- 1) Press the key and visually confirm that the HDD access display LED situated on the panel is blinking when the test is executed.
- 2) [... OK] will be displayed if the connection and operations are normal. Press the key to return to the test item screen. An [O] mark will be displayed on the left-hand side of the test item column, and the cursor will move to the next test item.
- 3) The following error messages will be displayed if the test judgement is not successful.

IDE TIMEOUT (CHECK CPU ↔ DGA ↔ HDD)
 →Communication (connection) error between the CPU (IC302), DGA (IC325), CN311, CN601 and CN602.

IDE - HDD READ/WRITE (CHECK ↔ DGA ↔ HDD)
 →Read/Write error in the HDD.

IDE - HDD DMA (CHECK CPU ↔ DRAM ↔ DGA)
 →Read/Write error using DMA.

- 4) If "NG" is displayed in any of the items, press the key to return to the test item display screen.
- 5) An [X] mark will be displayed on the left-hand side of the test item column, and the cursor will not move.

4-9. MIDI Function Test (09 MIDI)

The [*** 09. MIDI ***] test item will be displayed.

(1) Test Content

- 1) Carries out function tests on the MIDI I/F.

(2) Judgment

- 1) [OK !] will be displayed if the connection is normal.
 Press the key to return to the test item screen. An [O] mark will be displayed on the left-hand side of the test item column, and the cursor will move to the next test item.

- 2) [NG: DATA ERROR] will be displayed if an abnormality has occurred. Press the key to return to the test item screen.
- 3) An [X] mark will be displayed on the left-hand side of the test item column, and the cursor will not move.

4-10. DIGITAL I/O Function Test (10 DIGITAL I/O)

The [*** 10. DIGITAL I/O ***] test item will be displayed.

(1) Test Content

- 1) Carries out DIGITAL I/O (OPTICAL SPDIF) signal transmission and receiving tests.
- 2) Carries out DIGITAL AUDIO signal tests.

(2) Judgment

- 1) [<STATUS> OK] and [<AUDIO> OK] will be displayed if both tests are normal. Press the key to return to the test item screen. An [O] mark will be displayed on the left-hand side of the test item column, and the cursor will move to the next test item.
- 2) [<STATUS> NG: CHANNEL STATUS & USER BIT], [<STATUS> NG: DIR LOCK] and [<AUDIO> NG] will be displayed together with a error message indicating the location of the error if an abnormality has occurred. Press the key to return to the test item screen.
- 3) An [X] mark will be displayed on the left-hand side of the test item column, and the cursor will not move.

4-11. CD-RW Drive Connection Test (11 CD-RW)

The [*** 11. CD-RW (ATAPI) ***] test item will be displayed.

(1) Test Content

- 1) Carries out CD-RW drive interface tests.

(2) Judgment

- 1) [... OK] will be displayed if the connection is normal. Press the key to return to the test item screen. An [O] mark will be displayed on the left-hand side of the test item column, and the cursor will move to the next test item.
- 2) [... NG] will be displayed if an abnormality has occurred. Press the key to return to the test item screen.
- 3) An [X] mark will be displayed on the left-hand side of the test item column, and the cursor will not move.

4-12. WORD CLOCK Test (12 WORD CLOCK)

The [*** 12. WORD CLOCK ***] test item will be displayed.

(1) Test Content

- 1) Carries out tests on the WORD CLOCK GEN. Function (X'tal OSC, VCO.)

(2) Judgment

- 1) [... OK] will be displayed if the connection is normal.

Press the key to return to the test item screen. An [O] mark will be displayed on the left-hand side of the test item column, and the cursor will move to the next test item.

- 2) The following messages will be displayed if an abnormality occurs:

44.1k INTERNAL CLOCK

→ 44.1k Oscillation error with the word clock (X303 defect)

44.1k 0% VARI

→ 44.1k Oscillation error (IC326 defect)

44.1k +7% VARI

→ 44.1k +7% oscillation error (IC326 defect)

44.1k -7% VARI

→ 44.1k -7% oscillation error (IC326 defect)

- 3) If any of these errors occur, press the key to return to the test item display screen.
- 4) An [X] mark will be displayed on the left-hand side of the test item column, and the cursor will not move.

4-13. SDRAM (DGA) Function Test (13 SDRAM)

The [*** 13. SDRAM (DGA) ***] test item will be displayed.

(1) Test Content

- 1) Verifies DGA-related connections.

(2) Judgment

- 1) [... OK] will be displayed if all connections are

normal. Press the key to return to the test item screen. An [O] mark will be displayed on the left-hand side of the test item column, and the cursor will move to the next test item.

- 2) The following messages will be displayed if an abnormality occurs:

DGA - SDRAM (Check CPU → DGA → SDRAM)

→ Faulty connection between the CPU, the DGA and the SDRAM

IDE (HDD) - DGA - SDRAM (Check IDE → DGA

→ SDRAM)

→ Faulty connection between the built-in HDD, the DGA and the SDRAM

- 3) If any of these errors occur, press the key to return to the test item display screen.
- 4) An [X] mark will be displayed on the left-hand side of the test item column, and the cursor will not move.

■ テストプログラム

1. 準備

1-1 本体背面

- (1) [DIGITAL STEREO IN] [DIGITAL STEREO OUT] コネクタ間を光ファイバーコネクタケーブルで接続します。
- (2) [MIDI IN] [MIDI OUT/THRU]コネクタ間をMIDI コネクタケーブルで接続します。
- (3) [FOOT SW]ジャックにフットスイッチを接続します。FOOT SWはヤマハ製FC5又は相当品(OFF時ショートタイプ)を使用して下さい。

1-2 本体前面

- (1) CD-R/RW SLOT に検査用CD-R/RW ドライブ (CDRW16G)を装備します。

2. テストプログラム(DIAGNOSTICS PROGRAM)の起動 起動操作・選択キーの位置

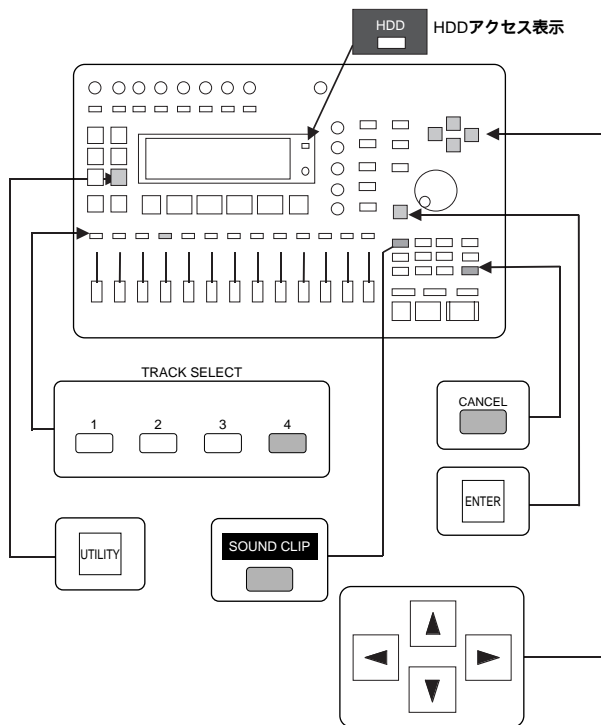

2-1 起動と検査項目表示画面

(1) 起動方法

- 1) [UTILITY]キーとTRACK 4 選択キーを同時に押しながらPOWER ON します。
- 2) LCD DISPLAYに下記のように表示されるので1)のキーを放します。

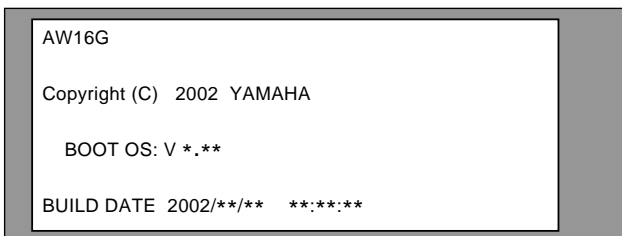

- 3) テストプログラムが起動してLCD DISPLAY表示が検査項目表示画面になります。

検査項目表示画面

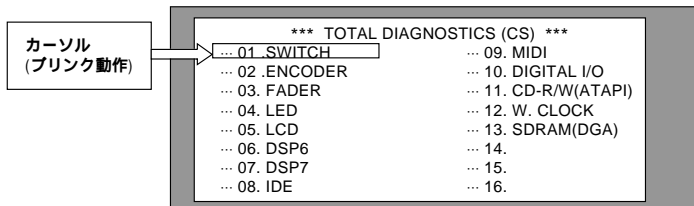

3. 検査項目

3-1 検査項目一覧表

No.	検査項目	No.	検査項目
01	SWITCH	08	IDE
02	ENCODER	09	MIDI
03	FADER	10	DIGITAL I/O
04	LED	11	CD-R/RW (ATAPI)
05	LCD	12	WORD CLOCK
06	DSP6	13	SDRAM (DGA)
07	DSP7		

3-2 検査項目の選択・実行

- (1)カーソルキー を操作して、カーソルを実施する検査項目へ移動します。
- (2) [ENTER] キーを押す事により、選択した検査項目の検査内容が実行されます。

3-3 判定

各検査項目についての判定は、各検査項目毎に正常終了すると○、異常または中断した場合は、×が検査項目表示欄の左端に表示されます。

検査項目判定表示

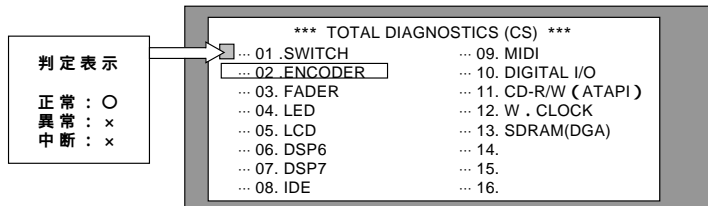

4. 検査項目内容

4-1 スイッチ入力検査 (01 SWITCH)

検査項目「*** 01. SWITCH ***」が表示されます。

(1) 検査内容

- 1) コントロールパネルスイッチ、SW付ロータリーエンコーダーのスイッチおよびフットスイッチの入力検査を行います。
- 2) 「Hit the key」と表示されて、検査するスイッチの機能名が表示されます。
- 3) 表示されている機能名に該当するスイッチを押す事により検査を行います。
- 4) スイッチ入力が正常であると次に検査するスイッチの機能名を表示します。

(2) 検査判定

- 1) 全てのスイッチ入力が正常の場合、終了と同時に検査項目表示画面に戻り、検査項目欄の左端に○を表示して、次の検査項目にカーソルが移動します。(3-3 検査項目判定表示 参照)
- 2) 異常または中断したい場合

SOUND CLIP キーを押しながら **CANCEL** キーを押して検査項目表示画面に戻します。
検査項目欄の左端に × と表示されます。

4-2 エンコーダー機能検査 (02 ENCODER)

検査項目「*** 02. ENCODER ***」が表示されます。

(1) 検査内容

- 1) [EQ],[DYN],[EFF1],[EFF2],[PAN],[JOG]のロータリーエンコーダー機能検査を行います。
- 2) 検査するロータリーエンコーダーの機能名、カウント値および操作指示(ツマミ回転方向)が表示されるので指示に従って検査を行います。(0-20)

(2) 検査判定

- 1) 全てのロータリーエンコーダー機能が正常の場合、終了と同時に検査項目表示画面に戻り、検査項目欄の左端に○を表示して、次の検査項目にカーソルが移動します。
- 2) 異常または中断したい場合

CANCEL キーを押して検査項目表示画面に戻ると、検査項目欄の左端に × と表示されてカーソルは移動しません。

4-3 フェーダー機能検査 (03 FADER)

検査項目「*** 03. FADER ***」が表示されます。

(1) 検査内容

- 1) [TR1 ~ TR8],[TR9/10],[TR11/12],[TR13/14],[TR15/16],[STEREO]のフェーダー機能検査を行います。
- 2) 検査する各フェーダーの位置を数値化したものが表示されます。(0-127)

- 3) 全フェーダーVRが - の位置の状態状態で数値表示が“0”であることを確認します。

- 4) 各トラックのフェーダーVRは - の位置から + 6 dB 位置まで、ステレオフェーダーは 0 dB まで摺動させ、数値表示がカウントアップして各フェーダーに対応する数値が“127”になることを目視にて確認します。

- 5) “0 127”まで正常に動作したフェーダーは、その機能名の左側に * が表示されます。

(2) 検査判定

- 1) 全てのフェーダーが“0 127”まで正常に動作した場合、終了と同時に検査項目表示画面に戻り、検査項目欄の左端に○を表示して、次の検査項目にカーソルが移動します。
- 2) 異常または中断したい場合

CANCEL キーを押して検査項目表示画面に戻ると検査項目欄の左端に × と表示されてカーソルは移動しません。

4-4 LED 機能検査 (04 LED)

検査項目「*** 04. LED ***」が表示されます。

(1) 検査内容

- 1) HDDアクセス表示LEDを除くパネル上のLED点灯検査を行います。

2) 点灯順序

INPUT 1 (GR) ~ INPUT 8 (GR) QUICK REC (R)
QUICK MONITOR (G) PAD 1 (O) ~ PAD 4 (O)
TR 1 (GR) ~ TR 8 (GR) TR 9/10 (GR)
TR 11/12 (GR) TR 13/14 (GR) TR 15/16 (GR)
STEREO (GR) HIGH (G) HI-MID (G)
LO-MID (G) LOW (G) JOG ON (G) UNDO/
REDO (O) SOUND CLIP (GR) AUTO PUNCH (R)
REPEAT (G) PLAY (Gx2) REC (Rx2)
*()内はLEDの色を示します。

GR = 緑 / 赤の2色LED R = 赤 G = 緑 O = 橙
Gx2 = 緑のLED 2個配置
Rx2 = 赤LED 2個配置

3) 2色LEDの点灯順

緑：点灯、赤：消灯 緑：消灯、赤：点灯
緑：点灯、赤：点灯
* 緑、赤共点灯時はアンバー色になります。

(2) 検査判定

- 1) 全てのLEDが点灯する事を目視にて確認し、

ENTER キーを押して検査を終了させると検査項目表示画面に戻り、検査項目欄の左端に○を表示して、次の検査項目にカーソルが移動します。

- 2) 異常または中断したい場合

CANCEL キーを押して検査項目表示画面に戻ると検査項目欄の左端に × と表示されてカーソルは移動しません。

4-5 LCD 表示検査 (05 LCD)

(1) 検査内容

- 1) LCD 表示器のドット表示検査を行います。
- 2) LCD 画面の全ドットが点滅を繰り返すのでキズ、ドット欠けを目視にて確認します。

(2) 検査判定

- 1) キズ、ドット欠けが無い事を確認して正常の場合、

 キーを押して検査を終了させると検査項目表示画面に戻り、検査項目欄の左端に ○ を表示して、次の検査項目にカーソルが移動します。

- 2) 異常または中断したい場合

 キーを押して検査項目表示画面に戻ると検査項目欄の左端に × と表示されてカーソルは移動しません。

4-6 DSP6 機能検査 (06 DSP6)

検査項目「*** 06 . DSP6 ***」が表示されます。

(1) 検査内容

- 1) CPU DSP6 間および DSP6 DRAM 間インターフェイス検査を行います。

- 2) 検査する項目名と検査判定が表示されます。

- 1 : CPU I/F (DATA BUS 1) ... **
 (WCR レジスタの TxBusy 検査)
- 2 : CPU I/F (DATA BUS 2) ... **
 (TxBuf への Write / Read 検査)
- 3 : CPU I/F (CHIP SELECT, TXB) ... **
 (DSP の TxBusy への Write / Read 検査)
- 4 : CPU I/F (ADDRESS BUS) ... **
 (Address Bus の結線確認)
- 5 : CPU I/F (BUS, W/R, REG) ... **
 (Bus W / R レジスタの検査)
- 6 : DRAM I/F (DATA BUS) ... **
 (DRAM への Write / Read 検査)
- 7 : DRAM I/F (ADDRESS BUS) ... **!
 (DRAM 全領域への Write / Read 検査)
- 8 : DRAM I/F (ADDRESS BUS & MPR) ... **!
 (DRAM 全領域への Write / Read 検査)

** = 検査結果表示

() 内の検査内容は LCD 表示されません。

(2) 検査判定

- 1) 検査の全判定が OK の場合、** 部に ALL TEST AREA OK ! が表示されます。

 キーを押して検査を終了させると検査項目表示画面に戻り、検査項目欄の左端に ○ を表示して、次の検査項目にカーソルが移動します。

- 3) 検査の判定表示が以下のように NG と表示された場合、その検査項目の下にエラーメッセージが表示されます。

1 : CPU I/F (DATA BUS 1) ... NG
 IC310 TXBusy Error

2 : CPU I/F (DATA BUS 2) ... NG
 MSB 28 24 20 16 12 8 LSB
 IC310 XXXX XXXX XXXX XXXX XXXX XXXX XXXX XXXX

* Write / Read で同一の Bit は 0 (正常) X が表示される Bit がエラー Bit

3 : CPU I/F (CHIP SELECT, TXB) ... NG
 IC310 CS Error

4 : CPU I/F (ADDRESS BUS) ... NG
 MSB 28 24 20 16 12 8 LSB
 IC310 0000 XXXX XXXX XXXX XXXX XXXX XXXX XXXX

* Write / Read で同一の Bit は 0 (正常) X が表示される Bit がエラー Bit

5 : CPU I/F (BUS, W/R, REG) ... NG
 MSB 28 24 20 16 12 8 LSB
 IC310 X000 XXXX XXXX XXXX XXXX XXXX XXXX XXXX

* Write / Read で同一の Bit は 0 (正常) X が表示される Bit がエラー Bit

6 : DRAM I/F (DATA BUS) ... NG
 MSB 28 24 20 16 12 8 LSB
 IC310 X000 XXXX XXXX XXXX XXXX XXXX XXXX XXXX

* Write / Read で同一の Bit は 0 (正常) X が表示される Bit がエラー Bit

7 : DRAM I/F (ADDRESS BUS) ... NG
 MSB 28 24 20 16 12 8 LSB
 IC310 X000 XXXX XXXX XXXX XXXX XXXX XXXX XXXX

* Write / Read で同一の Bit は 0 (正常) X が表示される Bit がエラー Bit

- 4) 一項目でも“ NG ”表示がある場合、 キーを押して検査項目表示画面に戻ります。

- 5) 検査項目欄の左端に × と表示されてカーソルは移動しません。

4-7 DSP7 機能検査 (07 DSP7)

検査項目「*** 07 . DSP7 ***」が表示されます。

(1) 検査内容

- 1) CPU DSP7 間インターフェイス検査を行います。
- 2) DSP6 DSP7 間シリアル I/O 接続検査を行います。
- 3) DGA DSP7 間シリアル I/O 接続検査を行います。

- 4) 検査する項目名と検査判定が表示されます。
- 1: CPU I/F (DATA BUS) ... **
 (TxBuf への Write / Read 検査)
- 2: CPU I/F (CHIP SELECT) ... **
 (DSP の TxBusy への Write / Read 検査)
- 3: CPU I/F (ADDRESS BUS) ... **
 (Address Bus の結線確認)
- 4: SIO CONNECTION (DSP6 DSP7) ... **
 (DSP6, DSP7 間の結線確認)
- 5: SIO CONNECTION (DSP7 DGA) ... **
 (DSP7, DGA 間の結線確認)
- ** = 検査結果表示
 ()内の検査内容はLCD表示されません。

(2)検査判定

- 1) 検査の全判定がOK表示された場合、**部に
 ALL TEST AREA OK !
 が表示されます。
- 2) キーを押して検査を終了させると検査項目表示画面に戻り、検査項目欄の左端に○を表示して、次の検査項目にカーソルが移動します。
- 3) 検査の判定表示が以下のようにNGと表示された場合、その検査項目の下にエラーメッセージが表示されます。

1: CPU I/F (DATA BUS) ... NG
 MSB 28 24 20 16 12 8 LSB
 IC317 XXXX XXXX XXXX XXXX XXXX XXXX XXXX XXXX
 * Write / Read で同一のBitは0(正常)、Xが表示されるBitがエラーBit

2: CPU I/F (CHIP SELECT) ... NG
 IC317 CS Error

3: CPU I/F (ADDRESS BUS) ... NG
 MSB LSB
 IC317 XXXX XXXX

* Write / Read で同一のBitは0

4: SIO CONNECTION (DSP6 DSP7) ... NG
 IC317 SIO44 IC310 SIO
 IC310 SIO IC317 SIO20

5: SIO CONNECTION (DSP7 DGA) ... NG
 IC310 SIO40 IC325 AUDIOIN0
 IC310 SIO41 IC325 AUDIOIN1
 IC325 AUDIOOUT0 IC310 SIO08
 IC325 AUDIOOUT1 IC310 SIO09
 IC325 AUDIOOUT2 IC310 SIO10
 IC325 AUDIOOUT3 IC310 SIO11
 IC325 AUDIOOUT4 IC310 SIO04
 IC325 AUDIOOUT5 IC310 SIO05
 IC325 AUDIOOUT6 IC310 SIO12

- 4) 一項目でも“NG”表示がある場合、 キーを押して検査項目表示画面に戻ります。
- 5) 検査項目欄の左端に×と表示されてカーソルは移動しません。

4-8 内蔵 HDD 動作検査 (08 IDE)

検査項目「*** 08 . IDE ***」が表示されます。

(1)検査内容

- 1) DGA(IC325) CN311 CN601 CN602 間の接続検査を行います。
- 2) 内蔵用ハードディスク(IDE Type)の接続および動作検査を行います。
- 3) HDD アクセス表示LEDの点滅を確認します。
 (起動操作・選択キーの位置 図参照)

(2)検査判定

- 1) キーを押して検査を実行した時、パネル面にあるHDDアクセス表示LEDが点滅する事を目視にて検査します。
- 2) 接続および動作が正常の場合、
 ... OK

と表示されるので キーを押して検査項目表示画面に戻り、検査項目欄の左端に○を表示して、次の検査項目にカーソルが移動します。

- 3) NG表示された場合、以下のエラーメッセージが表示されます。

IDE TIMEOUT (CHECK CPU DGA HDD)
 CPU(IC302)・DGA(IC325)・CN311・CN601・
 CN602・HDD間の通信(接続)不具合

IDE - HDD READ / WRITE (CHECK DGA HDD)
 HDDへのRead / Write 不具合

IDE - HDD DMA (CHECK CPU DRAM DGA)
 DMAを使用したRead / Write 不具合

- 4) 一項目でも“NG”表示がある場合、 キーを押して検査項目表示画面に戻ります。
- 5) 検査項目欄の左端に×と表示されてカーソルは移動しません。

4-9 MIDI 機能検査 (09 MIDI)

検査項目「*** 09 . MIDI ***」が表示されます。

(1)検査内容

- 1) MIDI I / F の機能検査を行います。

(2) 検査判定

- 1) 接続および動作が正常の場合、
OK !

と表示されるので  キーを押して検査項目表示画面に戻り、検査項目欄の左端に ○ を表示して、次の検査項目にカーソルが移動します。

- 2) 不具合がある場合、
NG : DATA ERROR

のエラーメッセージが表示されるので、 キーを押して検査項目表示画面に戻ります。

- 3) 検査項目欄の左端に × と表示されてカーソルは移動しません。

4-10 DIGITAL I / O 機能検査 (10 DIGITAL I/O)

検査項目「 * * * 10 . DIGITAL I / O * * * 」が表示されます。

(1) 検査内容

- 1) DIGITAL I/O (OPTICAL SPDIF)信号送受信検査を行います。
2) DIGITAL AUDIO 信号検査を行います。

(2) 検査判定

- 1) どちらの検査も正常の場合、
< STATUS > OK !
< AUDIO > OK !

と表示されるので  キーを押して検査項目表示画面に戻り、検査項目欄の左端に ○ を表示して、次の検査項目にカーソルが移動します。

- 2) 不具合がある場合、
< STATUS >
NG : CHANNEL STATUS & USER BIT
< STATUS > NG : DIR LOCK
< AUDIO > NG

と不具合個所のエラーメッセージが表示されるので、
 キーを押して検査項目表示画面に戻ります。

- 3) 検査項目欄の左端に × と表示されてカーソルは移動しません。

4-11 CD-RW ドライブ接続検査 (11 CD-RW)

検査項目「 * * * 11 . CD-RW(ATAPI) * * * 」が表示されます。

(1) 検査内容

- 1) CD-RW ドライブインターフェイス検査を行います。

(2) 検査判定

- 1) 正常の場合、
...OK

と表示されるので  キーを押して検査項目表示画面に戻り、検査項目欄の左端に ○ を表示して、次の検査項目にカーソルが移動します。

- 2) 不具合がある場合、
...NG

のエラーメッセージが表示されるので、 キーを押して検査項目表示画面に戻ります。

- 3) 検査項目欄の左端に × と表示されてカーソルは移動しません。

4-12 WORD CLOCK 検査 (12 WORD CLOCK)

検査項目「 * * * 12 . WORD CLOCK * * * 」が表示されます。

(1) 検査内容

- 1) WORD CLOCK GEN. 機能 (X'tal OSC,VCO) 検査を行います。

(2) 検査判定

- 1) 機能正常の場合、
...OK

と表示されるので  キーを押して検査項目表示画面に戻り、検査項目欄の左端に ○ を表示して、次の検査項目にカーソルが移動します。

- 2) 不具合がある場合、以下のエラーメッセージが表示されます。

44.1k INTERNAL CLOCK
44.1k ワードクロックが発振不具合(X303 不良)
44.1k 0% VARI
44.1k 発振不具合(IC326 不良)
44.1k +7% VARI
44.1k +7% 発振不具合(IC326 不良)
44.1k -7% VARI
44.1k -7% 発振不具合(IC326 不良)

- 3) 一項目でも不具合がある場合、 キーを押して検査項目表示画面に戻ります。

- 4) 検査項目欄の左端に × と表示されてカーソルは移動しません。

4-13 SDRAM(DGA)機能検査 (13 SDRAM)
 検査項目「*** 13 . SDRAM(DGA) ***」
 が表示されます。

(1)検査内容

1) DGA に関連する接続を確認します。

(2)検査判定

1) 接続が全て正常の場合、
 ...OK

と表示されるので  キーを押して検査項目表示
 画面に戻り、検査項目欄の左端に ○ を表示します。

2) 接続に不具合がある場合、以下のエラーメッセージ
 が表示されます。

DGA - SDRAM (Check CPU DGA SDRAM)
 CPU DGA SDRAM 間接続不具合
 IDE(HDD) - DGA - SDRAM (Check IDE DGA
 SDRAM)
 内蔵HDD DGA SDRAM 間接続不具合

3) 一項目でも不具合がある場合、 キーを押して
 検査項目表示画面に戻ります。

4) 検査項目欄の左端に × と表示されカーソルは移動
 しません。

INITIALIZING THE INTERNAL HARD DISK (内蔵ハードディスクの初期化)

In the D.IN HDD page of the UTILITY screen you can
 initialize the internal hard disk.

To access this page, repeatedly press the Work Naviga-
 tion section [UTILITY] key or hold down the [UTILITY]
 key and use the CURSOR [▼]/[▲] keys.

UTILITY画面のD.IN HDDページで、内蔵ハードディスクの
 初期化を行います。

このページを呼び出すには、ワークナビゲートセクションの
 [UTILITY] キーを繰り返し押すか、[UTILITY] キーを押しな
 がら CURSOR [▲] / [▼] キーを押します。

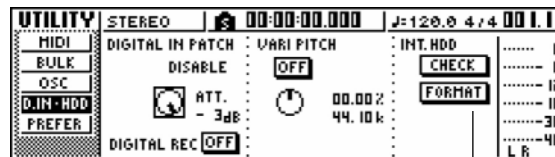

① FORMAT button

Formats the internal hard disk. When you move the
 cursor to this button and press the [ENTER] key, the
 hard disk will be formatted. During execution, a
 popup window will indicate the progress. When
 formatting has been completed, the popup window
 will close automatically.

Note

- Executing the Format operation will erase all data from the internal hard disk, and the data cannot be recovered. Use this operation with caution.
- You cannot abort the Format operation once it has been started.
- Never turn off or disconnect the power during formatting, since this may damage the hard disk and cause malfunctions.

① FORMAT ボタン

内蔵ハードディスクを初期化します。ボタンにカーソル
 を合わせて [ENTER] キーを押すと、初期化を実行
 します。実行中は進行状況を表示するポップアップ
 ウィンドウが表示されます。初期化が終了すると、自
 動的にポップアップウィンドウが閉じます。

Note

- 初期化を実行すると、ハードディスク上のデータがすべて消去され、元に戻すことはできません。この操作は慎重に行ってください。
- ハードディスクの初期化は中断できません。
- 初期化中に電源を切ると、ハードディスクが破損し、故障の原因となることがありますので、絶対にお止めください。

■ SOFTWARE (OS) INSTALLATION (ソフトウェア (OS) のインストール)

It is necessary to install the FIRM OS contained on the HDD mounted on the unit if it is not already installed.

* Download the latest version of the software (OS) from the YSISS homepage and store it on a CD-R.

1. Verification

If the following message is displayed on the LCD screen when the system is started up, it means that the FIRM OS has not been installed. Carry out the installation procedure in accordance with the instruction provided in section 2.

```
RECOVERY FIRM OS IS BROKEN

PLEASE INSERT AW16G CD-ROM
CONTINUE : [ENTER]
```

2. Installation

- (1) Press the eject button on the CD-R/RW drive to open the disk tray.

Note: If a CD-R/RW drive is not mounted, switch off the power, connect the drive and then switch the power on again. Once the system has started up, return to item 1 of this section.

- (2) Insert the CD containing the most up-to-date FIRM OS, close the disk tray and press the [ENTER] key.

```
//// UPDATE OS VERSION ///
LOADING OS FROM CD-ROM ...
FIRM OS : V ***
DO YOU WAIT TO UPDATE?
CONTINUE : [ENTER], EXIT: [CANSEL]
```

- (3) The message shown below will be displayed on screen and the installation procedure will be started.

Note: As instructed in the message, do not touch anything under any circumstances until the message shown in item 4 is displayed.

```
DO YOU WAIT TO UPDATE?
CONTINUE : [ENTER], EXIT : [CANCEL]
WRITING OS INTO AW16G.
PLEASE DON'T TOUCH AW16G!!
COMPLETED.
```

- (4) **RESTART: [ENTER]** will be displayed at the bottom of the message on the LCD screen when the software has been installed normally. Press the [ENTER] key to start up the OS.

本体に搭載する HDD に FIRM OS がインストールされていない場合、OS をインストールする必要があります。

最新のソフトウェア(OS)は、ヤマハCSセンターのホームページよりダウンロードして、CD-R の中に収めて下さい。

1. 確認方法

通常立ち上げでLCD画面に下記のメッセージが表示された場合は、FIRM OS はインストールされていませんので2の手順に従ってインストールを行って下さい。

2. インストールの手順

- (1) CD-R/RW ドライブのイジェクトボタンを押しディスクトレイを出します。

注) CD-R/RW ドライブが装着されていない場合は、POWER OFF しドライブを装着して再びPOWER ON 後、この手順を実施して下さい。

- (2) 最新 FIRM OS が入った CD を入れ、ディスクトレイを収納し、[ENTER] キーを押します。

- (3) LCD 画面に下記のメッセージが表示されインストール作業が開始されます。

注) メッセージにも記載されていますが、(4)のメッセージが表示されるまでは絶対に本体の如何なるものにも手を触れないで下さい。

- (4) 正常にインストールが完了すると、LCD 画面のメッセージ行最下部に **RESTART: [ENTER]** と表示されるので [ENTER] キーを押すと OS が起動します。

■ UPGRADING THE SOFTWARE (ソフトウェアのバージョンアップ)

If the most recent version of the software (FIRM OS) is not installed, it is necessary to upgrade it to the latest edition.

* Download the latest version of the software (FIRM OS) from the YSISS homepage and store it on a CD-R.

1. Verifying the Version

Switch on the power, and when the YAMAHA logo is displayed on the LCD screen, press down continually on the [UTILITY] key until the BOOT OS and FIRM OS versions installed are displayed.

BOOT OS: V *.* *

FIRM OS: V *.* *

2. Upgrading

- (1) Connect the CD-R/RW drive to the bay, insert the CD that contains the latest version of the FIRM OS, and then switch on the power while pressing down on the [SONG] key and the [REMOTE] key.
- (2) The following message will be displayed on the LCD screen after a few second. Press the [ENTER] key.

```

//// UPDATE OS VERSION ///
FIRM OS : V *.* * <- V *.* *

DO YOU WAIT TO UPDATE?
CONTINUE : [ENTER], EXIT:[CANSEL]

```

- (3) The message shown below will displayed on screen and the installation procedure will be started.
Note: As instructed in the message, do not touch anything under any circumstances until the message shown in item 4 is displayed.

```

DO YOU WAIT TO UPDATE?
CONTINUE : [ENTER], EXIT : [CANCEL]
WRITING OS INTO AW16G.
PLEASE DON'T TOUCH AW16G!!
COMPLETED.

```

- (4) RESTART: [ENTER] will be displayed at the bottom of the message on the LCD screen when the software has been installed normally. Press the [ENTER] key to start up the OS.

ソフトウェア(FIRM OS)のバージョンが最新のバージョンになっていない場合、最新のソフトウェアにバージョンアップする必要があります。

最新のソフトウェア(FIRM OS)は、ヤマハCSセンターのホームページよりダウンロードして、CD-Rの中に収めて下さい。

1. バージョンの確認方法

電源を入れ、LCDにYAMAHAのロゴが表示されたら、[UTILITY]キーを押し続けるとインストールされているBOOT OSとFIRM OSのバージョンがLCDに表示されます。

BOOT OS: V *.* *

FIRM OS: V *.* *

2. バージョンアップの手順

- (1) CD-R/RWドライブをベイに装着し、最新FIRM OSが入ったCDを入れ、[SONG]キーと[REMOTE]キーを押しながら電源を入れます。
- (2) 数秒後、下図のようにLCD表示されるので[ENTER]キーを押します。

- (3) LCD画面に下記のメッセージが表示されインストール作業が開始されます。
注)メッセージにも記載されていますが、(4)のメッセージが表示されるまでは絶対に本体の如何なるものにも手を触れないで下さい。

- (4) 正常にインストールが完了すると、LCD画面のメッセージ行最下部にRESTART: [ENTER]と表示されるので[ENTER]キーを押すとOSが起動します。

■ INSTALLING SONG DATA AND PAD LIBRARY DATA

It is necessary to install DEMO Song, SAMPLE PAD Library and AW16G Check if they are not already installed in the device.

1. Verification

- DEMO Song, AW16G Check:

Select [BACKUP] on the CD screen. If only “New Song” is displayed in the song field, it means that the song data has not been installed. Install the data accordingly by following the instructions provided in 2.
- SAMPLE PAD Library:

Set the [PAD] at ON on the CD screen. If no libraries are displayed, it means they have not been installed. Install the libraries accordingly by following the instructions provided in 2.

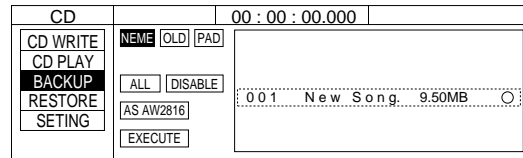

2. Installation

- (1) Insert the CD media contain the DEMO Song/SAMPLE PAD Library into the CD-RW drive.

Note: If the CD-RW drive is not connected, switch off the power, connect the drive and then switch the power on again before returning to this procedure.
- (2) Press the [CD] key four times to display the [RESTORE] screen. Align the cursor with “READ CD INFO” and then press the [ENTER] key.

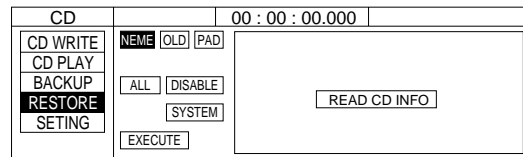

- (3) Align the cursor with [ALL], and then press the [ENTER] key to highlight [ALL]. Align the cursor with [DISABLE], and then press the [ENTER] key. The display will change from [DISABLE] to [ENABLE], and black circles will be displayed on the right-hand side of the list.

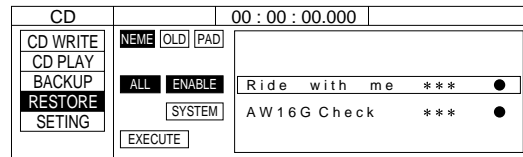

- (4) Align the cursor with [PAD], and then press the [ENTER] key. Align the cursor with [DISABLE], and then press the [ENTER] key. The display will change from [DISABLE] to [ENABLE], and black circles will be displayed on the right-hand side of the list.

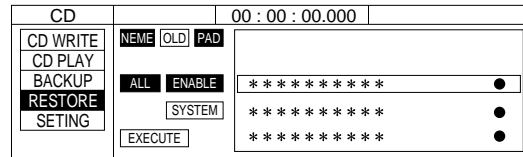

- (5) Align the cursor with [EXECUTE], and then press the [ENTER] key. Align the cursor with [OK] on the “CONFIRMATION” display, and then press the [ENTER] key to commence the RESTORE procedure.

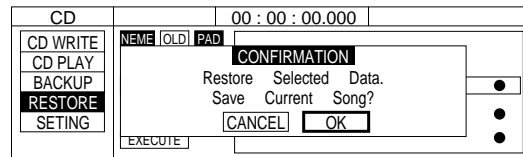

- (6) Once installation has been completed, delete AW16G Check in accordance with the following procedure.

- In the Work Navigate section, press the [SONG] key.
- Repeatedly press the [SONG] key or hold down the [SONG] key and use the CURSOR [▲]/[▼] keys to access the LIST page.
- Turn the [DATA/JOG] dial to select the AW16G Check.
- Move the cursor to the DELETE button and press the [ENTER] key.
- Move the cursor to the OK button and press the [ENTER] key.

SONG	STEREO	00:00:00.000	J=120.0 4/4	00 1.1
LIST	NEME	OLD	SIZE	Blue 78.0MB 0
IMPORT	SORT			Cube 360MB -6
SETUP	OPTIMZ	LOAD	Frame Out	220MB -12
POINT	DELETE	SAVE	My Love Song	269MB -30
TEMPO	COPY	NEW	North Hill	34.0MB -48
SHUTDOWN	L R			

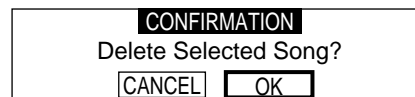

■ SONGデータ、PAD LIBRARYデータのインストール

本機に DEMO Song、SAMPLE PAD Library、AW16G Check がインストールされていない場合、DEMO Song、SAMPLE PAD Library、AW16G Check をインストールする必要があります。

1. 確認方法

- DEMO Song、AW16G Check :
CD 画面の【BACKUP】を選択してソングが“ New Song ” のみの場合は、Songデータがインストールされていませんので 2 の手順に従ってインストールを行って下さい。
- SAMPLE PAD Library :
CD 画面にて「PAD」を ON にします。Library が一つも表示されていないければ、インストールされていませんので 2 の手順に従ってインストールを行って下さい。

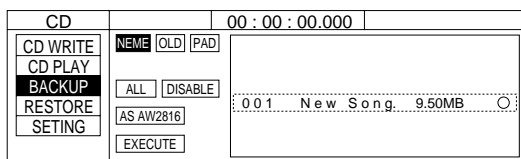

2. インストールの手順

(1) CD-RW ドライブに DEMO Song/SAMPLE PAD Library 用の CD メディアを入れます。

注) CD-RW ドライブが装着されていない場合は、POWER OFF しドライブを装着して再び POWER ON 後、この手順を実施して下さい。

(2) [CD]キーを 4 回押して【RESTORE】画面を表示して、カーソルが“ READ CD INFO ” の状態で[ENTER]キーを押します。

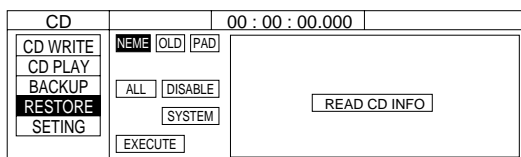

(3) 「ALL」にカーソルを移動して[ENTER]キーを押します。「ALL」が反転表示します。「DISABLE」にカーソルを移動して[ENTER]キーを押します。「DISABLE」「ENABLE」に変わり、リスト右側がすべて黒丸になります。

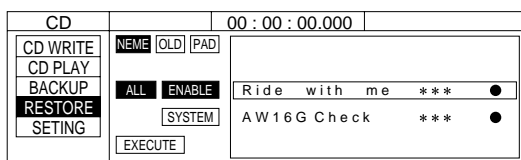

(4) 「PAD」にカーソルを移動して[ENTER]キーを押します。「DISABLE」にカーソルを移動して[ENTER]キーを押します。「DISABLE」「ENABLE」に変わり、リスト右側がすべて黒丸になります。

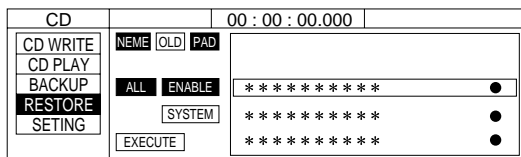

(5) 「EXECUTE」にカーソルを移動して[ENTER]キーを押し、「CONFIRMATION」表示で「OK」にカーソルを移動して[ENTER]キーを押すとリストアが開始されます。

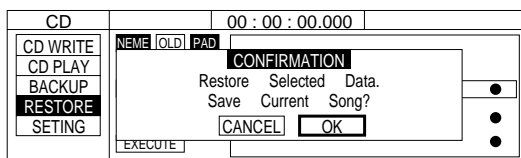

(6) インストール終了後は、以下の手順で AW16G Check を削除します。

a. ワークナビゲートセクションの [SONG] キーを押して下さい。

b. [SONG] キーを繰り返し押すか、[SONG] キーを押しながら CURSOR [▲] / [▼] キーを押して、LIST ページを呼び出して下さい。

SONG	STEREO	00:00:00.000	120.0 4/4	00 1.1
LIST	NEME	OLD	SIZE	Blue 78.0MB 0
IMPORT	SORT			Cube 360MB -6
SETUP	OPTIMZ	LOAD	Frame Out	220MB -12
POINT	DELETE	SAVE	My Love Song	269MB -30
TEMPO	COPY	NEW	North Hill	34.0MB -48
SHUTDWN	LR			

c. [JOG/DATA] ダイアルを回して、AW16G Check を選択して下さい。

d. DELETE ボタンにカーソルを合わせ、[ENTER]キーを押して下さい。

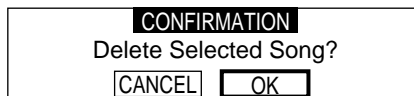

e. OK ボタンにカーソルを合わせて [ENTER] キーを押して下さい。

■ DISPLAY MESSAGE LIST

• Messages

A/B POINTS NOT FOUND	Repeat Playback cannot be performed because A/B points are not specified.
BULK: BYTE COUNT MISMATCH!	The data length specified within the received system exclusive data did not match the length of the data that was actually received.
BULK: CHECK SUM MISMATCH!	The check sum of the received system exclusive is incorrect.
BULK: MEMORY PROTECTED!	The scene memory you attempted to receive is protected.
CANNOT REDO	Redo (re-execution of an operation) is not possible.
CANNOT SET MARK	It is not possible to specify a mark at an already-specified position.
CANNOT UNDO	Undo (cancellation of an operation) is not possible.
CD PLAY MODE NOW	Since the AW16G is in CD Play mode, this operation is not possible.
CH. PARAMETER INITIALIZED	The mixer parameters of the channel have been initialized.
DIFFERENT TC FRAME TYPE	MTC of a different frame type than the internal setting is being received.
DIGITAL-ST-IN REC PROHIBIT.	Recording is prohibited for the signal being input from DIGITAL STEREO IN.
DISK BUSY!!	The reading speed of the internal hard disk is not fast enough, or the reading speed has slowed down because the recorded data has become fragmented.
DISK FULL!!	There is insufficient space on the internal hard disk.
IN/OUT POINTS NOT FOUND	Auto-punch recording cannot be performed because in/out points are not specified.
IN/OUT POINTS TOO CLOSE	The auto punch-in/out interval is too short. It cannot be set less than approximately 100 msec.
LOCATE POINT ERASED	The locate point has been erased.
LOCATE POINT SET	The locate point has been set.
MARK POINT ERASED	The mark has been erased.
MARK POINT SET	The mark has been set.
MEMORY FULL!!	The song has no more free space. One song can use a maximum of 6.4 GB.
MIDI BULK RECEIVED	A bulk data dump was received.
MIDI IN: DATA FRAMING ERROR!	Invalid data may have been received at the MIDI IN connector.
MIDI IN: DATA OVERRUN!	Invalid data may have been received at the MIDI IN connector.
MIDI: RX BUFFER FULL!	Receiving more MIDI data than it can handle.
MIDI: TX BUFFER FULL!	Attempting to transmit more MIDI data than it can handle.
MTC SLAVE MODE NOW	This operation cannot be performed because the AW16G is in MTC Slave mode.
NO MARK LEFT	The allowable number of marks has been exceeded.
NO MEDIA!!	Media has not been inserted.
RECORDER BUSY	The operation cannot be executed because the recorder is operating.
RECORDER RUNNING	The operation cannot be executed because the recorder is recording or playing.
RECORD TRACK NOT SELECTED	Recording cannot be performed because you have not selected a record track.
REDO COMPLETE	Redo (re-execution of the previous operation) has been completed.
REPEAT POINTS TOO CLOSE	The repeat interval is too short. It cannot be set to less than one second.
SOUND CLIP MODE NOW	Since you are in Sound Clip mode, this operation cannot be executed.
STEREO TRACK PLAYBACK MODE	Since you are in Stereo Track Playback mode, this operation cannot be executed.
SYSTEM ERROR!!	An internal system error has occurred.
THIS SONG IS PROTECTED.	This song is protected, and cannot be edited or recorded.
TRIGGER LIST RECORDING	A sampling pad trigger list is being recorded.
UNDO COMPLETE	Undo (cancellation of the previous operation) has been executed.
WRONG WORD CLOCK!!	An inappropriate word clock is being received from the connected device to which you are synchronizing.

- **Popup messages**

ATAPI Error!	A problem occurred while communicating with the CD-RW drive.
Can't Select Current Song!	The current song cannot be selected.
CD Size Full!	Data exceeding the recordable length of the CD cannot be added.
CD Track Over!	The maximum number of tracks has been reached, and further addition is not possible.
CD-RW Drive Error!	A problem occurred with the CD-RW drive.
CD-RW Drive Not Found!	No CD-RW drive is installed.
CD Write Error!	The data could not be written correctly to the CD.
Change Media, Invalid Order.	Please exchange the media. The order of media volumes is incorrect.
Change Media, Not 1st Media.	Please exchange the media. This is not the first media volume.
Change Media, Please.	The media is an incorrect type. Please exchange it.
Compare Error!	The data was not written correctly.
Disk Full!	The disk has no free capacity.
End Range Over!	The operation could not be executed, since the end of the song would be later than 24 hours.
Exchange Next Media.	Please insert the next volume of media.
File Number Full!	No more songs can be created or restored, since this would exceed the maximum number of files.
File System Error!	An error has occurred in the file system of the internal hard disk.
For Effect2 Only!	This cannot be recalled because it is only for use with EFFECT 2.
HDD Error!	A problem occurred with the internal hard disk.
IDE Error!	A problem occurred while communicating with the internal hard disk.
Invalid Parameter!	The parameter setting exceeds the allowable range.
Media Error!	A problem has occurred on the media.
Media Full!	The media has no free space.
Memory Full!	The song has no more free space. One song can use a maximum of 6.4 GB.
Memory Full!	There is no more free space in sampling pad memory.
No Data to Backup!	You have not selected data to back up.
No Data to Restore!	You have not selected data to restore.
No Data!	The selected region does not contain data.
No Data!	Since no data has been saved, you cannot recall, erase, or edit the title.
No Media!	Media has not been inserted.
No Song to Write!	No songs to write to the CD have been selected.
No Stereo Track!	There is no song that includes a master track longer than four seconds.
Not 44.1kHz/16bit Song!	The song cannot be restored since it is not a 44.1 kHz/16-bit song.
Prohibit CD Import!	Can't import from a CD because DIGITAL REC is prohibited.
Protected!	Can't save, erase, or edit the title because the song is protected.
Read Only!	Can't save, erase, or edit the title because the song is read-only.
Recognized AW2816- Formatted Media!	This is AW2816 format media.
Recognized AW4416- Formatted Media!	This is AW4416 format media.
Song Number Full!	No more songs can be created or restored, since this would exceed the maximum number of songs.
System Error!	An internal system error has occurred.
Too Small File!	WAVE files shorter than 200 msec cannot be imported.
Too Small Region!	Time compression/expansion cannot be executed because the region is too short.
Track Length Too Short!	Since the song length divided by the markers would be less than four seconds, you cannot divide it with a marker.
Track Not Recorded!	The track you selected does not contain any recorded data.

■ ディスプレイメッセージリスト

メッセージ

A/B POINTS NOT FOUND	A/Bポイントが設定されていないため、リピート再生を行えません。
BULK: BYTE COUNT MISMATCH!	受信したシステムエクスクルーシブデータ中に指定されたデータ長と実際に受信したデータの長さが異なっています。
BULK: CHECK SUM MISMATCH!	受信したシステムエクスクルーシブのチェックサムが間違っています。
BULK: MEMORY PROTECTED!	受信しようとしたSCENE MEMORYにはプロテクトが掛かっています。
CANNOT REDO	リドゥ(操作の再実行)ができません。
CANNOT SET MARK	すでに設定されているポジションにマークを設定することはできません。
CANNOT UNDO	アンドゥ(操作の取り消し)ができません。
CD PLAY MODE NOW	CDプレイモードのため、その操作はできません。
CH. PARAMETER INITIALIZED	チャンネルのミキサーパラメーターを初期化しました。
DIFFERENT TC FRAME TYPE	本体の設定と異なるフレームタイプのMTCを受信しています。
DIGITAL-ST-IN REC PROHIBIT.	DIGITAL STEREO INに入力されている信号の録音は禁止されています。
DISK BUSY!!	内蔵ハードディスクの読み出し速度が十分でない、あるいは記録されたデータが断片化していて読み出し速度が落ちている。
DISK FULL!!	内蔵ハードディスクの空き容量が足りません。
IN/OUT POINTS NOT FOUND	イン/アウトポイントが設定されていないため、オートパンチ録音を行えません。
IN/OUT POINTS TOO CLOSE	オートパンチ・イン/アウトの区間が短すぎます。約100msec以下には設定できません。
LOCATE POINT ERASED	ロケーターが消去されました。
LOCATE POINT SET	ロケーターが設定されました。
MARK POINT ERASED	マークが消去されました。
MARK POINT SET	マークが設定されました。
MEMORY FULL!!	ソングの空き容量がありません。1つのソングで扱える容量は最大6.4GBまでです。
MIDI BULK RECEIVED	バルクダンプを受信しました。
MIDI IN: DATA FRAMING ERROR!	MIDI IN端子に適正でない信号が入力されていることが考えられます。
MIDI IN: DATA OVERRUN!	MIDI IN端子に適正でない信号が入力されていることが考えられます。
MIDI: RX BUFFER FULL!	MIDIデータの受信量が多すぎることが考えられます。
MIDI: TX BUFFER FULL!	MIDIデータの送信量が多すぎることが考えられます。
MTC SLAVE MODE NOW	MTC スレーブモードのため、その操作はできません。
NO MARK LEFT	設定可能なマークの数を超えています。
NO MEDIA!!	メディアがセットされていません。
RECORDER BUSY	レコーダーが動作中のため操作を実行できません。
RECORDER RUNNING	レコーダーが録音・再生のため操作を実行できません。
RECORD TRACK NOT SELECTED	録音トラックが選択されていないため、録音を行えません。
REDO COMPLETE	リドゥ(操作の再実行)が実行されました。
REPEAT POINTS TOO CLOSE	リピートの区間が短すぎます。約1秒以下には設定できません。
SOUND CLIP MODE NOW	サウンドクリップモードのため、その操作はできません。
STEREO TRACK PLAYBACK MODE	ステレオトラック再生モードのため、その操作はできません。
SYSTEM ERROR!!	システム内部でエラーが発生しました。
THIS SONG IS PROTECTED.	このソングはプロテクトされているため、編集・録音できません。
TRIGGER LIST RECORDING	サンプリングパッドのトリガーリストを記録中です。
UNDO COMPLETE	アンドゥ(操作の取り消し)が実行されました。
WRONG WORD CLOCK!!	同期すべき接続機器からのワードクロックが適切ではありません。

ポップアップメッセージ

ATAPI Error!	CD-RW ドライブとの通信で問題が発生しました。
Can't Select Current Song!	カレントソングは選択できません。
CD Size Full!	CD の記録長を超えるため追加できません。
CD Track Over!	最大トラック数(99)を超えるため追加できません。
CD-RW Drive Error!	CD-RW ドライブに問題が発生しました。
CD-RW Drive Not Found!	CD-RW ドライブが装着されていません。
CD Write Error!	CD に正しく書き込みが行えませんでした。
Change Media, Invalid Order.	メディアを交換してください。違う順番のメディアです。
Change Media, Not 1st Media.	メディアを交換してください。1 番目のメディアではありません。
Change Media, Please.	異なる種類のメディアなので交換してください。
Compare Error!	正しく書き込みが行えませんでした。
Disk Full!	ディスクに空き容量がありません。
End Range Over!	ソングの終了位置が 24 時を超えるため実行できません。
Exchange Next Media.	次のメディアに交換して下さい。
File Number Full!	最大ファイル数を超えるため、これ以上ソングを作成 / リストアできません。
File System Error!	内蔵ハードディスクのファイルシステムにエラーが発生しました。
For Effect2 Only!	EFFECT2 専用のため、呼び出しできません。
HDD Error!	内蔵ハードディスクに問題が発生しました。
IDE Error!	内蔵ハードディスクとの通信で問題が発生しました。
Invalid Parameter!	パラメーターの設定できる範囲を超えています。
Media Error!	メディアに問題があります。
Media Full!	メディアに空き容量がありません。
Memory Full!	ソングの空き容量がありません。1 つのソングで扱える容量は最大 6.4GB までです。
Memory Full!	サンプリングパッドのメモリーに空き容量がありません。
No Data to Backup!	バックアップするデータが選択されていません。
No Data to Restore!	リストアするデータが選択されていません。
No Data!	選択した範囲にはデータがありません。
No Data!	データが保存されていないので、呼び出しや消去、タイトルの編集ができません。
No Media!	メディアがセットされていません。
No Song to Write!	CD に書きこむソングが選択されていません。
No Stereo Track!	4 秒以上のマスタートラックを含むソングがありません。
Not 44.1kHz/16bit Song!	44.1kHz/16bit のソングでないためリストアできません。
Prohibit CD Import!	DIGITAL REC が禁止されているため CD からのインポートができません。
Protected!	プロテクトがかかっているため、保存や消去、タイトルの編集ができません。
Read Only!	読み出し専用のため、保存や消去、タイトルの編集ができません。
Recognized AW2816- Formatted Media!	AW2816 フォーマットのメディアです。
Recognized AW4416- Formatted Media!	AW4416 フォーマットのメディアです。
Song Number Full!	最大ソング数を超えるため、これ以上ソングを作成 / リストアできません。
System Error!	システム内部でエラーが発生しました。
Too Small File!	200msec 未満の WAVE ファイルはインポートできません。
Too Small Region!	リージョンが小さいためタイムコンプレッション / エクスパンションを実行できません。
Track Length Too Short!	マーカーで分割された曲の長さが 4 秒未満になるので、マーカーで分割できません。
Track Not Recorded!	選択したトラックは録音されたデータがありません。

Function...		Transmitted	Recognized	Remarks
Basic Channel	Default Changed	1-16 1-16	1-16 1-16	Memorized Memorized
Mode	Default Messages Altered	X X *****	OMNI off/OMNI on X X	Memorized
Note Number	:True Voice	X *****	X X	
Velocity	Note On Note Off	X X	X X	
After Touch	Key's Ch's	X X	X X	
Pitch Bend		X	X	
Control Change	0-95,102-119	0	0	Assignable
Prog Change	:True#	0-127 *****	0-127 0-96	Assignable
System Exclusive		0	0	*1
System Common	:Song Pos :Song Sel :Tune	0 X X	X X X	*2
System Real Time	:Clock :Commands	0 0	X X	*2 *2
Aux Messages	:Local ON/OFF :All Notes OFF :Active Sense :Reset	X X X X	X X 0 0	
Notes	MTC quarter frame message is transmitted. MTC quarter frame message is recognized. (When MTC Sync mode) *1: Bulk Dump/Request, MMC *2: When MCLK Sync mode For MIDI remote, ALL messages canbe transmitted.			

Mode 1: OMNI ON, POLY
 Mode 3: OMNI OFF, POLY

Mode 2: OMNI ON, MONO
 Mode 4: OMNI OFF, MONO

0: Yes
 X: No

PROFESSIONAL AUDIO WORKSTATION

AW16G

PARTS LIST

■ CONTENTS(目次)

OVERALL ASSEMBLY(総組立).....	2
ELECTRICAL PARTS(電気部品).....	4-16

Notes : DESTINATION ABBREVIATIONS

A : Australian model	M : South African model
B : British model	O : Chinese model
C : Canadian model	Q : South-east Asia model
D : German model	T : Taiwan model
E : European model	U : U.S.A. model
F : French model	V : General export model (110V)
H : North European model	W : General export model (220V)
I : Indonesian model	N,X: General export model
J : Japanese model	Y : Export model
K : Korean model	

■ WARNING

Components having special characteristics are marked  and must be replaced with parts having specification equal to those originally installed.

 印の部品は、安全を維持するために重要な部品です。交換する場合は、安全のために必ず指定の部品をご使用下さい。

- The numbers "QTY" show quantities for each unit.
- The parts with "--" in "PART NO." are not available as spare parts.
- This mark "}" in the REMARKS column means these parts are interchangeable.
- The second letter of the shaded (■) part number is O, not zero.
- The second letter of the shaded (■) part number is I, not one.
- 部品価格ランクは、変更になることがあります。
- QTY欄に記されている数字は、各ユニット当たりの使用個数です。
- PART NO.が"--"の部品は、サービス用部品として準備されておりません。
- REMARKS欄の「}」マークの部品は、併用部品です。
- 網掛けの付いたPART NO. の2番目の文字は「ゼロ」ではなく「オー」です。
- 網掛けの付いたPART NO. の2番目の文字は「イチ」ではなく、「アイ」です。

OVERALL ASSEMBLY(総組立)

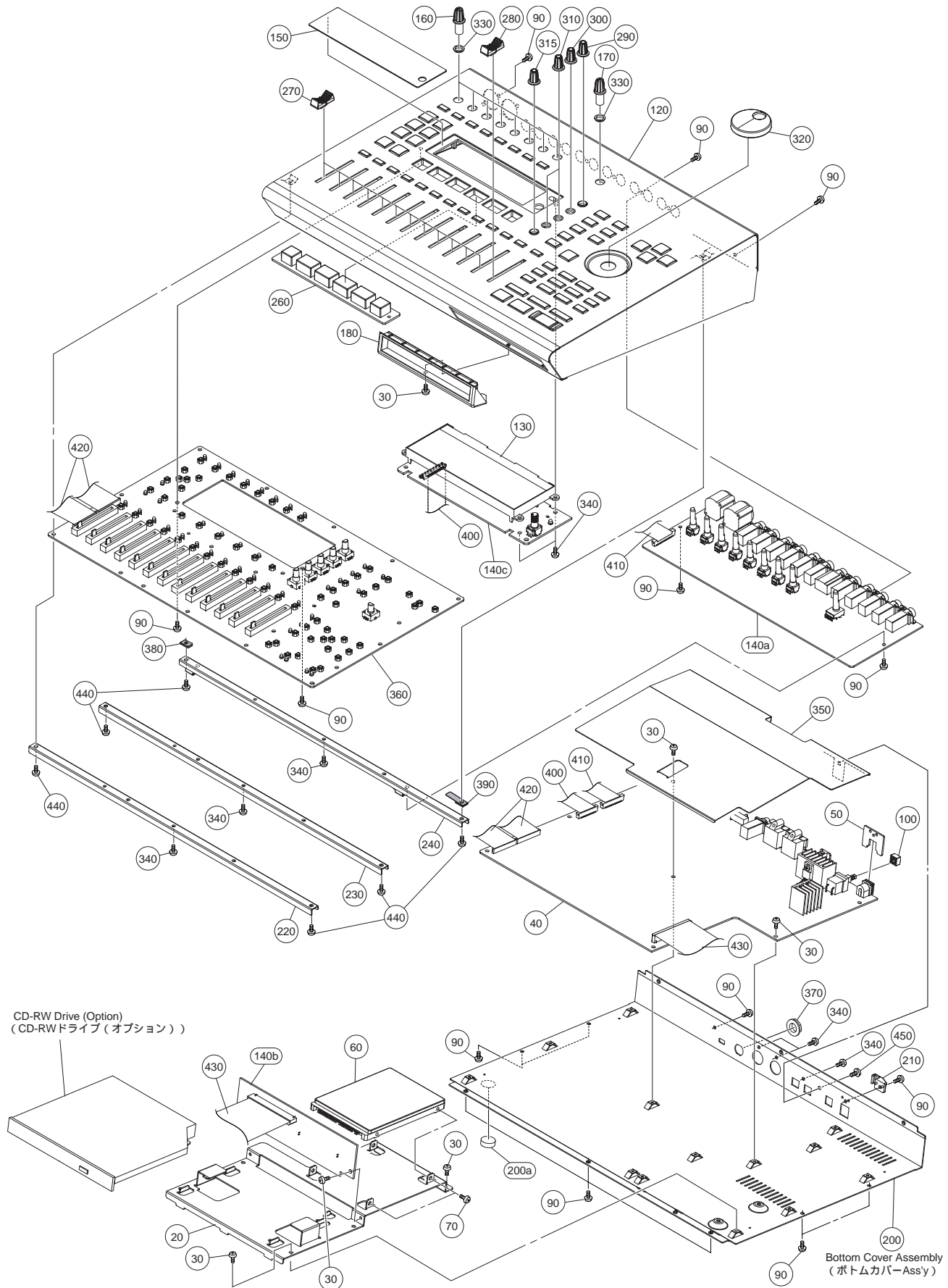

REF NO.	PART NO.	DESCRIPTION		部 品 名	REMARKS	QTY	RANK
	--	OVERALL ASSEMBLY		総 組 立	AW16G (V905370)		
20	--	Holder, CD-HDD		ホルダー C D H D D	(V896680)		
30	EP630210	Bind Head Tapping Screw-S	3.0X6 MFZN2BL	+ バインド S タイ		16	01
40	V8956000	Circuit Board	MAIN	シ ー ト M A I N			
50	--	Support, DC Connector		サポ ー ト D C コネク	(V896720)		
60	V9115800	Hard Disk	IBM IC25N020ATCS04	H D D 2 5 - 2 0 G C S			
70	EG330020	Bind Head Screw	3.0X4 MFZN2Y	+ バインド 小ネジ		4	01
90	EP600190	Bind Head Tapping Screw-B	3.0X8 MFZN2BL	+ バインド B タイ		29	01
100	VZ968600	Button	L NO.947 CD-GRAY	ボ タ ン (L)	POWER ON/STANDBY		01
120	WA478900	Top Cover Unit		ト ッ プ カバ ー ユニッ			
130	V8972700	LCD	F-51405GNY-LY	液 晶 デ ィ ス プ レ イ			
140	--	Circuit Board	SUB	シ ー ト S U B	(V905480)		
140a	AAX34660	Circuit Board	SUB-AN	シ ー ト S U B - A N			
140b	AAX34680	Circuit Board	SUB-IDE	シ ー ト S U B - I D E			
140c	AAX34670	Circuit Board	SUB-LCD	シ ー ト S U B - L C D			
150	V9054600	LCD Cover		ウ イ ン ド ウ L C D 印 刷 上			
160	V9012900	Knob	W/B	ノ ブ (V R)	MIC/LINE INPUT 1-8	8	
170	V9013000	Knob	R/B	ノ ブ (V R)	MONITOR/PHONES		
180	V9054100	Cover, CD-RW		カバ ー C D R W A s s ' y			
200	V9249300	Bottom Cover Assembly		ボ ト ム カバ ー A s s ' y			
200a	V8972400	Foot		レ ッ グ		4	
210	V9245300	Cord Column	DC	D C コ ー ド コ ラ ム			
220	--	Support, PN1		サポ ー ト P N 1	(V901000)		
230	--	Support, PN3		サポ ー ト P N 3	Vinyl chloride coat (V901010)		
240	--	Support, PN2		サポ ー ト P N 2	(V901160)		
260	V9011800	Button, Sampler	x6	ボ タ ン サ ンプ ラ ー	QUICK LOOP SAMPLER		
270	V9012000	Fader Knob	WHITE/BLACK	ノ ブ (フ ェ ー ダ ー)	Fader 1-16	12	
280	V9012100	Fader Knob	RED/BLACK	ノ ブ (フ ェ ー ダ ー)	Fader STEREO		
290	V9012300	Encoder Knob	GREEN/GRAY	ノ ブ (エ ン コ ー ダ ー)	EQ <SELECTED CHANNEL>		
300	V9012400	Encoder Knob	ORANGE/GRAY	ノ ブ (エ ン コ ー ダ ー)	DYN <SELECTED CHANNEL>		
310	V9012600	Encoder Knob	BLUE/GRAY	ノ ブ (エ ン コ ー ダ ー)	EFF 1,2<SELECTED CHANNEL>	2	
315	V9012800	Encoder Knob	RED/GRAY	ノ ブ (エ ン コ ー ダ ー)	PAN/BAL<SELECTED CHANNEL>		
320	V9013100	Knob, Jog		ノ ブ J O G	DATA/JOG		
330	V9244000	Spacer, Gain		ス ペ ー サ ー G A I N		9	
340	VQ074600	Bind Head Tapping Screw-B	3.0X12 MFZN2BL	+ バインド B タイ		10	01
350	--	Shield	DCDC	シ ー ル ド D C D C	(V925870)		
360	V8956100	Circuit Board	PN	シ ー ト P N			
370	V9475600	Hexagonal Nut	12.0	特 種 六 角 ナ ッ ト			
380	V9611500	Earth Plate	1	ア ー ス 板 1			
390	V9611600	Earth Plate	2	ア ー ス 板 2			
400	MFA22160	Cable	22P 160mm P=1.0	カ ー ド 電 線			02
410	MFA25120	Cable	25P 120mm P=1.0	カ ー ド 電 線			02
420	MFA30160	Cable	30P 160mm P=1.0	カ ー ド 電 線		2	02
430	MF140140	Cable	40P 140mm P=1.25	カ ー ド 電 線 C & C			03
440	EG330320	Bind Head Screw	3.0X12 MFZN2BL	+ バインド 小ネジ		6	01
450	V4349000	Bind Head Screw	4.0X6 MFZN2BL	+ バインド 小ネジ			
		ACCESSORIES		付 属 品			
	V7656000	AC Adaptor	PA-300 J	A C ア ダ プ タ ー J			16
	V7656100	AC Adaptor	PA-300 U	A C ア ダ プ タ ー U,V			16
	V7656200	AC Adaptor	PA-300 E	A C ア ダ プ タ ー H,W			15
	V7656300	AC Adaptor	PA-300 GBR	A C ア ダ プ タ ー B			16
	V8466000	AC Adaptor	PA-300 AUS	A C ア ダ プ タ ー A			
	V9973600	AC Adaptor	PA-300 K	A C ア ダ プ タ ー K			
	X2692A00	Optical Disk	CD 650MB 12cm	光 デ ィ ス ク			

*: New Parts

RANK: Japan only

ELECTRICAL PARTS(電気部品)

REF NO.	PART NO.	DESCRIPTION	部 品 名	REMARKS	QTY	RANK
		ELECTRICAL PARTS	電 気 部 品	AW16G		
*	V8956000	Circuit Board	シ ー ト M A I N	(X2504C0)		
*	V8956100	Circuit Board	シ ー ト P N	(X2505C0)		
*	AAX34660	Circuit Board	シ ー ト S U B - A N	(V905480)(X2693C0)		
*	AAX34680	Circuit Board	シ ー ト S U B - I D E	(V905480)(X2693C0)		
*	AAX34670	Circuit Board	シ ー ト S U B - L C D	(V905480)(X2693C0)		
	V8956000	Circuit Board	シ ー ト M A I N	(X2504C0)		
	VJ470900	Pan Head Screw	+ ナ ベ 小 ネ ジ		2	
	VJ802700	Heat Sink	ヒ ー ト シ ン ク			02
	VU374200	Heat Sink	ヒ ー ト シ ン ク			03
C301	UX145100	Ceramic Capacitor (chip)	チ ッ プ セ ラ			01
C302	UR818100	Electrolytic Cap.	ケ ミ コ ン			01
C303	UX145100	Ceramic Capacitor (chip)	チ ッ プ セ ラ			01
-308	UX145100	Ceramic Capacitor (chip)	チ ッ プ セ ラ			01
C309	UX063100	Ceramic Capacitor (chip)	チ ッ プ セ ラ			01
C310	UR837470	Electrolytic Cap.	ケ ミ コ ン			01
C311	UX145100	Ceramic Capacitor (chip)	チ ッ プ セ ラ			01
C312	UX145100	Ceramic Capacitor (chip)	チ ッ プ セ ラ			01
C313	UX063100	Ceramic Capacitor (chip)	チ ッ プ セ ラ			01
-315	UX063100	Ceramic Capacitor (chip)	チ ッ プ セ ラ			01
C316	UX145100	Ceramic Capacitor (chip)	チ ッ プ セ ラ			01
-319	UX145100	Ceramic Capacitor (chip)	チ ッ プ セ ラ			01
C321	UX145100	Ceramic Capacitor (chip)	チ ッ プ セ ラ			01
-327	UX145100	Ceramic Capacitor (chip)	チ ッ プ セ ラ			01
C328	UX062470	Ceramic Capacitor (chip)	チ ッ プ セ ラ			
C329	UX062470	Ceramic Capacitor (chip)	チ ッ プ セ ラ			
C330	US126100	Ceramic Capacitor (chip)	チ ッ プ セ ラ			
C331	US126100	Ceramic Capacitor (chip)	チ ッ プ セ ラ			
C332	UR818100	Electrolytic Cap.	ケ ミ コ ン			01
C333	UX061220	Ceramic Capacitor (chip)	チ ッ プ セ ラ			01
C334	UX061220	Ceramic Capacitor (chip)	チ ッ プ セ ラ			01
C335	UX145100	Ceramic Capacitor (chip)	チ ッ プ セ ラ			01
C336	UX145100	Ceramic Capacitor (chip)	チ ッ プ セ ラ			01
C339	UX145100	Ceramic Capacitor (chip)	チ ッ プ セ ラ			01
-341	UX145100	Ceramic Capacitor (chip)	チ ッ プ セ ラ			01
C342	UX060500	Ceramic Capacitor (chip)	チ ッ プ セ ラ			01
C343	UX145100	Ceramic Capacitor (chip)	チ ッ プ セ ラ			01
C344	UX060500	Ceramic Capacitor (chip)	チ ッ プ セ ラ			01
C345	UX145100	Ceramic Capacitor (chip)	チ ッ プ セ ラ			01
-358	UX145100	Ceramic Capacitor (chip)	チ ッ プ セ ラ			01
C359	UR837470	Electrolytic Cap.	ケ ミ コ ン			01
C360	UX145100	Ceramic Capacitor (chip)	チ ッ プ セ ラ			01
C361	UX145100	Ceramic Capacitor (chip)	チ ッ プ セ ラ			01
C362	UA953470	Mylar Capacitor	マ イ ラ - コ ン			01
C363	UX145100	Ceramic Capacitor (chip)	チ ッ プ セ ラ			01
C364	UX145100	Ceramic Capacitor (chip)	チ ッ プ セ ラ			01
C365	UX062220	Ceramic Capacitor (chip)	チ ッ プ セ ラ			01
C366	UA953470	Mylar Capacitor	マ イ ラ - コ ン			01
C367	UX145100	Ceramic Capacitor (chip)	チ ッ プ セ ラ			01
-374	UX145100	Ceramic Capacitor (chip)	チ ッ プ セ ラ			01
C375	UR818100	Electrolytic Cap.	ケ ミ コ ン			01
C376	UX145100	Ceramic Capacitor (chip)	チ ッ プ セ ラ			01
-378	UX145100	Ceramic Capacitor (chip)	チ ッ プ セ ラ			01
C381	UX145100	Ceramic Capacitor (chip)	チ ッ プ セ ラ			01
C382	UX062220	Ceramic Capacitor (chip)	チ ッ プ セ ラ			01
C384	UX064100	Ceramic Capacitor (chip)	チ ッ プ セ ラ			01
-386	UX064100	Ceramic Capacitor (chip)	チ ッ プ セ ラ			01
C387	UX145100	Ceramic Capacitor (chip)	チ ッ プ セ ラ			01
C388	UX064100	Ceramic Capacitor (chip)	チ ッ プ セ ラ			01
-396	UX064100	Ceramic Capacitor (chip)	チ ッ プ セ ラ			01
C397	UR818100	Electrolytic Cap.	ケ ミ コ ン			01
C398	UX145100	Ceramic Capacitor (chip)	チ ッ プ セ ラ			01
C399	UX145100	Ceramic Capacitor (chip)	チ ッ プ セ ラ			01
C400	UX061100	Ceramic Capacitor (chip)	チ ッ プ セ ラ			01
C401	UX061100	Ceramic Capacitor (chip)	チ ッ プ セ ラ			01
C402	UX145100	Ceramic Capacitor (chip)	チ ッ プ セ ラ			01
-406	UX145100	Ceramic Capacitor (chip)	チ ッ プ セ ラ			01
C407	US035100	Ceramic Capacitor (chip)	チ ッ プ セ ラ			01
C408	UX145100	Ceramic Capacitor (chip)	チ ッ プ セ ラ			01

*: New Parts

RANK: Japan only

REF NO.	PART NO.	DESCRIPTION		部 品 名	REMARKS	QTY	RANK
-413	UX145100	Ceramic Capacitor (chip)	0.1000 25V Z	チ ッ プ セ ラ			01
C414	UA954220	Mylar Capacitor	0.0220 50V J	マ イ ラ ー コ ン			01
C415	UX145100	Ceramic Capacitor (chip)	0.1000 25V Z	チ ッ プ セ ラ			01
-418	UX145100	Ceramic Capacitor (chip)	0.1000 25V Z	チ ッ プ セ ラ			01
C419	UX063100	Ceramic Capacitor (chip)	1000P 50V K	チ ッ プ セ ラ			01
C420	UX145100	Ceramic Capacitor (chip)	0.1000 25V Z	チ ッ プ セ ラ			01
-427	UX145100	Ceramic Capacitor (chip)	0.1000 25V Z	チ ッ プ セ ラ			01
C428	UX063100	Ceramic Capacitor (chip)	1000P 50V K	チ ッ プ セ ラ			01
* C429	UX061560	Ceramic Capacitor (chip)	56P 50V J	チ ッ プ セ ラ			01
C430	UX145100	Ceramic Capacitor (chip)	0.1000 25V Z	チ ッ プ セ ラ			01
C432	UX145100	Ceramic Capacitor (chip)	0.1000 25V Z	チ ッ プ セ ラ			01
C433	UX145100	Ceramic Capacitor (chip)	0.1000 25V Z	チ ッ プ セ ラ			01
C435	UX145100	Ceramic Capacitor (chip)	0.1000 25V Z	チ ッ プ セ ラ			01
C436	UX145100	Ceramic Capacitor (chip)	0.1000 25V Z	チ ッ プ セ ラ			01
C439	UU148220	Electrolytic Cap.	220.00 25.0V	ケ ミ コ ン F W			01
C440	UR858470	Electrolytic Cap.	470.00 35.0V	ケ ミ コ ン			01
C441	UR848100	Electrolytic Cap.	100.00 25.0V	ケ ミ コ ン			01
C442	UX064100	Ceramic Capacitor (chip)	0.0100 50V K	チ ッ プ セ ラ			01
C443	UX063330	Ceramic Capacitor (chip)	3300P 50V K	チ ッ プ セ ラ			01
C444	UR858470	Electrolytic Cap.	470.00 35.0V	ケ ミ コ ン			01
C445	UX145100	Ceramic Capacitor (chip)	0.1000 25V Z	チ ッ プ セ ラ			01
C446	UR837470	Electrolytic Cap.	47.00 16.0V	ケ ミ コ ン			01
C447	UR858470	Electrolytic Cap.	470.00 35.0V	ケ ミ コ ン			01
* C448	V9829800	Electrolytic Cap.	100.00 63.0V	ケ ミ コ ン			01
C449	UX145100	Ceramic Capacitor (chip)	0.1000 25V Z	チ ッ プ セ ラ			01
C450	UR838100	Electrolytic Cap.	100.00 16.0V	ケ ミ コ ン			01
C451	UX064100	Ceramic Capacitor (chip)	0.0100 50V K	チ ッ プ セ ラ			01
C452	UX061680	Ceramic Capacitor (chip)	68P 50V J	チ ッ プ セ ラ			01
C453	UX062100	Ceramic Capacitor (chip)	100P 50V J	チ ッ プ セ ラ			01
C454	UX061680	Ceramic Capacitor (chip)	68P 50V J	チ ッ プ セ ラ			01
C463	UR819220	Electrolytic Cap.	2200 6.3V	ケ ミ コ ン			01
C464	UX062100	Ceramic Capacitor (chip)	100P 50V J	チ ッ プ セ ラ			01
C465	UX145100	Ceramic Capacitor (chip)	0.1000 25V Z	チ ッ プ セ ラ			01
-467	UX145100	Ceramic Capacitor (chip)	0.1000 25V Z	チ ッ プ セ ラ			01
* CN304	V9560700	Connector, FFC/FPC	52808 25P TE	F F C / F P C コネクタ			02
* CN305	V9560600	Connector, FFC/FPC	52808 22P TE	F F C / F P C コネクタ			02
CN306	V4415100	Connector, FFC/FPC	52808 30P TE	F F C / F P C コネクタ			02
CN307	V4415100	Connector, FFC/FPC	52808 30P TE	F F C / F P C コネクタ			02
CN311	VO022100	Connector, FFC	52045 40P TE	F F C コネクタ			01
D301	VT332900	Diode	1SS355 TE-17	ダ イ オ ー ド			01
D302	V5616000	Diode	HVC362	ダ イ オ ー ド			01
D303	VR313500	Diode	S3V20	ダ イ オ ー ド			01
D304	VP974300	Diode	D3S6M-4002	ダ イ オ ー ド			03
D305	IF005560	Diode	1SS82TD	ダ イ オ ー ド			01
EM301	FZ006920	LC Filter	MTB271KBTBM	L C フィルター E M I			01
EM302	FZ006920	LC Filter	MTB271KBTBM	L C フィルター E M I			01
EM303	FZ006970	LC Filter	MTY223NBTBM	L C フィルター E M I			02
EM304	FZ006920	LC Filter	MTB271KBTBM	L C フィルター E M I			01
-306	FZ006920	LC Filter	MTB271KBTBM	L C フィルター E M I			01
IC301	X2157A00	IC	UPC2918T-E1	I C	REGULATOR +1.8V		03
IC302	X2081A00	IC	HD6417709SF133	I C	CPU		12
* IC303	X0009A00	IC	S-80128BNMC-JGN	I C	SYSTEM RESET		01
IC304	XT744A00	IC	TC74VHCT245AFT	I C	} TRANSCEIVER		07
IC304	X0295A00	IC	74VHCT245AMTCX	I C			03
IC305	XT744A00	IC	TC74VHCT245AFT	I C	} TRANSCEIVER		07
IC305	X0295A00	IC	74VHCT245AMTCX	I C			03
IC307	X2760A00	IC	K4S641632F-TC75	I C	SDRAM 64M		10
* IC308	X3270A00	IC	MX29LV400BTC-70	I C	FLASH ROM 4M		08
IC309	XN567A00	IC	TC7WU04F	I C	INVERTER		01
IC310	XV988A00	IC	YSS910-S	I C	DSP6		10
IC311	X3096A00	IC	SN74LVCC4245APWR	I C	} TRANSCEIVER		01
IC311	X3097A00	IC	74LVX4245MTCX	I C			01
IC312	X3096A00	IC	SN74LVCC4245APWR	I C	} TRANSCEIVER		01
IC312	X3097A00	IC	74LVX4245MTCX	I C			01
IC313	XV077B00	IC	MSM514260E-60JS	I C	DRAM 4M		01
IC314	XG948E00	IC	YM3436DK	I C	DIR2		11
IC315	XV077B00	IC	MSM514260E-60JS	I C	DRAM 4M		01
IC316	XV892A00	IC	TC74VHC74FT	I C	} D-FF		01
IC316	X0298A00	IC	74VHC74MTCX	I C			01
IC317	XZ693A00	IC	YSS919-H	I C	DSP7		15
* IC318	X3492A00	IC	UPC2925T-E2	I C	REGULATOR +2.5V		01

*: New Parts

RANK: Japan only

REF NO.	PART NO.	DESCRIPTION	部 品 名	REMARKS	QTY	RANK
IC321	X0195A00	IC	TC74VHC04FT	I C	INVERTER	01
IC321	X0292A00	IC	74VHC04MTCX	I C		01
IC322	VN686000	Photo Coupler	PC410T	フ ォ ト カ プ ラ		04
IC323	X0195A00	IC	TC74VHC04FT	I C	INVERTER	01
IC323	X0292A00	IC	74VHC04MTCX	I C		01
IC324	XJ598A00	IC	NJM78L05UA	I C	REGULATOR +5V	02
IC325	X2688A00	IC	S1L52502F24J000	I C	GATE ARRAY	09
IC326	XN567A00	IC	TC7WU04F	I C	INVERTER	01
IC327	X2760A00	IC	K4S641632F-TC75	I C	SDRAM 64M	10
IC329	X2760A00	IC	K4S641632F-TC75	I C	SDRAM 64M	10
IC331	XT442A00	IC	SI-8050S	I C	REGULATOR +5V	05
IC332	XW196A00	IC	UPC2933HF	I C	REGULATOR +3.3V	03
IC333	X0197A00	IC	TC74VHC11FT	I C	AND	01
IC334	X0195A00	IC	TC74VHC04FT	I C	INVERTER	01
IC334	X0292A00	IC	74VHC04MTCX	I C		01
IC335	XV892A00	IC	TC74VHC74FT	I C	D-FF	01
IC335	X0298A00	IC	74VHC74MTCX	I C		01
JK301	VT656900	Module	GP1F33RT	光 送 受 信 ユ ニ ッ ト	D.STEREO IN,OUT (OPTICAL)	08
JK302	VY695400	Phone Jack Black	YKB21-5244	ホ ー ン コ ネ ク タ (黒)	FOOT SW	02
JK303	VK519000	DIN Connector	x2 5P3 YKF51-50	D I N コ ネ ク タ 2 連	MIDI IN,OUT/THRU	04
JK303	V6177500	DIN Connector	x2 5P3 HDC-052A	D I N コ ネ ク タ 2 連		03
JK304	V7509100	Connector	DJ-0735B-029	電 源 コ ネ ク タ	DC IN	02
L301	GE300610	Ferrite Bead	BL02RN1-R62T4	フ ェ ラ イ ト ビ ー ズ		01
-303	GE300610	Ferrite Bead	BL02RN1-R62T4	フ ェ ラ イ ト ビ ー ズ	01	
L304	VV493200	Noise Filter	ZJYS51R5-2PT	ノ イ ズ フ ィ ル タ ー	04	
L305	VB835000	Coil	FL5R200QNT 20uH	コ イ ル 2 0 U	01	
-308	VB835000	Coil	FL5R200QNT 20uH	コ イ ル 2 0 U	01	
L309	GE300610	Ferrite Bead	BL02RN1-R62T4	フ ェ ラ イ ト ビ ー ズ	01	
L310	V9208600	Chip Inductance	2.7U LEM2520T2R7J	巻 線 チ ッ プ イ ン ダ ク タ		
L311	VH746100	Choke Coil	PLT09HN2003R0P1B	チ ョ ー ク コ イ ル 2 0 u H	04	
L312	V6782600	Choke Coil	100u ELC15E101FN	チ ョ ー ク コ イ ル	05	
L313	V8904000	Transformer	7008-2N	D D コ ン 用 ト ラ ン ス		
R301	RG005100	Carbon Resistor (chip)	100 0.1 J	チ ッ プ 抵 抗		
R302	RG007100	Carbon Resistor (chip)	10K 0.1 J	チ ッ プ 抵 抗		
R303	RG005100	Carbon Resistor (chip)	100 0.1 J	チ ッ プ 抵 抗		
-306	RG005100	Carbon Resistor (chip)	100 0.1 J	チ ッ プ 抵 抗		
R307	RG007100	Carbon Resistor (chip)	10K 0.1 J	チ ッ プ 抵 抗		
R310	RG005220	Carbon Resistor (chip)	220 0.1 J	チ ッ プ 抵 抗		
R311	RG007100	Carbon Resistor (chip)	10K 0.1 J	チ ッ プ 抵 抗		
R312	RG007100	Carbon Resistor (chip)	10K 0.1 J	チ ッ プ 抵 抗		
R313	RG004100	Carbon Resistor (chip)	10 0.1 J	チ ッ プ 抵 抗		
-315	RG004100	Carbon Resistor (chip)	10 0.1 J	チ ッ プ 抵 抗		
R316	RG000000	Carbon Resistor (chip)	0 0.1 J	チ ッ プ 抵 抗		
R317	RG007100	Carbon Resistor (chip)	10K 0.1 J	チ ッ プ 抵 抗		
* R318	VC742100	Metal Oxide Film Resistor	6.8 1W J	酸 化 金 属 被 膜 抵 抗		
R319	RG009100	Carbon Resistor (chip)	1.0M 0.1 J	チ ッ プ 抵 抗		
R321	RG007100	Carbon Resistor (chip)	10K 0.1 J	チ ッ プ 抵 抗		
-325	RG007100	Carbon Resistor (chip)	10K 0.1 J	チ ッ プ 抵 抗		
R326	RG006330	Carbon Resistor (chip)	3.3K 0.1 J	チ ッ プ 抵 抗		
R327	RG005100	Carbon Resistor (chip)	100 0.1 J	チ ッ プ 抵 抗		
R329	RG007100	Carbon Resistor (chip)	10K 0.1 J	チ ッ プ 抵 抗		
R330	RG006220	Carbon Resistor (chip)	2.2K 0.1 J	チ ッ プ 抵 抗		
R331	RG006100	Carbon Resistor (chip)	1.0K 0.1 J	チ ッ プ 抵 抗		
R332	RG006330	Carbon Resistor (chip)	3.3K 0.1 J	チ ッ プ 抵 抗		
R333	RG006150	Carbon Resistor (chip)	1.5K 0.1 J	チ ッ プ 抵 抗		
R334	RG006100	Carbon Resistor (chip)	1.0K 0.1 J	チ ッ プ 抵 抗		
R335	RG007100	Carbon Resistor (chip)	10K 0.1 J	チ ッ プ 抵 抗		
R336	RG005220	Carbon Resistor (chip)	220 0.1 J	チ ッ プ 抵 抗		
-338	RG005220	Carbon Resistor (chip)	220 0.1 J	チ ッ プ 抵 抗		
R339	RG007100	Carbon Resistor (chip)	10K 0.1 J	チ ッ プ 抵 抗		
-350	RG007100	Carbon Resistor (chip)	10K 0.1 J	チ ッ プ 抵 抗		
* R352	RG004220	Carbon Resistor (chip)	22 0.1 J	チ ッ プ 抵 抗		
* -359	RG004220	Carbon Resistor (chip)	22 0.1 J	チ ッ プ 抵 抗		
R360	RG007100	Carbon Resistor (chip)	10K 0.1 J	チ ッ プ 抵 抗		
R361	RG005270	Carbon Resistor (chip)	270 0.1 J	チ ッ プ 抵 抗		
-368	RG005270	Carbon Resistor (chip)	270 0.1 J	チ ッ プ 抵 抗		
R370	RF357820	Carbon Resistor (chip)	82.0K D 1608	チ ッ プ 抵 抗	01	
R371	RF358100	Carbon Resistor (chip)	100K D 1608	チ ッ プ 抵 抗	01	
R372	RG007150	Carbon Resistor (chip)	15K 0.1 J	チ ッ プ 抵 抗		
R373	RG007150	Carbon Resistor (chip)	15K 0.1 J	チ ッ プ 抵 抗		
R374	RG007390	Carbon Resistor (chip)	39K 0.1 J	チ ッ プ 抵 抗		

*: New Parts

RANK: Japan only

REF NO.	PART NO.	DESCRIPTION		部 品 名	REMARKS	QTY	RANK
R375	RG005560	Carbon Resistor (chip)	560 0.1 J	チ ッ プ 抵 抗			
R376	RG009100	Carbon Resistor (chip)	1.0M 0.1 J	チ ッ プ 抵 抗			
R377	RG004330	Carbon Resistor (chip)	33 0.1 J	チ ッ プ 抵 抗			
-392	RG004330	Carbon Resistor (chip)	33 0.1 J	チ ッ プ 抵 抗			
* R393	RG004820	Carbon Resistor (chip)	82 0.1 J	チ ッ プ 抵 抗			
R394	RG006560	Carbon Resistor (chip)	5.6K 0.1 J	チ ッ プ 抵 抗			
* R395	RG004220	Carbon Resistor (chip)	22 0.1 J	チ ッ プ 抵 抗			
* R396	RG004220	Carbon Resistor (chip)	22 0.1 J	チ ッ プ 抵 抗			
R397	RG006560	Carbon Resistor (chip)	5.6K 0.1 J	チ ッ プ 抵 抗			
* R398	RG004820	Carbon Resistor (chip)	82 0.1 J	チ ッ プ 抵 抗			
* R399	RG004220	Carbon Resistor (chip)	22 0.1 J	チ ッ プ 抵 抗			
R400	RG004330	Carbon Resistor (chip)	33 0.1 J	チ ッ プ 抵 抗			
-404	RG004330	Carbon Resistor (chip)	33 0.1 J	チ ッ プ 抵 抗			
R405	RG007100	Carbon Resistor (chip)	10K 0.1 J	チ ッ プ 抵 抗			
* R406	RG004270	Carbon Resistor (chip)	27 0.1 J	チ ッ プ 抵 抗			
R407	RG005150	Carbon Resistor (chip)	150 0.1 J	チ ッ プ 抵 抗			
R408	RG005100	Carbon Resistor (chip)	100 0.1 J	チ ッ プ 抵 抗			
R409	RG004100	Carbon Resistor (chip)	10 0.1 J	チ ッ プ 抵 抗			
R410	RG004100	Carbon Resistor (chip)	10 0.1 J	チ ッ プ 抵 抗			
R412	RG007100	Carbon Resistor (chip)	10K 0.1 J	チ ッ プ 抵 抗			
R413	RG004680	Carbon Resistor (chip)	68 0.1 J	チ ッ プ 抵 抗			
R414	RG000000	Carbon Resistor (chip)	0 0.1 J	チ ッ プ 抵 抗			
R415	RG009100	Carbon Resistor (chip)	1.0M 0.1 J	チ ッ プ 抵 抗			
R416	RG004100	Carbon Resistor (chip)	10 0.1 J	チ ッ プ 抵 抗			
-420	RG004100	Carbon Resistor (chip)	10 0.1 J	チ ッ プ 抵 抗			
* R421	VC755900	Metal Oxide Film Resistor	6.8 2W J	酸 化 金 属 被 膜 抵 抗			01
R422	RG005100	Carbon Resistor (chip)	100 0.1 J	チ ッ プ 抵 抗			
RA301	RH047100	Resistor Array	10KX4	抵 抗 ア レ イ			
-317	RH047100	Resistor Array	10KX4	抵 抗 ア レ イ			
* RA318	RH047820	Resistor Array	82KX4	抵 抗 ア レ イ			
-321	RH047820	Resistor Array	82KX4	抵 抗 ア レ イ			
△ SW302	V4577800	Push Switch	SDKLA10200	ブ ッ シ ュ S W	POWER ON/STANDBY		03
SW303	VG502300	Slide Switch	SSSU12	ス ラ イ ド S W	PHANTOM+48V ON/OFF		02
TA301	VQ248400	Transistor Array	TD62783AF	ト ラ ン ジ ス タ ア レ イ			04
TH301	VV458100	Protector Switch	RUE300 3.00A 30V	ポ リ ス イ ッ チ			03
TR302	V7421700	Transistor (chip)	2SC3324 GR,BL	チ ッ プ ト ラ ン ジ ス タ			01
-304	V7421700	Transistor (chip)	2SC3324 GR,BL	チ ッ プ ト ラ ン ジ ス タ			01
TR305	V7798700	Transistor	2SC4097 P,Q,R	ト ラ ン ジ ス タ			01
-312	V7798700	Transistor	2SC4097 P,Q,R	ト ラ ン ジ ス タ			01
TR313	VV556400	Transistor	2SC2412K Q,R,S	ト ラ ン ジ ス タ			01
TR314	VS185600	Transistor	2SD1863 TV2 82-390	ト ラ ン ジ ス タ			01
X301	VS486900	Quartz Crystal Unit	8.0MHz SMD-49	水 晶 振 動 子			03
X302	VT841300	Ceramic Resonator	30.00MHz CSALA30M0	セ ラ ミ ッ ク 振 動 子			02
X303	V3625600	Quartz Crystal Unit	22.5792MHz SMD-49	水 晶 振 動 子			03
ZD301	VG442500	Zener Diode	MTZ J 24.0B 24.0V	ツ ェ ナ ー ダイ オ ー ド			01
-304	VG442500	Zener Diode	MTZ J 24.0B 24.0V	ツ ェ ナ ー ダイ オ ー ド			01
* --	V8956100	Circuit Board	PN	シ ー ト P N	(X2505C0)		
--	--	Jumper Wire	0.60	ジ ャ ン パ ー 線	(VV29140)		01
--	--	Jumper Wire	0.60 TP	ジ ャ ン パ ー 線	(V829020)		
* WA083500	LED Spacer			L E D ス ペ ー サ ー		22	
C801	VC694800	Semiconductive Cera. Cap.	0.1000 25V Z	半 導 体 セ ラ コ ン			01
-815	VC694800	Semiconductive Cera. Cap.	0.1000 25V Z	半 導 体 セ ラ コ ン			01
CN801	V5766700	Connector, FFC	52806 30P TE	F F C コ ネ ク タ			01
CN802	V5766700	Connector, FFC	52806 30P TE	F F C コ ネ ク タ			01
D801	VD631600	Diode	1SS133,176,HSS104	ダ イ オ ー ド			01
-871	VD631600	Diode	1SS133,176,HSS104	ダ イ オ ー ド			01
EC801	V3750900	Rotary Encoder	EC12E2444400	1 2 形 エ ン コ ー ダ ー S W 付	EQ <SELECTED CHANNEL>		03
EC802	V3750900	Rotary Encoder	EC12E2444400	1 2 形 エ ン コ ー ダ ー S W 付	DYN <SELECTED CHANNEL>		03
EC803	V3750900	Rotary Encoder	EC12E2444400	1 2 形 エ ン コ ー ダ ー S W 付	EFF 1 <SELECTED CHANNEL>		03
EC804	V3750900	Rotary Encoder	EC12E2444400	1 2 形 エ ン コ ー ダ ー S W 付	EFF 2 <SELECTED CHANNEL>		03
EC805	V3750900	Rotary Encoder	EC12E2444400	1 2 形 エ ン コ ー ダ ー S W 付	PAN/BAL <SELECTED CHANNEL>		03
EC806	V6341400	Rotary Encoder	XRE0121PVB15FINB1	ロ ー タ リ ー エ ン コ ー ダ	DATA/JOG		01
EM801	FZ006970	LC Filter	MTY223NBTBM	L C フ ィ ル タ ー E M I			02
IC801	IR405200	IC	TC74HC4052AP	I C	MULTIPLEXER		03
IC802	IR405200	IC	TC74HC4052AP	I C	MULTIPLEXER		03
* LD801	V5710700	LED	GL3JV804BOPE	L E D	MONITOR <QUICK NAVIGATE>		
LD802	V6923300	LED	SLR-322MCT32	L E D	EQ HIGH <SELECTED CHANNEL>		01
* LD803	V8961800	LED	SLR-332YC	L E D	1 <QUICK LOOP SAMPLER>		
LD804	V6923300	LED	SLR-322MCT32	L E D	JOG ON		01

*: New Parts

RANK: Japan only

REF NO.	PART NO.	DESCRIPTION	部 品 名	REMARKS	QTY	RANK
LD805	V6923300	LED	SLR-322MCT32	L E D EQ HI-MID <SELECTED CH>		01
* LD806	V8961800	LED	SLR-332YC	L E D 2 <QUICK LOOP SAMPLER>		
LD807	V6923300	LED	SLR-322MCT32	L E D EQ LO-MID <SELECTED CH>		01
* LD808	V8961800	LED	SLR-332YC	L E D 3 <QUICK LOOP SAMPLER>		
LD809	V6923300	LED	SLR-322MCT32	L E D EQ LOW <SELECTED CHANNEL>		01
* LD810	V8961800	LED	SLR-332YC	L E D 4 <QUICK LOOP SAMPLER>		
* LD811	V5710800	LED	GL3UR804OP	L E D RECORD <QUICK NAVIGATE>		
* LD812	V5710700	LED	GL3JV804BOPE	L E D PLAY		
LD813	VV023900	LED Red/Green	SPR-325MVWT31	2 色 L E D MIC/LINE INPUT 1		01
LD814	VV023900	LED Red/Green	SPR-325MVWT31	2 色 L E D MIC/LINE INPUT 5		01
LD815	VV023900	LED Red/Green	SPR-325MVWT31	2 色 L E D SEL 1		01
LD816	VV023900	LED Red/Green	SPR-325MVWT31	2 色 L E D SEL 5		01
LD817	VV023900	LED Red/Green	SPR-325MVWT31	2 色 L E D SEL 9/10		01
* LD818	V8961800	LED	SLR-332YC	L E D UNDO/REDO		
LD819	V6923100	LED	SLR-322VCT32	L E D AUTO PUNCH		01
* LD820	V5710700	LED	GL3JV804BOPE	L E D PLAY		
LD821	VV023900	LED Red/Green	SPR-325MVWT31	2 色 L E D MIC/LINE INPUT 2		01
LD822	VV023900	LED Red/Green	SPR-325MVWT31	2 色 L E D MIC/LINE INPUT 6		01
LD823	VV023900	LED Red/Green	SPR-325MVWT31	2 色 L E D SEL 2		01
LD824	VV023900	LED Red/Green	SPR-325MVWT31	2 色 L E D SEL 6		01
LD825	VV023900	LED Red/Green	SPR-325MVWT31	2 色 L E D SEL 11/12		01
LD826	V6923300	LED	SLR-322MCT32	L E D REPEAT		01
LD827	V6923100	LED	SLR-322VCT32	L E D REC		01
LD828	VV023900	LED Red/Green	SPR-325MVWT31	2 色 L E D MIC/LINE INPUT 3		01
LD829	VV023900	LED Red/Green	SPR-325MVWT31	2 色 L E D MIC/LINE INPUT 7		01
LD830	VV023900	LED Red/Green	SPR-325MVWT31	2 色 L E D SEL 3		01
LD831	VV023900	LED Red/Green	SPR-325MVWT31	2 色 L E D SEL 7		01
LD832	VV023900	LED Red/Green	SPR-325MVWT31	2 色 L E D SEL 13/14		01
LD833	VV023900	LED Red/Green	SPR-325MVWT31	2 色 L E D SOUND CLIP		01
* LD834	V5710700	LED	GL3JV804BOPE	L E D REMOTE <WORK NAVIGATE>		
LD835	V6923100	LED	SLR-322VCT32	L E D REC		01
LD836	VV023900	LED Red/Green	SPR-325MVWT31	2 色 L E D MIC/LINE INPUT 4		01
LD837	VV023900	LED Red/Green	SPR-325MVWT31	2 色 L E D MIC/LINE INPUT 8		01
LD838	VV023900	LED Red/Green	SPR-325MVWT31	2 色 L E D SEL 4		01
LD839	VV023900	LED Red/Green	SPR-325MVWT31	2 色 L E D SEL 8		01
LD840	VV023900	LED Red/Green	SPR-325MVWT31	2 色 L E D SEL 15/16		01
LD841	VV023900	LED Red/Green	SPR-325MVWT31	2 色 L E D SEL STEREO		01
R801	HF755100	Carbon Resistor	100.0 1/4 J	カ ー ボ ン 抵 抗		01
-813	HF755100	Carbon Resistor	100.0 1/4 J	カ ー ボ ン 抵 抗		01
SW801	VV020300	Push Switch	SKQNAA	タ ク ト S W	MIC/LINE INPUT 1	01
SW801	V4757100	Push Switch	EVQ 11A 04M	タ ク ト S W		01
SW802	VV020300	Push Switch	SKQNAA	タ ク ト S W	MIC/LINE INPUT 5	01
SW802	V4757100	Push Switch	EVQ 11A 04M	タ ク ト S W		01
SW803	VV020300	Push Switch	SKQNAA	タ ク ト S W	SEL 1	01
SW803	V4757100	Push Switch	EVQ 11A 04M	タ ク ト S W		01
SW804	VV020300	Push Switch	SKQNAA	タ ク ト S W	SEL 5	01
SW804	V4757100	Push Switch	EVQ 11A 04M	タ ク ト S W		01
SW805	VV020300	Push Switch	SKQNAA	タ ク ト S W	SEL 9/10	01
SW805	V4757100	Push Switch	EVQ 11A 04M	タ ク ト S W		01
SW806	VV020300	Push Switch	SKQNAA	タ ク ト S W	MONITOR <QUICK NAVIGATE>	01
SW806	V4757100	Push Switch	EVQ 11A 04M	タ ク ト S W		01
SW807	VV020300	Push Switch	SKQNAA	タ ク ト S W	EQ HIGH <SELECTED CH>	01
SW807	V4757100	Push Switch	EVQ 11A 04M	タ ク ト S W		01
SW808	VV020300	Push Switch	SKQNAA	タ ク ト S W	1 <QUICK LOOP SAMPLER>	01
SW808	V4757100	Push Switch	EVQ 11A 04M	タ ク ト S W		01
SW809	VV020300	Push Switch	SKQNAA	タ ク ト S W	MIC/LINE INPUT 2	01
SW809	V4757100	Push Switch	EVQ 11A 04M	タ ク ト S W		01
SW810	VV020300	Push Switch	SKQNAA	タ ク ト S W	MIC/LINE INPUT 6	01
SW810	V4757100	Push Switch	EVQ 11A 04M	タ ク ト S W		01
SW811	VV020300	Push Switch	SKQNAA	タ ク ト S W	SEL 2	01
SW811	V4757100	Push Switch	EVQ 11A 04M	タ ク ト S W		01
SW812	VV020300	Push Switch	SKQNAA	タ ク ト S W	SEL 6	01
SW812	V4757100	Push Switch	EVQ 11A 04M	タ ク ト S W		01
SW813	VV020300	Push Switch	SKQNAA	タ ク ト S W	SEL 11/12	01
SW813	V4757100	Push Switch	EVQ 11A 04M	タ ク ト S W		01
SW814	VV020300	Push Switch	SKQNAA	タ ク ト S W	JOG ON	01
SW814	V4757100	Push Switch	EVQ 11A 04M	タ ク ト S W		01
SW815	VV020300	Push Switch	SKQNAA	タ ク ト S W	EQ HI-MID <SELECTED CH>	01
SW815	V4757100	Push Switch	EVQ 11A 04M	タ ク ト S W		01
SW816	VV020300	Push Switch	SKQNAA	タ ク ト S W	2 <QUICK LOOP SAMPLER>	01

*: New Parts

RANK: Japan only

REF NO.	PART NO.	DESCRIPTION	部 品 名	REMARKS	QTY	RANK
SW816	V4757100	Push Switch	EVQ 11A 04M			01
SW817	VV020300	Push Switch	SKQNAA			01
SW817	V4757100	Push Switch	EVQ 11A 04M	MIC/LINE INPUT 3		01
SW818	VV020300	Push Switch	SKQNAA			01
SW818	V4757100	Push Switch	EVQ 11A 04M	MIC/LINE INPUT 7		01
SW819	VV020300	Push Switch	SKQNAA			01
SW819	V4757100	Push Switch	EVQ 11A 04M	SEL 3		01
SW820	VV020300	Push Switch	SKQNAA			01
SW820	V4757100	Push Switch	EVQ 11A 04M	SEL 7		01
SW821	VV020300	Push Switch	SKQNAA			01
SW821	V4757100	Push Switch	EVQ 11A 04M	SEL 13/14		01
SW822	VV020300	Push Switch	SKQNAA			01
SW822	V4757100	Push Switch	EVQ 11A 04M	SOUND CLIP		01
SW823	VV020300	Push Switch	SKQNAA			01
SW823	V4757100	Push Switch	EVQ 11A 04M	EQ LO-MID <SELECTED CH>		01
SW824	VV020300	Push Switch	SKQNAA			01
SW824	V4757100	Push Switch	EVQ 11A 04M	3 <QUICK LOOP SAMPLER>		01
SW825	VV020300	Push Switch	SKQNAA			01
SW825	V4757100	Push Switch	EVQ 11A 04M	MIC/LINE INPUT 4		01
SW826	VV020300	Push Switch	SKQNAA			01
SW826	V4757100	Push Switch	EVQ 11A 04M	MIC/LINE INPUT 8		01
SW827	VV020300	Push Switch	SKQNAA			01
SW827	V4757100	Push Switch	EVQ 11A 04M	SEL 4		01
SW828	VV020300	Push Switch	SKQNAA			01
SW828	V4757100	Push Switch	EVQ 11A 04M	SEL 8		01
SW829	VV020300	Push Switch	SKQNAA			01
SW829	V4757100	Push Switch	EVQ 11A 04M	SEL 15/16		01
SW830	VV020300	Push Switch	SKQNAA			01
SW830	V4757100	Push Switch	EVQ 11A 04M	SEL STEREO		01
SW831	VV020300	Push Switch	SKQNAA			01
SW831	V4757100	Push Switch	EVQ 11A 04M	EQ LOW <SELECTED CH>		01
SW832	VV020300	Push Switch	SKQNAA			01
SW832	V4757100	Push Switch	EVQ 11A 04M	4 <QUICK LOOP SAMPLER>		01
SW833	VV020300	Push Switch	SKQNAA			01
SW833	V4757100	Push Switch	EVQ 11A 04M	Cursor Up		01
SW834	VV020300	Push Switch	SKQNAA			01
SW834	V4757100	Push Switch	EVQ 11A 04M	MARK SEARCH <		01
SW835	VV020300	Push Switch	SKQNAA			01
SW835	V4757100	Push Switch	EVQ 11A 04M	A		01
SW836	VV020300	Push Switch	SKQNAA			01
SW836	V4757100	Push Switch	EVQ 11A 04M	RECORD<QUICK NAVIGATE>		01
SW837	VV020300	Push Switch	SKQNAA			01
SW837	V4757100	Push Switch	EVQ 11A 04M	REW <<		01
SW838	VV020300	Push Switch	SKQNAA			01
SW838	V4757100	Push Switch	EVQ 11A 04M	FF >>		01
SW839	VV020300	Push Switch	SKQNAA			01
SW839	V4757100	Push Switch	EVQ 11A 04M	VIEW <SELECTED CHANNEL>		01
SW840	VV020300	Push Switch	SKQNAA			01
SW840	V4757100	Push Switch	EVQ 11A 04M	Cursor Left		01
SW841	VV020300	Push Switch	SKQNAA			01
SW841	V4757100	Push Switch	EVQ 11A 04M	MARK SEARCH >		01
SW842	VV020300	Push Switch	SKQNAA			01
SW842	V4757100	Push Switch	EVQ 11A 04M	B		01
SW843	VV020300	Push Switch	SKQNAA			01
SW843	V4757100	Push Switch	EVQ 11A 04M	UNDO/REDO		01
SW844	VV020300	Push Switch	SKQNAA			01
SW844	V4757100	Push Switch	EVQ 11A 04M	AUTO PUNCH		01
SW845	VV020300	Push Switch	SKQNAA			01
SW845	V4757100	Push Switch	EVQ 11A 04M	PLAY >		01
SW846	VV020300	Push Switch	SKQNAA			01
SW846	V4757100	Push Switch	EVQ 11A 04M	SELECT <QUICK LOOP SAMP>		01
SW847	VV020300	Push Switch	SKQNAA			01
SW847	V4757100	Push Switch	EVQ 11A 04M	Cursor Right		01
SW848	VV020300	Push Switch	SKQNAA			01
SW848	V4757100	Push Switch	EVQ 11A 04M	LAST REC SEARCH IN		01
SW849	VV020300	Push Switch	SKQNAA			01
SW849	V4757100	Push Switch	EVQ 11A 04M	SCENE		01
SW850	VV020300	Push Switch	SKQNAA			01
SW850	V4757100	Push Switch	EVQ 11A 04M	REPEAT		01
SW851	VV020300	Push Switch	SKQNAA			01
SW851	V4757100	Push Switch	EVQ 11A 04M	ENTER		01

*: New Parts

RANK: Japan only

REF NO.	PART NO.	DESCRIPTION	部 品 名	REMARKS	QTY	RANK	
SW851	V4757100	Push Switch	EVQ 11A 04M	}	}	01	
SW852	VV020300	Push Switch	SKQNAA			EDIT<QUICK LOOP SAMPLER>	01
SW852	V4757100	Push Switch	EVQ 11A 04M				01
SW853	VV020300	Push Switch	SKQNAA			Cursor Down	01
SW853	V4757100	Push Switch	EVQ 11A 04M				01
SW854	VV020300	Push Switch	SKQNAA			LAST REC SEARCH OUT	01
SW854	V4757100	Push Switch	EVQ 11A 04M				01
SW855	VV020300	Push Switch	SKQNAA			SONG <WORK NAVIGATE>	01
SW855	V4757100	Push Switch	EVQ 11A 04M				01
SW856	VV020300	Push Switch	SKQNAA			TRACK <WORK NAVIGATE>	01
SW856	V4757100	Push Switch	EVQ 11A 04M				01
SW857	VV020300	Push Switch	SKQNAA			REMOTE<WORK NAVIGATE>	01
SW857	V4757100	Push Switch	EVQ 11A 04M				01
SW858	VV020300	Push Switch	SKQNAA			REC	01
SW858	V4757100	Push Switch	EVQ 11A 04M				01
SW859	VV020300	Push Switch	SKQNAA			MARK	01
SW859	V4757100	Push Switch	EVQ 11A 04M		01		
SW860	VV020300	Push Switch	SKQNAA	SET	01		
SW860	V4757100	Push Switch	EVQ 11A 04M		01		
SW861	VV020300	Push Switch	SKQNAA	CANCEL	01		
SW861	V4757100	Push Switch	EVQ 11A 04M		01		
SW862	VV020300	Push Switch	SKQNAA	RTZ <<	01		
SW862	V4757100	Push Switch	EVQ 11A 04M		01		
SW863	VV020300	Push Switch	SKQNAA	CD <WORK NAVIGATE>	01		
SW863	V4757100	Push Switch	EVQ 11A 04M		01		
SW864	VV020300	Push Switch	SKQNAA	EDIT <WORK NAVIGATE>	01		
SW864	V4757100	Push Switch	EVQ 11A 04M		01		
SW865	VV020300	Push Switch	SKQNAA	UTILITY <WORK NAVIGATE>	01		
SW865	V4757100	Push Switch	EVQ 11A 04M		01		
SW866	VV020300	Push Switch	SKQNAA	STOP	01		
SW866	V4757100	Push Switch	EVQ 11A 04M		01		
* VR801	V8847000	Slide Variable Resistor	B 100K RS45111A9	ス ラ イ ド ヴ R	Fader 1		
* VR802	V8847000	Slide Variable Resistor	B 100K RS45111A9	ス ラ イ ド ヴ R	Fader 2		
* VR803	V8847000	Slide Variable Resistor	B 100K RS45111A9	ス ラ イ ド ヴ R	Fader 3		
* VR804	V8847000	Slide Variable Resistor	B 100K RS45111A9	ス ラ イ ド ヴ R	Fader 4		
* VR805	V8847000	Slide Variable Resistor	B 100K RS45111A9	ス ラ イ ド ヴ R	Fader 5		
* VR806	V8847000	Slide Variable Resistor	B 100K RS45111A9	ス ラ イ ド ヴ R	Fader 6		
* VR807	V8847000	Slide Variable Resistor	B 100K RS45111A9	ス ラ イ ド ヴ R	Fader 7		
* VR808	V8847000	Slide Variable Resistor	B 100K RS45111A9	ス ラ イ ド ヴ R	Fader 8		
* VR809	V8847000	Slide Variable Resistor	B 100K RS45111A9	ス ラ イ ド ヴ R	Fader 9/10		
* VR810	V8847000	Slide Variable Resistor	B 100K RS45111A9	ス ラ イ ド ヴ R	Fader 11/12		
* VR811	V8847000	Slide Variable Resistor	B 100K RS45111A9	ス ラ イ ド ヴ R	Fader 13/14		
* VR812	V8847000	Slide Variable Resistor	B 100K RS45111A9	ス ラ イ ド ヴ R	Fader 15/16		
* VR813	V8847000	Slide Variable Resistor	B 100K RS45111A9	ス ラ イ ド ヴ R	Fader STEREO		
* AAX34660	Circuit Board	SUB-AN	シ ー ト S U B - A N	(V905480)(X2693C0)	6		
--	Support, Jack	x2	プ レ ー ト ジ ャ ッ ク 2 連	(V924920)			
--	Noise Cut Film	AW16G	ノ イ ズ カ ッ ト フ ィ ル ム	(WA23120)			
--	Wire	GND	束 線	(V988510)			
C1	UX062220	Ceramic Capacitor (chip)	220P 50V J	チ ッ プ セ ラ		01	
C2	UX062220	Ceramic Capacitor (chip)	220P 50V J	チ ッ プ セ ラ		01	
* C3	V9829800	Electrolytic Cap.	100.00 63.0V	ケ ミ コ ン			
C4	UX062220	Ceramic Capacitor (chip)	220P 50V J	チ ッ プ セ ラ		01	
-9	UX062220	Ceramic Capacitor (chip)	220P 50V J	チ ッ プ セ ラ		01	
C10	VV488800	Electrolytic Cap.	10.00 50.0V	ロ ー リ ー ケ ケ ミ コ ン L L M		01	
-13	VV488800	Electrolytic Cap.	10.00 50.0V	ロ ー リ ー ケ ケ ミ コ ン L L M		01	
C14	UN867100	Electrolytic Cap.-BP	10.00 50.0V	B P ケ ミ コ ン		01	
-17	UN867100	Electrolytic Cap.-BP	10.00 50.0V	B P ケ ミ コ ン		01	
C20	VV488800	Electrolytic Cap.	10.00 50.0V	ロ ー リ ー ケ ケ ミ コ ン L L M		01	
-23	VV488800	Electrolytic Cap.	10.00 50.0V	ロ ー リ ー ケ ケ ミ コ ン L L M		01	
C24	UX061470	Ceramic Capacitor (chip)	47P 50V J	チ ッ プ セ ラ			
* C25	UX061820	Ceramic Capacitor (chip)	82P 50V J	チ ッ プ セ ラ			
C26	UX061470	Ceramic Capacitor (chip)	47P 50V J	チ ッ プ セ ラ			
* C27	UX061820	Ceramic Capacitor (chip)	82P 50V J	チ ッ プ セ ラ			
* C30	UX061820	Ceramic Capacitor (chip)	82P 50V J	チ ッ プ セ ラ			
* C31	UX061820	Ceramic Capacitor (chip)	82P 50V J	チ ッ プ セ ラ			
C32	UR837100	Electrolytic Cap.	10.00 16.0V	ケ ミ コ ン		01	
C33	UX061470	Ceramic Capacitor (chip)	47P 50V J	チ ッ プ セ ラ			
* C34	UX061820	Ceramic Capacitor (chip)	82P 50V J	チ ッ プ セ ラ			
C35	UX061470	Ceramic Capacitor (chip)	47P 50V J	チ ッ プ セ ラ			

*: New Parts

RANK: Japan only

REF NO.	PART NO.	DESCRIPTION		部 品 名	REMARKS	QTY	RANK
* C36	UX061820	Ceramic Capacitor (chip)	82P 50V J	チ ッ ブ セ ラ			
* C37	UX061820	Ceramic Capacitor (chip)	82P 50V J	チ ッ ブ セ ラ			
C38	UR837100	Electrolytic Cap.	10.00 16.0V	ケ ミ コ ン			01
* C39	UX061820	Ceramic Capacitor (chip)	82P 50V J	チ ッ ブ セ ラ			
C40	UR837470	Electrolytic Cap.	47.00 16.0V	ケ ミ コ ン			01
C41	UR837470	Electrolytic Cap.	47.00 16.0V	ケ ミ コ ン			01
C42	UR838100	Electrolytic Cap.	100.00 16.0V	ケ ミ コ ン			01
C43	UR838100	Electrolytic Cap.	100.00 16.0V	ケ ミ コ ン			01
C44	UR837100	Electrolytic Cap.	10.00 16.0V	ケ ミ コ ン			01
C45	UA953100	Mylar Capacitor	1000P 50V J	マ イ ラ - コ ン			01
C46	UX061100	Ceramic Capacitor (chip)	10P 50V D	チ ッ ブ セ ラ			01
* C47	V9851200	Electrolytic Cap.	220.00 6.3V	ケ ミ コ ン			
C48	UX061100	Ceramic Capacitor (chip)	10P 50V D	チ ッ ブ セ ラ			01
* C49	V9851200	Electrolytic Cap.	220.00 6.3V	ケ ミ コ ン			
C50	UX061100	Ceramic Capacitor (chip)	10P 50V D	チ ッ ブ セ ラ			01
* C51	V9851200	Electrolytic Cap.	220.00 6.3V	ケ ミ コ ン			
C52	UX061100	Ceramic Capacitor (chip)	10P 50V D	チ ッ ブ セ ラ			01
C53	UX061220	Ceramic Capacitor (chip)	22P 50V J	チ ッ ブ セ ラ			01
-56	UX061220	Ceramic Capacitor (chip)	22P 50V J	チ ッ ブ セ ラ			01
C57	UX145100	Ceramic Capacitor (chip)	0.1000 25V Z	チ ッ ブ セ ラ			01
C58	UR837100	Electrolytic Cap.	10.00 16.0V	ケ ミ コ ン			01
* C59	V9851200	Electrolytic Cap.	220.00 6.3V	ケ ミ コ ン			
C60	UR837470	Electrolytic Cap.	47.00 16.0V	ケ ミ コ ン			01
-63	UR837470	Electrolytic Cap.	47.00 16.0V	ケ ミ コ ン			01
C64	UX145100	Ceramic Capacitor (chip)	0.1000 25V Z	チ ッ ブ セ ラ			01
C65	UX145100	Ceramic Capacitor (chip)	0.1000 25V Z	チ ッ ブ セ ラ			01
C66	UR866220	Electrolytic Cap.	2.20 50.0V	ケ ミ コ ン			01
C67	UR837100	Electrolytic Cap.	10.00 16.0V	ケ ミ コ ン			01
C68	UR837100	Electrolytic Cap.	10.00 16.0V	ケ ミ コ ン			01
C69	UR866220	Electrolytic Cap.	2.20 50.0V	ケ ミ コ ン			01
C70	UR837100	Electrolytic Cap.	10.00 16.0V	ケ ミ コ ン			01
-72	UR837100	Electrolytic Cap.	10.00 16.0V	ケ ミ コ ン			01
C73	UX145100	Ceramic Capacitor (chip)	0.1000 25V Z	チ ッ ブ セ ラ			01
-78	UX145100	Ceramic Capacitor (chip)	0.1000 25V Z	チ ッ ブ セ ラ			01
C79	UA953100	Mylar Capacitor	1000P 50V J	マ イ ラ - コ ン			01
C80	UR837100	Electrolytic Cap.	10.00 16.0V	ケ ミ コ ン			01
C81	UU148220	Electrolytic Cap.	220.00 25.0V	ケ ミ コ ン F W			01
C82	UX145100	Ceramic Capacitor (chip)	0.1000 25V Z	チ ッ ブ セ ラ			01
C83	UX145100	Ceramic Capacitor (chip)	0.1000 25V Z	チ ッ ブ セ ラ			01
C84	UU148220	Electrolytic Cap.	220.00 25.0V	ケ ミ コ ン F W			01
C85	UX145100	Ceramic Capacitor (chip)	0.1000 25V Z	チ ッ ブ セ ラ			01
C86	UX145100	Ceramic Capacitor (chip)	0.1000 25V Z	チ ッ ブ セ ラ			01
C87	UX062220	Ceramic Capacitor (chip)	220P 50V J	チ ッ ブ セ ラ			01
-95	UX062220	Ceramic Capacitor (chip)	220P 50V J	チ ッ ブ セ ラ			01
C96	UN867100	Electrolytic Cap.-BP	10.00 50.0V	B P ケ ミ コ ン			01
-103	UN867100	Electrolytic Cap.-BP	10.00 50.0V	B P ケ ミ コ ン			01
C104	UN866100	Electrolytic Cap.-BP	1.00 50.0V	B P ケ ミ コ ン			01
C110	UX061470	Ceramic Capacitor (chip)	47P 50V J	チ ッ ブ セ ラ			
* C111	UX061820	Ceramic Capacitor (chip)	82P 50V J	チ ッ ブ セ ラ			
C112	UX061470	Ceramic Capacitor (chip)	47P 50V J	チ ッ ブ セ ラ			
* C113	UX061820	Ceramic Capacitor (chip)	82P 50V J	チ ッ ブ セ ラ			
C114	UX061470	Ceramic Capacitor (chip)	47P 50V J	チ ッ ブ セ ラ			
* C115	UX061820	Ceramic Capacitor (chip)	82P 50V J	チ ッ ブ セ ラ			
C116	UX061470	Ceramic Capacitor (chip)	47P 50V J	チ ッ ブ セ ラ			
* C117	UX061820	Ceramic Capacitor (chip)	82P 50V J	チ ッ ブ セ ラ			
C118	UR837470	Electrolytic Cap.	47.00 16.0V	ケ ミ コ ン			01
* C119	UX061820	Ceramic Capacitor (chip)	82P 50V J	チ ッ ブ セ ラ			
* -122	UX061820	Ceramic Capacitor (chip)	82P 50V J	チ ッ ブ セ ラ			
C123	UR837470	Electrolytic Cap.	47.00 16.0V	ケ ミ コ ン			01
-126	UR837470	Electrolytic Cap.	47.00 16.0V	ケ ミ コ ン			01
C127	UR837100	Electrolytic Cap.	10.00 16.0V	ケ ミ コ ン			01
C128	UX145100	Ceramic Capacitor (chip)	0.1000 25V Z	チ ッ ブ セ ラ			01
C129	UR837100	Electrolytic Cap.	10.00 16.0V	ケ ミ コ ン			01
C130	UX061100	Ceramic Capacitor (chip)	10P 50V D	チ ッ ブ セ ラ			01
* C131	V9851200	Electrolytic Cap.	220.00 6.3V	ケ ミ コ ン			
C132	UX061100	Ceramic Capacitor (chip)	10P 50V D	チ ッ ブ セ ラ			01
* C133	V9851200	Electrolytic Cap.	220.00 6.3V	ケ ミ コ ン			
C134	UX061100	Ceramic Capacitor (chip)	10P 50V D	チ ッ ブ セ ラ			01
* C135	V9851200	Electrolytic Cap.	220.00 6.3V	ケ ミ コ ン			
C136	UX061100	Ceramic Capacitor (chip)	10P 50V D	チ ッ ブ セ ラ			01

*: New Parts

RANK: Japan only

REF NO.	PART NO.	DESCRIPTION	部 品 名	REMARKS	QTY	RANK
* C137	V9851200	Electrolytic Cap.	220.00 6.3V	ケ ミ コ ン		
C138	UX061220	Ceramic Capacitor (chip)	22P 50V J	チ ッ プ セ ラ		01
-141	UX061220	Ceramic Capacitor (chip)	22P 50V J	チ ッ プ セ ラ		01
C142	UX145100	Ceramic Capacitor (chip)	0.1000 25V Z	チ ッ プ セ ラ		01
C143	UR837470	Electrolytic Cap.	47.00 16.0V	ケ ミ コ ン		01
-146	UR837470	Electrolytic Cap.	47.00 16.0V	ケ ミ コ ン		01
C147	UX145100	Ceramic Capacitor (chip)	0.1000 25V Z	チ ッ プ セ ラ		01
C148	UR866220	Electrolytic Cap.	2.20 50.0V	ケ ミ コ ン		01
C149	UR837100	Electrolytic Cap.	10.00 16.0V	ケ ミ コ ン		01
C150	UR837100	Electrolytic Cap.	10.00 16.0V	ケ ミ コ ン		01
C151	UR866220	Electrolytic Cap.	2.20 50.0V	ケ ミ コ ン		01
C152	UR837100	Electrolytic Cap.	10.00 16.0V	ケ ミ コ ン		01
C153	UR837100	Electrolytic Cap.	10.00 16.0V	ケ ミ コ ン		01
C154	UX145100	Ceramic Capacitor (chip)	0.1000 25V Z	チ ッ プ セ ラ		01
-159	UX145100	Ceramic Capacitor (chip)	0.1000 25V Z	チ ッ プ セ ラ		01
C160	UR837100	Electrolytic Cap.	10.00 16.0V	ケ ミ コ ン		01
C161	UR837100	Electrolytic Cap.	10.00 16.0V	ケ ミ コ ン		01
C162	UX145100	Ceramic Capacitor (chip)	0.1000 25V Z	チ ッ プ セ ラ		01
C163	UX145100	Ceramic Capacitor (chip)	0.1000 25V Z	チ ッ プ セ ラ		01
C164	UR837100	Electrolytic Cap.	10.00 16.0V	ケ ミ コ ン		01
-173	UR837100	Electrolytic Cap.	10.00 16.0V	ケ ミ コ ン		01
C174	UA953470	Mylar Capacitor	4700P 50V J	マ イ ラ - コ ン		01
C175	UX145100	Ceramic Capacitor (chip)	0.1000 25V Z	チ ッ プ セ ラ		01
C176	UA953470	Mylar Capacitor	4700P 50V J	マ イ ラ - コ ン		01
C177	UX145100	Ceramic Capacitor (chip)	0.1000 25V Z	チ ッ プ セ ラ		01
C178	UA953470	Mylar Capacitor	4700P 50V J	マ イ ラ - コ ン		01
C179	UX145100	Ceramic Capacitor (chip)	0.1000 25V Z	チ ッ プ セ ラ		01
C180	UA953470	Mylar Capacitor	4700P 50V J	マ イ ラ - コ ン		01
C181	UX145100	Ceramic Capacitor (chip)	0.1000 25V Z	チ ッ プ セ ラ		01
C182	UA953100	Mylar Capacitor	1000P 50V J	マ イ ラ - コ ン		01
-189	UA953100	Mylar Capacitor	1000P 50V J	マ イ ラ - コ ン		01
C190	UR837100	Electrolytic Cap.	10.00 16.0V	ケ ミ コ ン		01
C191	UA953100	Mylar Capacitor	1000P 50V J	マ イ ラ - コ ン		01
C192	UR837100	Electrolytic Cap.	10.00 16.0V	ケ ミ コ ン		01
-195	UR837100	Electrolytic Cap.	10.00 16.0V	ケ ミ コ ン		01
C196	UX145100	Ceramic Capacitor (chip)	0.1000 25V Z	チ ッ プ セ ラ		01
C197	UX145100	Ceramic Capacitor (chip)	0.1000 25V Z	チ ッ プ セ ラ		01
C198	UR837470	Electrolytic Cap.	47.00 16.0V	ケ ミ コ ン		01
C199	UX145100	Ceramic Capacitor (chip)	0.1000 25V Z	チ ッ プ セ ラ		01
-201	UX145100	Ceramic Capacitor (chip)	0.1000 25V Z	チ ッ プ セ ラ		01
C203	UR837100	Electrolytic Cap.	10.00 16.0V	ケ ミ コ ン		01
-206	UR837100	Electrolytic Cap.	10.00 16.0V	ケ ミ コ ン		01
C208	UX145100	Ceramic Capacitor (chip)	0.1000 25V Z	チ ッ プ セ ラ		01
C209	UX061100	Ceramic Capacitor (chip)	10P 50V D	チ ッ プ セ ラ		01
C210	UX061100	Ceramic Capacitor (chip)	10P 50V D	チ ッ プ セ ラ		01
C211	UX145100	Ceramic Capacitor (chip)	0.1000 25V Z	チ ッ プ セ ラ		01
-213	UX145100	Ceramic Capacitor (chip)	0.1000 25V Z	チ ッ プ セ ラ		01
C215	UR837100	Electrolytic Cap.	10.00 16.0V	ケ ミ コ ン		01
C216	UR837100	Electrolytic Cap.	10.00 16.0V	ケ ミ コ ン		01
C217	UR838330	Electrolytic Cap.	330.00 16.0V	ケ ミ コ ン		01
C218	UR838330	Electrolytic Cap.	330.00 16.0V	ケ ミ コ ン		01
C219	UX062220	Ceramic Capacitor (chip)	220P 50V J	チ ッ プ セ ラ		01
C220	UX062470	Ceramic Capacitor (chip)	470P 50V J	チ ッ プ セ ラ		01
C221	UX062470	Ceramic Capacitor (chip)	470P 50V J	チ ッ プ セ ラ		01
C222	UX062220	Ceramic Capacitor (chip)	220P 50V J	チ ッ プ セ ラ		01
-224	UX062220	Ceramic Capacitor (chip)	220P 50V J	チ ッ プ セ ラ		01
C225	UR837470	Electrolytic Cap.	47.00 16.0V	ケ ミ コ ン		01
-233	UR837470	Electrolytic Cap.	47.00 16.0V	ケ ミ コ ン		01
C234	UR837100	Electrolytic Cap.	10.00 16.0V	ケ ミ コ ン		01
C235	UA953100	Mylar Capacitor	1000P 50V J	マ イ ラ - コ ン		01
C236	UR837470	Electrolytic Cap.	47.00 16.0V	ケ ミ コ ン		01
* CN1	V9560700	Connector, FFC/FPC	52808 25P TE	F F C / F P C コネクタ		
D1	VT332900	Diode	1SS355 TE-17	ダ イ オ - ド		01
-4	VT332900	Diode	1SS355 TE-17	ダ イ オ - ド		01
EM1	FZ006920	LC Filter	MTB271KBTBM	L C フィルター E M I		01
IC1	XT618A00	IC	NUM2068V(Te1)	I C	OP AMP	01
IC2	XT618A00	IC	NUM2068V(Te1)	I C	OP AMP	01
IC3	XS511A00	IC	NUM2115M-T1	I C	OP AMP	02
-5	XS511A00	IC	NUM2115M-T1	I C	OP AMP	02
* IC6	X2096A00	IC	AK5380-VT	I C	ADC	06

*: New Parts

RANK: Japan only

REF NO.	PART NO.	DESCRIPTION	部 品 名	REMARKS	QTY	RANK
* IC7	X2096A00	IC	AK5380-VT	I C	ADC	06
IC8	XS534A00	IC	NJM78M05DL1A(TE1)	I C	REGULATOR +5V	02
* IC9	X2600A00	IC	NJM78M12DL1ATE1	I C	REGULATOR +12V	02
IC10	XT618A00	IC	NJM2068V(TE1)	I C	OP AMP	01
-12	XT618A00	IC	NJM2068V(TE1)	I C	OP AMP	01
IC13	XS511A00	IC	NJM2115M-T1	I C	OP AMP	02
IC14	XS511A00	IC	NJM2115M-T1	I C	OP AMP	02
* IC15	X2096A00	IC	AK5380-VT	I C	ADC	06
* IC16	X2096A00	IC	AK5380-VT	I C	ADC	06
IC17	X0661A00	IC	AK4382AVT	I C	DAC	07
IC18	X0661A00	IC	AK4382AVT	I C	DAC	07
IC19	XT618A00	IC	NJM2068V(TE1)	I C	OP AMP	01
-22	XT618A00	IC	NJM2068V(TE1)	I C	OP AMP	01
IC23	XQ824A00	IC	NJM4556AD	I C	OP AMP	02
JK1	VS133800	Cannon Connector	NC3FAH1-0	キ ャ ノ ン コ ネ ク タ	MIC/LINE INPUT 1 (XLR)	04
JK2	VS133800	Cannon Connector	NC3FAH1-0	キ ャ ノ ン コ ネ ク タ	MIC/LINE INPUT 2 (XLR)	04
JK3	VM576000	Phone Jack Black	YKB21-5074	ホ ー ン コ ネ ク タ (黒)	MIC/LINE INPUT 3 (BAL)	02
JK4	VM576000	Phone Jack Black	YKB21-5074	ホ ー ン コ ネ ク タ (黒)	MIC/LINE INPUT 4 (BAL)	02
JK5	VM576000	Phone Jack Black	YKB21-5074	ホ ー ン コ ネ ク タ (黒)	MIC/LINE INPUT 5 (BAL)	02
JK6	VM576000	Phone Jack Black	YKB21-5074	ホ ー ン コ ネ ク タ (黒)	MIC/LINE INPUT 6 (BAL)	02
JK7	VM576000	Phone Jack Black	YKB21-5074	ホ ー ン コ ネ ク タ (黒)	MIC/LINE INPUT 7 (BAL)	02
JK8	VM576000	Phone Jack Black	YKB21-5074	ホ ー ン コ ネ ク タ (黒)	MIC/LINE INPUT 8 (BAL)	02
JK9	V4442100	Phone Jack	YKB21-5078	ホ ー ン コ ネ ク タ	MIC/LINE INPUT 8 (HI-Z)	03
JK10	VB312600	Phone Jack Black	YKB21-5012	ホ ー ン コ ネ ク タ (黒)	MONITOR OUT L	02
JK11	VB312600	Phone Jack Black	YKB21-5012	ホ ー ン コ ネ ク タ (黒)	MONITOR OUT R	02
JK12	VE382300	Phone Jack	YKB21-5010	ホ ー ン コ ネ ク タ	PHONES	01
JK13	VB312600	Phone Jack Black	YKB21-5012	ホ ー ン コ ネ ク タ (黒)	STEREO/AUX OUT L	02
JK14	VB312600	Phone Jack Black	YKB21-5012	ホ ー ン コ ネ ク タ (黒)	STEREO/AUX OUT R	02
L1	VS740100	Chip Inductance	BLM21B751S 2125	チ ッ プ イ ン ダ ク タ		03
-19	VS740100	Chip Inductance	BLM21B751S 2125	チ ッ プ イ ン ダ ク タ		03
L20	GE300610	Ferrite Bead	BL02RN1-R62T4	フ ェ ラ イ ト ビ ー ズ		01
L21	GE300610	Ferrite Bead	BL02RN1-R62T4	フ ェ ラ イ ト ビ ー ズ		01
L22	VS740100	Chip Inductance	BLM21B751S 2125	チ ッ プ イ ン ダ ク タ		03
L23	VS740100	Chip Inductance	BLM21B751S 2125	チ ッ プ イ ン ダ ク タ		03
R1	RG008100	Carbon Resistor (chip)	100K 0.1 J	チ ッ プ 抵 抗		
R2	VV065300	Metal Film Resistor	6.8K 1/4 F	金 属 被 膜 抵 抗		01
-4	VV065300	Metal Film Resistor	6.8K 1/4 F	金 属 被 膜 抵 抗		01
R5	RG009100	Carbon Resistor (chip)	1.0M 0.1 J	チ ッ プ 抵 抗		
-8	RG009100	Carbon Resistor (chip)	1.0M 0.1 J	チ ッ プ 抵 抗		
R9	VV058400	Flame Proof C. Resistor	390.0 1/4 J	不 燃 化 カ ー ボ ン 抵 抗		01
R10	VV065300	Metal Film Resistor	6.8K 1/4 F	金 属 被 膜 抵 抗		01
R11	RG009100	Carbon Resistor (chip)	1.0M 0.1 J	チ ッ プ 抵 抗		
-16	RG009100	Carbon Resistor (chip)	1.0M 0.1 J	チ ッ プ 抵 抗		
R17	RG006330	Carbon Resistor (chip)	3.3K 0.1 J	チ ッ プ 抵 抗		
-20	RG006330	Carbon Resistor (chip)	3.3K 0.1 J	チ ッ プ 抵 抗		
R21	RG009100	Carbon Resistor (chip)	1.0M 0.1 J	チ ッ プ 抵 抗		
R22	RG009100	Carbon Resistor (chip)	1.0M 0.1 J	チ ッ プ 抵 抗		
* R23	RG006160	Carbon Resistor (chip)	1.6K 0.1 J	チ ッ プ 抵 抗		
* R24	RG006160	Carbon Resistor (chip)	1.6K 0.1 J	チ ッ プ 抵 抗		
R25	RG006330	Carbon Resistor (chip)	3.3K 0.1 J	チ ッ プ 抵 抗		
-28	RG006330	Carbon Resistor (chip)	3.3K 0.1 J	チ ッ プ 抵 抗		
* R29	RG006160	Carbon Resistor (chip)	1.6K 0.1 J	チ ッ プ 抵 抗		
* -32	RG006160	Carbon Resistor (chip)	1.6K 0.1 J	チ ッ プ 抵 抗		
* R36	RG006160	Carbon Resistor (chip)	1.6K 0.1 J	チ ッ プ 抵 抗		
* R38	RG006160	Carbon Resistor (chip)	1.6K 0.1 J	チ ッ プ 抵 抗		
R39	RG007100	Carbon Resistor (chip)	10K 0.1 J	チ ッ プ 抵 抗		
R40	RG007100	Carbon Resistor (chip)	10K 0.1 J	チ ッ プ 抵 抗		
R41	RG006100	Carbon Resistor (chip)	1.0K 0.1 J	チ ッ プ 抵 抗		
R42	RG005270	Carbon Resistor (chip)	270 0.1 J	チ ッ プ 抵 抗		
-45	RG005270	Carbon Resistor (chip)	270 0.1 J	チ ッ プ 抵 抗		
R46	RG006100	Carbon Resistor (chip)	1.0K 0.1 J	チ ッ プ 抵 抗		
R47	RG007270	Carbon Resistor (chip)	27K 0.1 J	チ ッ プ 抵 抗		
-50	RG007270	Carbon Resistor (chip)	27K 0.1 J	チ ッ プ 抵 抗		
R51	RG005100	Carbon Resistor (chip)	100 0.1 J	チ ッ プ 抵 抗		
-55	RG005100	Carbon Resistor (chip)	100 0.1 J	チ ッ プ 抵 抗		
* R56	RG003470	Carbon Resistor (chip)	4.7 0.1 J	チ ッ プ 抵 抗		
* R57	RG003470	Carbon Resistor (chip)	4.7 0.1 J	チ ッ プ 抵 抗		
R60	RG000000	Carbon Resistor (chip)	0 0.1 J	チ ッ プ 抵 抗		
R61	RG000000	Carbon Resistor (chip)	0 0.1 J	チ ッ プ 抵 抗		
R62	RG006100	Carbon Resistor (chip)	1.0K 0.1 J	チ ッ プ 抵 抗		

*: New Parts

RANK: Japan only

REF NO.	PART NO.	DESCRIPTION	部 品 名	REMARKS	QTY	RANK
R63	RG006100	Carbon Resistor (chip)	1.0K 0.1 J	チ ッ ブ 抵 抗		
R64	RG005100	Carbon Resistor (chip)	100 0.1 J	チ ッ ブ 抵 抗		
R65	RG009100	Carbon Resistor (chip)	1.0M 0.1 J	チ ッ ブ 抵 抗		
-73	RG009100	Carbon Resistor (chip)	1.0M 0.1 J	チ ッ ブ 抵 抗		
R74	RG006330	Carbon Resistor (chip)	3.3K 0.1 J	チ ッ ブ 抵 抗		
-81	RG006330	Carbon Resistor (chip)	3.3K 0.1 J	チ ッ ブ 抵 抗		
R83	RG006100	Carbon Resistor (chip)	1.0K 0.1 J	チ ッ ブ 抵 抗		
* R84	RG006160	Carbon Resistor (chip)	1.6K 0.1 J	チ ッ ブ 抵 抗		
* -87	RG006160	Carbon Resistor (chip)	1.6K 0.1 J	チ ッ ブ 抵 抗		
R88	RG009100	Carbon Resistor (chip)	1.0M 0.1 J	チ ッ ブ 抵 抗		
* R89	RG006160	Carbon Resistor (chip)	1.6K 0.1 J	チ ッ ブ 抵 抗		
* -92	RG006160	Carbon Resistor (chip)	1.6K 0.1 J	チ ッ ブ 抵 抗		
R97	RG005100	Carbon Resistor (chip)	100 0.1 J	チ ッ ブ 抵 抗		
R98	RG005270	Carbon Resistor (chip)	270 0.1 J	チ ッ ブ 抵 抗		
-101	RG005270	Carbon Resistor (chip)	270 0.1 J	チ ッ ブ 抵 抗		
R102	RG007270	Carbon Resistor (chip)	27K 0.1 J	チ ッ ブ 抵 抗		
-105	RG007270	Carbon Resistor (chip)	27K 0.1 J	チ ッ ブ 抵 抗		
R106	RG005100	Carbon Resistor (chip)	100 0.1 J	チ ッ ブ 抵 抗		
-109	RG005100	Carbon Resistor (chip)	100 0.1 J	チ ッ ブ 抵 抗		
* R110	RG003470	Carbon Resistor (chip)	4.7 0.1 J	チ ッ ブ 抵 抗		
* R111	RG003470	Carbon Resistor (chip)	4.7 0.1 J	チ ッ ブ 抵 抗		
R114	RG000000	Carbon Resistor (chip)	0 0.1 J	チ ッ ブ 抵 抗		
R115	RG000000	Carbon Resistor (chip)	0 0.1 J	チ ッ ブ 抵 抗		
R116	RG008470	Carbon Resistor (chip)	470K 0.1 J	チ ッ ブ 抵 抗		
R117	RG007100	Carbon Resistor (chip)	10K 0.1 J	チ ッ ブ 抵 抗		
R118	RG007100	Carbon Resistor (chip)	10K 0.1 J	チ ッ ブ 抵 抗		
R119	RG006220	Carbon Resistor (chip)	2.2K 0.1 J	チ ッ ブ 抵 抗		
R120	RG008100	Carbon Resistor (chip)	100K 0.1 J	チ ッ ブ 抵 抗		
R121	RG008470	Carbon Resistor (chip)	470K 0.1 J	チ ッ ブ 抵 抗		
R122	RG008100	Carbon Resistor (chip)	100K 0.1 J	チ ッ ブ 抵 抗		
R123	RG008100	Carbon Resistor (chip)	100K 0.1 J	チ ッ ブ 抵 抗		
R124	RG007100	Carbon Resistor (chip)	10K 0.1 J	チ ッ ブ 抵 抗		
R125	RG006470	Carbon Resistor (chip)	4.7K 0.1 J	チ ッ ブ 抵 抗		
-132	RG006470	Carbon Resistor (chip)	4.7K 0.1 J	チ ッ ブ 抵 抗		
R133	RG006430	Carbon Resistor (chip)	4.3K 0.1 J	チ ッ ブ 抵 抗		
-136	RG006430	Carbon Resistor (chip)	4.3K 0.1 J	チ ッ ブ 抵 抗		
* R137	RG005200	Carbon Resistor (chip)	200 0.1 J	チ ッ ブ 抵 抗		
* -144	RG005200	Carbon Resistor (chip)	200 0.1 J	チ ッ ブ 抵 抗		
R145	RG006430	Carbon Resistor (chip)	4.3K 0.1 J	チ ッ ブ 抵 抗		
-148	RG006430	Carbon Resistor (chip)	4.3K 0.1 J	チ ッ ブ 抵 抗		
R149	RG007100	Carbon Resistor (chip)	10K 0.1 J	チ ッ ブ 抵 抗		
* R150	RG007110	Carbon Resistor (chip)	11K 0.1 J	チ ッ ブ 抵 抗		
R151	RG000000	Carbon Resistor (chip)	0 0.1 J	チ ッ ブ 抵 抗		
-154	RG000000	Carbon Resistor (chip)	0 0.1 J	チ ッ ブ 抵 抗		
R155	RG006100	Carbon Resistor (chip)	1.0K 0.1 J	チ ッ ブ 抵 抗		
R156	RG005100	Carbon Resistor (chip)	100 0.1 J	チ ッ ブ 抵 抗		
-159	RG005100	Carbon Resistor (chip)	100 0.1 J	チ ッ ブ 抵 抗		
R160	RG006100	Carbon Resistor (chip)	1.0K 0.1 J	チ ッ ブ 抵 抗		
R161	RG008100	Carbon Resistor (chip)	100K 0.1 J	チ ッ ブ 抵 抗		
R162	RG005100	Carbon Resistor (chip)	100 0.1 J	チ ッ ブ 抵 抗		
R163	RG008100	Carbon Resistor (chip)	100K 0.1 J	チ ッ ブ 抵 抗		
R165	RG008100	Carbon Resistor (chip)	100K 0.1 J	チ ッ ブ 抵 抗		
-168	RG008100	Carbon Resistor (chip)	100K 0.1 J	チ ッ ブ 抵 抗		
R170	RG006220	Carbon Resistor (chip)	2.2K 0.1 J	チ ッ ブ 抵 抗		
R171	RG006220	Carbon Resistor (chip)	2.2K 0.1 J	チ ッ ブ 抵 抗		
R172	RG007120	Carbon Resistor (chip)	12K 0.1 J	チ ッ ブ 抵 抗		
R173	RG007120	Carbon Resistor (chip)	12K 0.1 J	チ ッ ブ 抵 抗		
R175	RG008100	Carbon Resistor (chip)	100K 0.1 J	チ ッ ブ 抵 抗		
-178	RG008100	Carbon Resistor (chip)	100K 0.1 J	チ ッ ブ 抵 抗		
R179	RG007100	Carbon Resistor (chip)	10K 0.1 J	チ ッ ブ 抵 抗		
-184	RG007100	Carbon Resistor (chip)	10K 0.1 J	チ ッ ブ 抵 抗		
R185	RG005150	Carbon Resistor (chip)	150 0.1 J	チ ッ ブ 抵 抗		
R186	RG005150	Carbon Resistor (chip)	150 0.1 J	チ ッ ブ 抵 抗		
R187	VC741700	Metal Oxide Film Resistor	4.7 1W J	酸化金属被膜抵抗		01
R188	VC741700	Metal Oxide Film Resistor	4.7 1W J	酸化金属被膜抵抗		01
* R189	RG004510	Carbon Resistor (chip)	51 0.1 J	チ ッ ブ 抵 抗		
* R190	RG004510	Carbon Resistor (chip)	51 0.1 J	チ ッ ブ 抵 抗		
R191	RG007100	Carbon Resistor (chip)	10K 0.1 J	チ ッ ブ 抵 抗		
* R192	RG007110	Carbon Resistor (chip)	11K 0.1 J	チ ッ ブ 抵 抗		
R193	RG007100	Carbon Resistor (chip)	10K 0.1 J	チ ッ ブ 抵 抗		

*: New Parts

RANK: Japan only

REF NO.	PART NO.	DESCRIPTION	部 品 名	REMARKS	QTY	RANK
* R194	RG007110	Carbon Resistor (chip)	11K 0.1 J	チ ッ プ 抵 抗		
R195	RG007100	Carbon Resistor (chip)	10K 0.1 J	チ ッ プ 抵 抗		
* R196	RG007110	Carbon Resistor (chip)	11K 0.1 J	チ ッ プ 抵 抗		
R197	RG007100	Carbon Resistor (chip)	10K 0.1 J	チ ッ プ 抵 抗		
* R198	RG007110	Carbon Resistor (chip)	11K 0.1 J	チ ッ プ 抵 抗		
R199	RG007100	Carbon Resistor (chip)	10K 0.1 J	チ ッ プ 抵 抗		
* R200	RG007110	Carbon Resistor (chip)	11K 0.1 J	チ ッ プ 抵 抗		
R201	RG007100	Carbon Resistor (chip)	10K 0.1 J	チ ッ プ 抵 抗		
* R202	RG007110	Carbon Resistor (chip)	11K 0.1 J	チ ッ プ 抵 抗		
R203	RG007100	Carbon Resistor (chip)	10K 0.1 J	チ ッ プ 抵 抗		
* R204	RG007110	Carbon Resistor (chip)	11K 0.1 J	チ ッ プ 抵 抗		
R205	RG007100	Carbon Resistor (chip)	10K 0.1 J	チ ッ プ 抵 抗		
* R206	RG007110	Carbon Resistor (chip)	11K 0.1 J	チ ッ プ 抵 抗		
R207	RG007100	Carbon Resistor (chip)	10K 0.1 J	チ ッ プ 抵 抗		
* R208	RG007110	Carbon Resistor (chip)	11K 0.1 J	チ ッ プ 抵 抗		
R209	RG008390	Carbon Resistor (chip)	390K 0.1 J	チ ッ プ 抵 抗		
* R210	VC755900	Metal Oxide Film Resistor	6.8 2W J	酸 化 金 属 被 膜 抵 抗		
* -212	VC755900	Metal Oxide Film Resistor	6.8 2W J	酸 化 金 属 被 膜 抵 抗		
R213	RG006100	Carbon Resistor (chip)	1.0K 0.1 J	チ ッ プ 抵 抗		
R214	RG006100	Carbon Resistor (chip)	1.0K 0.1 J	チ ッ プ 抵 抗		
R215	RG005100	Carbon Resistor (chip)	100 0.1 J	チ ッ プ 抵 抗		
* R216	RG007110	Carbon Resistor (chip)	11K 0.1 J	チ ッ プ 抵 抗		
R217	RG007100	Carbon Resistor (chip)	10K 0.1 J	チ ッ プ 抵 抗		
TR1	V7421700	Transistor (chip)	2SC3324 GR,BL	チ ッ プ ト ラ ン ジ ス タ		01
TR2	VV556500	Transistor	2SA1037AK Q,R,S	ト ラ ン ジ ス タ		01
TR3	VV556500	Transistor	2SA1037AK Q,R,S	ト ラ ン ジ ス タ		01
TR4	V2993500	Transistor	2SD1979 S,T	ト ラ ン ジ ス タ		01
-9	V2993500	Transistor	2SD1979 S,T	ト ラ ン ジ ス タ		01
* VR1	V8847100	Rotary Variable Resistor	C 100K RK09D113	ロ ー タ リ ー V R	MIC/LINE INPUT 3	
* VR2	V8847100	Rotary Variable Resistor	C 100K RK09D113	ロ ー タ リ ー V R	MIC/LINE INPUT 4	
* VR3	V8847100	Rotary Variable Resistor	C 100K RK09D113	ロ ー タ リ ー V R	MIC/LINE INPUT 1	
* VR4	V8847100	Rotary Variable Resistor	C 100K RK09D113	ロ ー タ リ ー V R	MIC/LINE INPUT 2	
* VR5	V8847100	Rotary Variable Resistor	C 100K RK09D113	ロ ー タ リ ー V R	MIC/LINE INPUT 5	
* VR6	V8847100	Rotary Variable Resistor	C 100K RK09D113	ロ ー タ リ ー V R	MIC/LINE INPUT 6	
* VR7	V8847100	Rotary Variable Resistor	C 100K RK09D113	ロ ー タ リ ー V R	MIC/LINE INPUT 7	
* VR8	V8847100	Rotary Variable Resistor	C 100K RK09D113	ロ ー タ リ ー V R	MIC/LINE INPUT 8	
VR9	V2345600	Rotary Variable Resistor	A 10.0K RK12L12C0	二 連 ロ ー タ リ ー V R	MONITOR/PHONES	02
ZD1	VU172200	Zener Diode	UDZS6.8BTE-17 6.8V	ツ ェ ナ ー ダイ オ ード		01
* AAX34680		Circuit Board	SUB-IDE	シ ー ト S U B - I D E	(V905480)(X2693C0)	
C601	UX145100	Ceramic Capacitor (chip)	0.1000 25V Z	チ ッ プ セ ラ		01
-604	UX145100	Ceramic Capacitor (chip)	0.1000 25V Z	チ ッ プ セ ラ		01
CN601	VO022100	Connector, FFC	52045 40P TE	F F C コ ネ ク タ		02
* CN602	V8140700	Connector Receptacle	A3C 50P TE	レ セ プ タ ク ル		05
CN603	V4805400	Connector	KX14-50K5D1 50P TE	基 板 対 基 板 接 続 コ ネ ク タ	First lot	05
* CN603	V5789200	Connector	KX14-50K5F1-E1000	基 板 対 基 板 接 続 コ ネ ク タ		05
* AAX34670		Circuit Board	SUB-LCD	シ ー ト S U B - L C D	(V905480)(X2693C0)	
C501	UX145100	Ceramic Capacitor (chip)	0.1000 25V Z	チ ッ プ セ ラ		01
C502	UX145100	Ceramic Capacitor (chip)	0.1000 25V Z	チ ッ プ セ ラ		01
C503	UR837100	Electrolytic Cap.	10.00 16.0V	ケ ミ コ ン		01
C504	UX145100	Ceramic Capacitor (chip)	0.1000 25V Z	チ ッ プ セ ラ		01
-506	UX145100	Ceramic Capacitor (chip)	0.1000 25V Z	チ ッ プ セ ラ		01
C508	UX145100	Ceramic Capacitor (chip)	0.1000 25V Z	チ ッ プ セ ラ		01
C509	UX145100	Ceramic Capacitor (chip)	0.1000 25V Z	チ ッ プ セ ラ		01
C512	UR837100	Electrolytic Cap.	10.00 16.0V	ケ ミ コ ン		01
-514	UR837100	Electrolytic Cap.	10.00 16.0V	ケ ミ コ ン		01
C515	UX145100	Ceramic Capacitor (chip)	0.1000 25V Z	チ ッ プ セ ラ		01
-517	UX145100	Ceramic Capacitor (chip)	0.1000 25V Z	チ ッ プ セ ラ		01
* CN501	V8930100	Connector, FFC	52271 22P SE	F F C コ ネ ク タ		
CN502	VV067600	Connector Base Post	M2426XXR 2P SE	コ ネ ク タ ベ ー ス ポ ス ト		01
* CN503	V9238300	Connector	52437-2791 27P 0.5	コ ネ ク タ P = 0 . 5		
* CN504	V9238300	Connector	52437-2791 27P 0.5	コ ネ ク タ P = 0 . 5		
CN506	--	Connector Assembly	GND L=60mm	束 線 G N D	(V988510)	
IC501	XD095A00	IC	UPC324G	I C	OP AMP	02
* IC502	X2411A00	IC	S1F76610M0B0	I C	DC-DC CONVERTER	
LD501	V6923300	LED	SLR-322MCT32	L E D	HDD	01
R501	RG005270	Carbon Resistor (chip)	270 0.1 J	チ ッ プ 抵 抗		
R504	RG008180	Carbon Resistor (chip)	180K 0.1 J	チ ッ プ 抵 抗		
-506	RG008180	Carbon Resistor (chip)	180K 0.1 J	チ ッ プ 抵 抗		

*: New Parts

RANK: Japan only

REF NO.	PART NO.	DESCRIPTION		部 品 名	REMARKS	QTY	RANK
R507	RG006470	Carbon Resistor (chip)	4.7K 0.1 J	チ ッ プ 抵 抗			
R508	RG008180	Carbon Resistor (chip)	180K 0.1 J	チ ッ プ 抵 抗			
* R510	RG004150	Carbon Resistor (chip)	15 0.1 J	チ ッ プ 抵 抗			
* -514	RG004150	Carbon Resistor (chip)	15 0.1 J	チ ッ プ 抵 抗			
R515	RG007100	Carbon Resistor (chip)	10K 0.1 J	チ ッ プ 抵 抗			
R516	RG006470	Carbon Resistor (chip)	4.7K 0.1 J	チ ッ プ 抵 抗			
R517	RG006100	Carbon Resistor (chip)	1.0K 0.1 J	チ ッ プ 抵 抗			
* R518	RG006200	Carbon Resistor (chip)	2.0K 0.1 J	チ ッ プ 抵 抗			
* R519	RG006200	Carbon Resistor (chip)	2.0K 0.1 J	チ ッ プ 抵 抗			
R520	RG007100	Carbon Resistor (chip)	10K 0.1 J	チ ッ プ 抵 抗			
* R521	RG006200	Carbon Resistor (chip)	2.0K 0.1 J	チ ッ プ 抵 抗			
* R522	RG006200	Carbon Resistor (chip)	2.0K 0.1 J	チ ッ プ 抵 抗			
* R523	RG008270	Carbon Resistor (chip)	270K 0.1 J	チ ッ プ 抵 抗			
R524	RG008180	Carbon Resistor (chip)	180K 0.1 J	チ ッ プ 抵 抗			
R525	RG007470	Carbon Resistor (chip)	47K 0.1 J	チ ッ プ 抵 抗			
R526	RG009100	Carbon Resistor (chip)	1.0M 0.1 J	チ ッ プ 抵 抗			
* TH501	V7962300	Thermistor (chip)	NCP18WF104J03RB	チ ッ プ サ ー ミ ス タ			
TR501	V7421700	Transistor (chip)	2SC3324 GR,BL	チ ッ プ ト ラ ン ジ ス タ			
TR502	VV556500	Transistor	2SA1037AK Q,R,S	ト ラ ン ジ ス タ			
TR503	VV556500	Transistor	2SA1037AK Q,R,S	ト ラ ン ジ ス タ			
* VR501	V8847300	Rotary Variable Resistor	B 100K RK09K113	ロ ー タ リ ー V R 1 連	LCD contrast		
*	V9115800	Hard Disk	IBM IC25N020ATCS04	H D D 2 5 - 2 0 G C S			
*	V8972700	LCD	F-51405GNY-LY	液 晶 デ ィ ス プ レ イ			

*: New Parts

RANK: Japan only

PROFESSIONAL AUDIO WORKSTATION

AW16G

CIRCUIT DIAGRAM

■ CONTENTS(目次)

BLOCK DIAGRAM(ブロックダイアグラム).....	3
CIRCUIT DIAGRAM(回路図)	
MAIN (002~006)	5
PN (002, 003)	10
SUB-AN (002~004)	12
SUB-LCD (005)	15
SUB-IDE (006)	16

Note: See parts list for details of circuit board component parts.

注：シートの部品詳細はパーツリストをご参照下さい。

■ BLOCK DIAGRAM (AW16G)

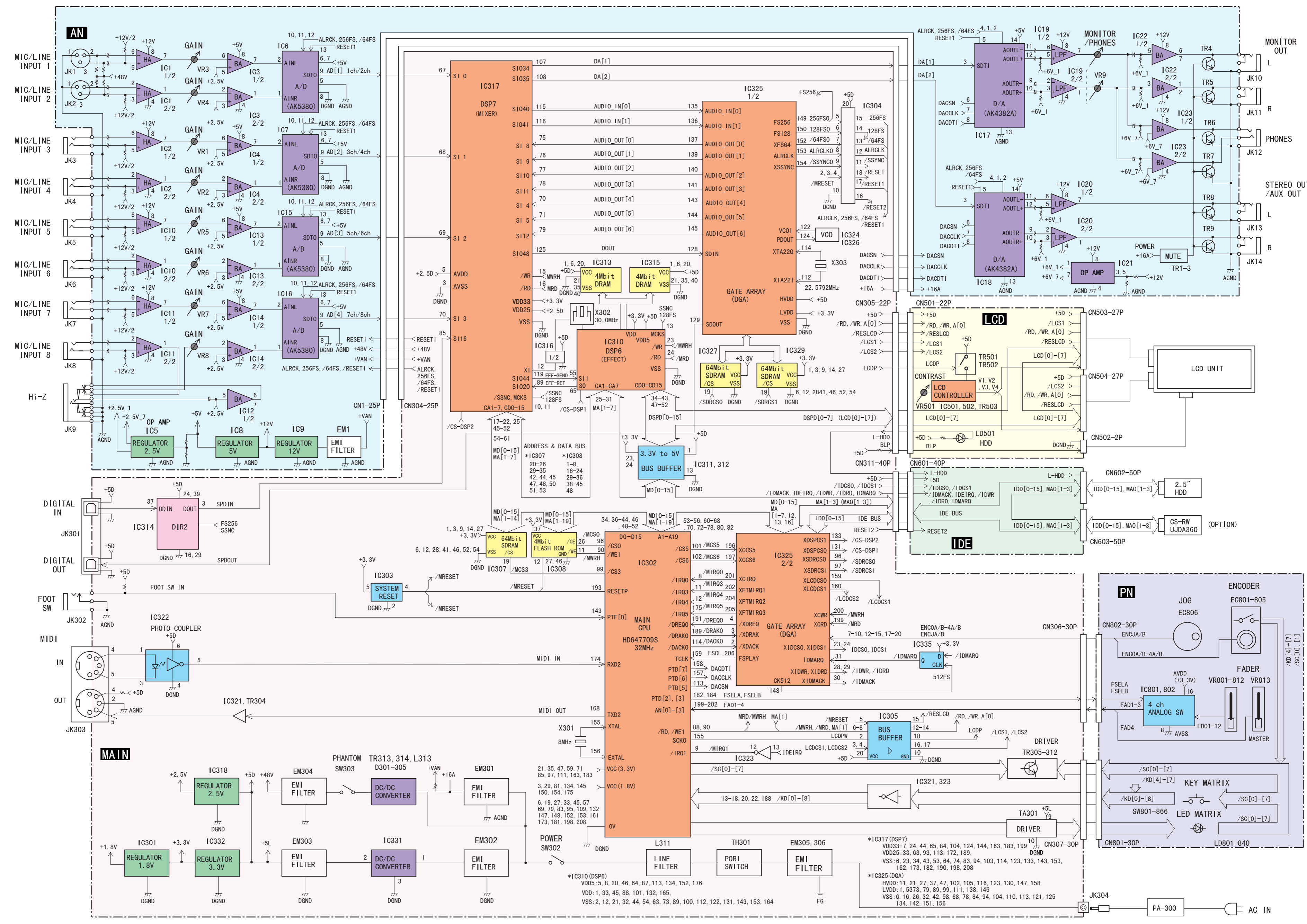

1
2
3
4
5
6
7
8
9
10
11
12
13
14
15
16
17

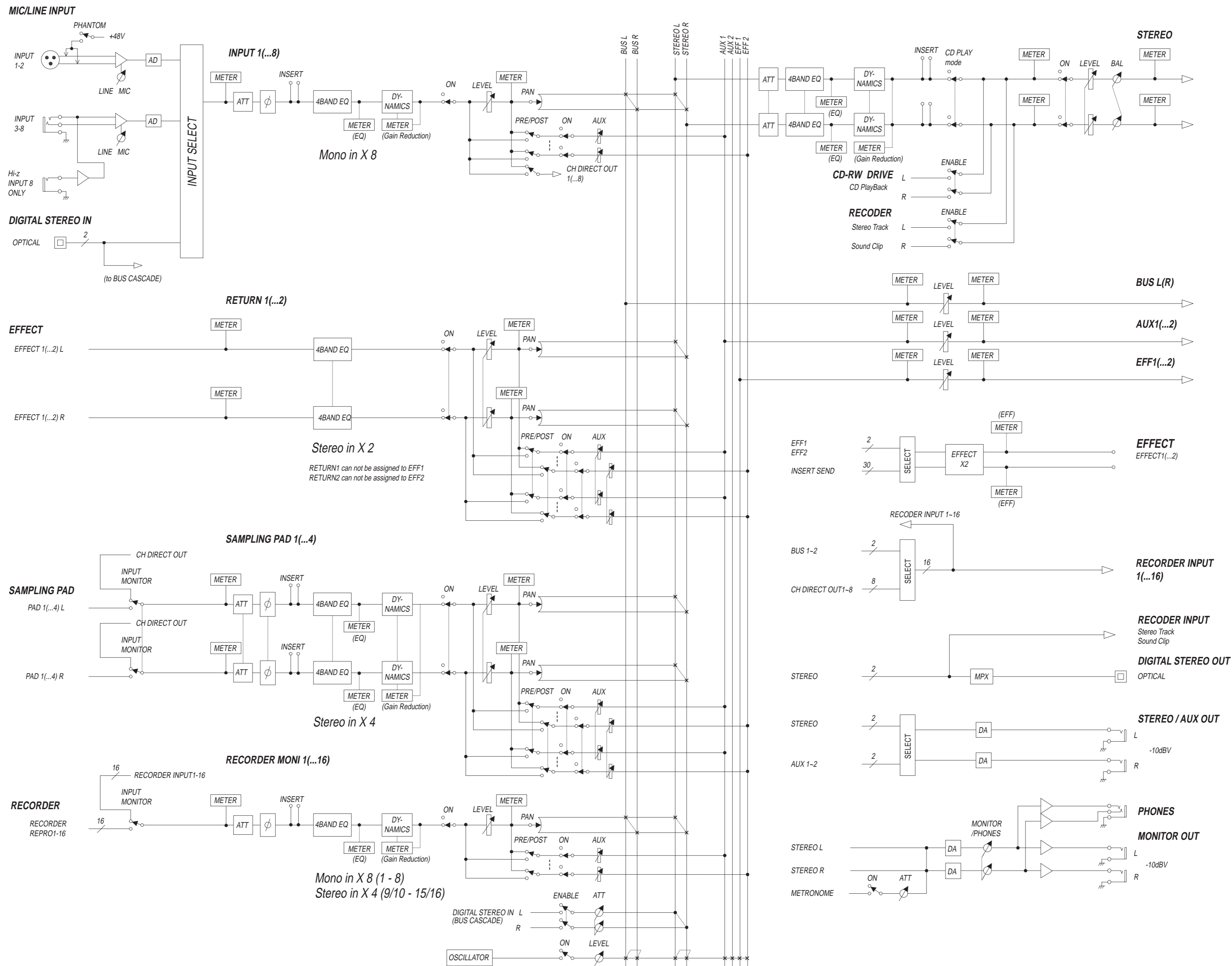

MAIN CIRCUIT DIAGRAM 002 (AW16G)

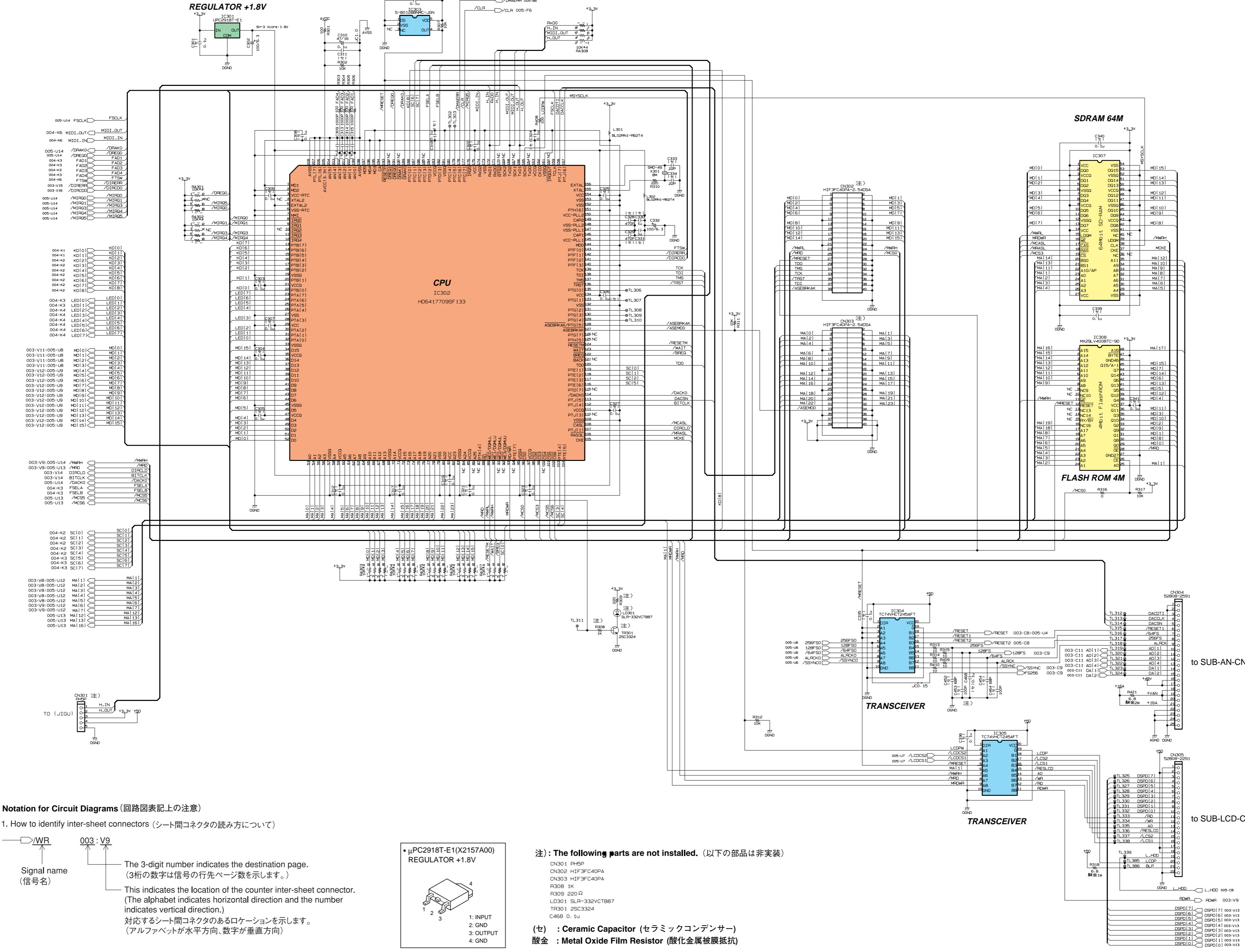

Notation for Circuit Diagrams (回路図表記上の注意)

1. How to identify inter-sheet connectors (シート間コネクタの読み方について)

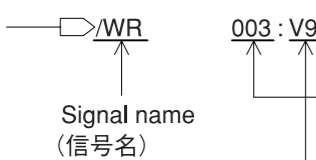

The 3-digit number indicates the destination page. (3桁の数字は信号の先ページ数を示します。)

This indicates the location of the counter inter-sheet connector. (The alphabet indicates horizontal direction and the number indicates vertical direction.)

対応するシート間コネクタのあるロケーションを示します。(アルファベットが水平方向、数字が垂直方向)

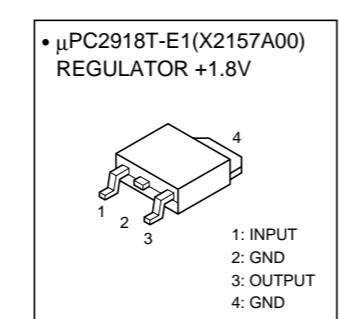

注: The following parts are not installed. (以下の部品は非実装)

- CN301 #H#P
- CN302 #H#F#C40PA
- CN303 #H#F#C40PA
- R308 1k
- R309 220Ω
- LD301 SLR-332VCTB87
- TR301 25C3324
- C468 0.1u

(セ) : Ceramic Capacitor (セラミックコンデンサー)
 酸金 : Metal Oxide Film Resistor (酸化金属被膜抵抗)

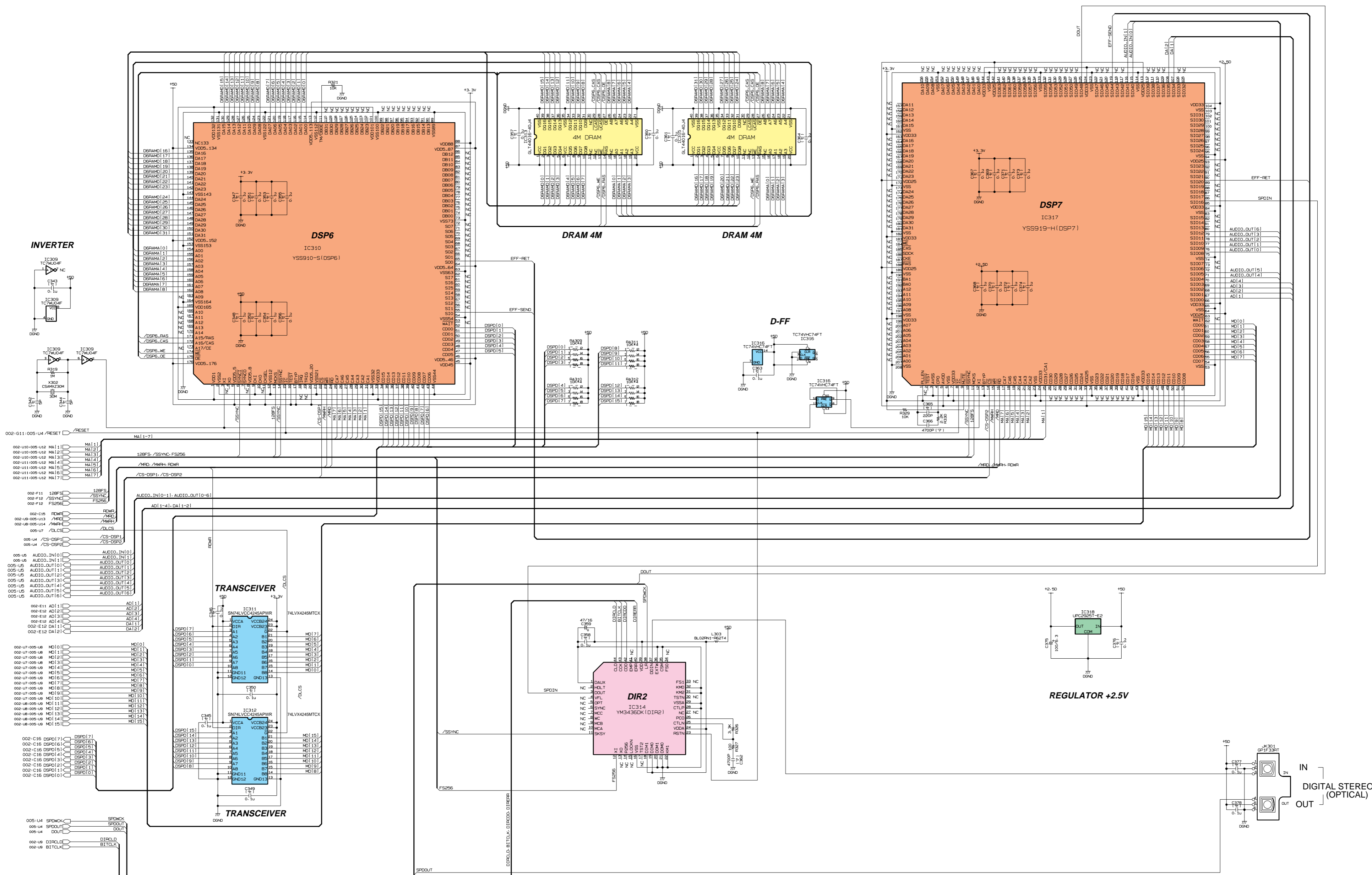

Notation for Circuit Diagrams (回路図表記上の注意)

- How to identify inter-sheet connectors (シート間コネクタの読み方について)
 - Signal name (信号名)
 - The 3-digit number indicates the destination page. (3桁の数字は信号の行先ページ数を示します。)
 - This indicates the location of the counter inter-sheet connector. (The alphabet indicates horizontal direction and the number indicates vertical direction.)
 - 対応するシート間コネクタのあるロケーションを示します。(アルファベットが水平方向、数字が垂直方向)

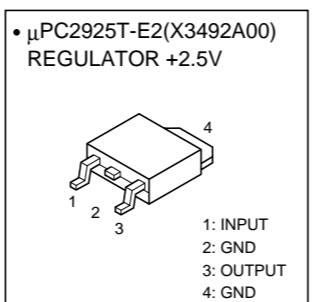

- (セ) : Ceramic Capacitor (セラミックコンデンサー)
- (マ) : Mylar Capacitor (マイラーコンデンサー)

MAIN CIRCUIT DIAGRAM 004 (AW16G)

AW16G

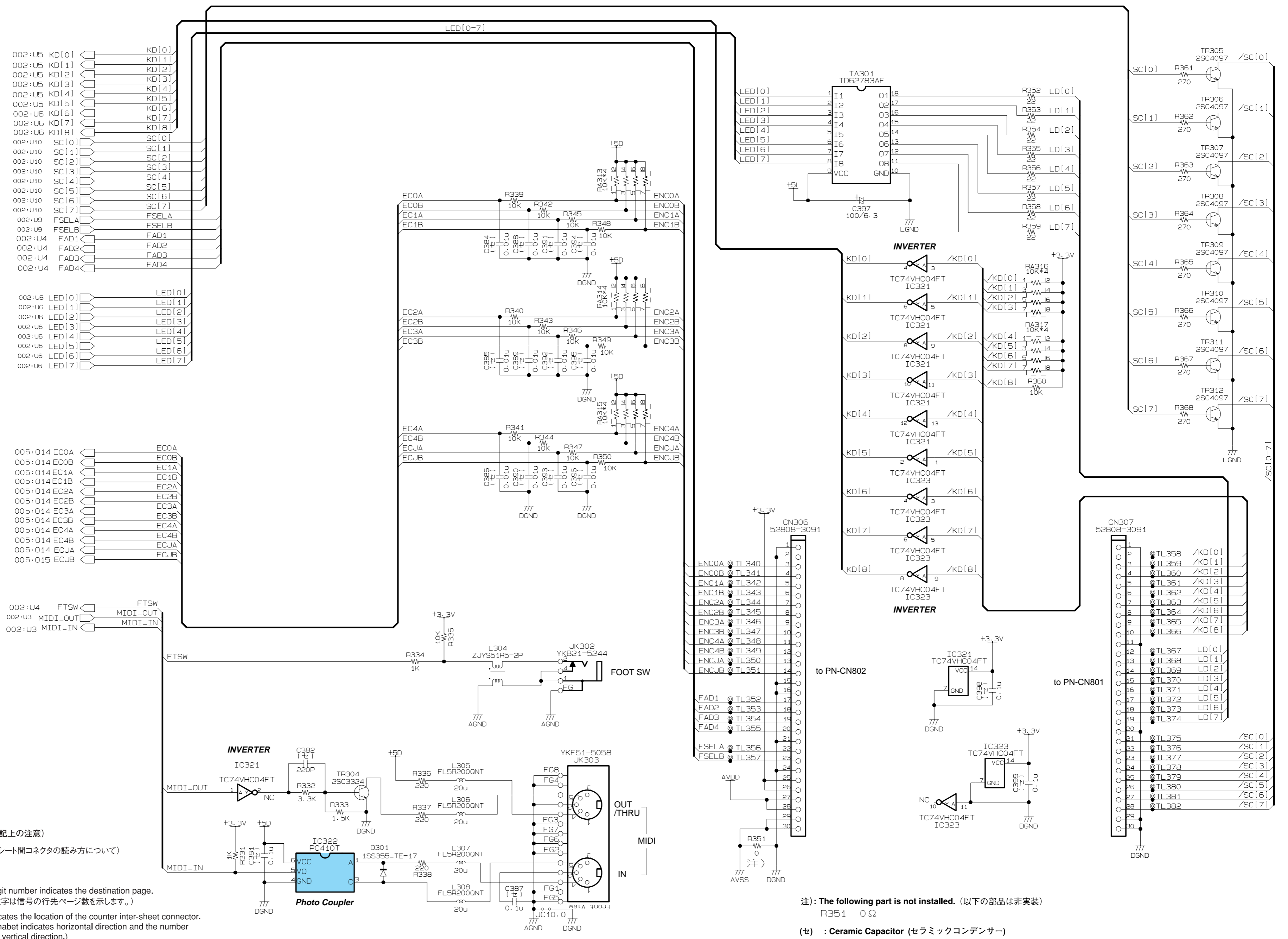

Notation for Circuit Diagrams (回路図表記上の注意)

1. How to identify inter-sheet connectors (シート間コネクタの読み方について)

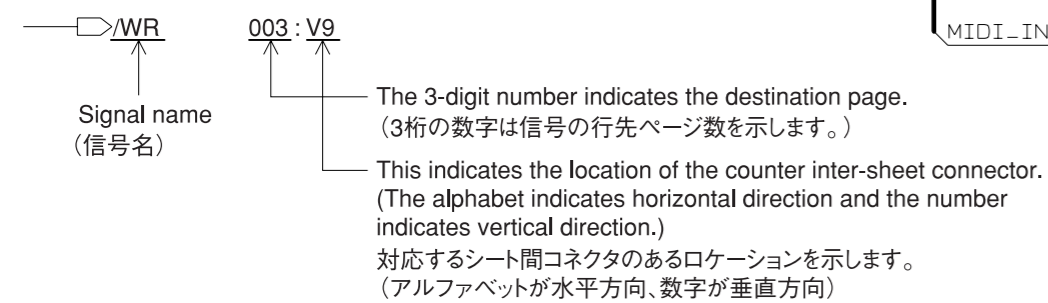

注) The following part is not installed. (以下の部品は非実装)
R351 0Ω
(セ) : Ceramic Capacitor (セラミックコンデンサー)

SDRAM 64M

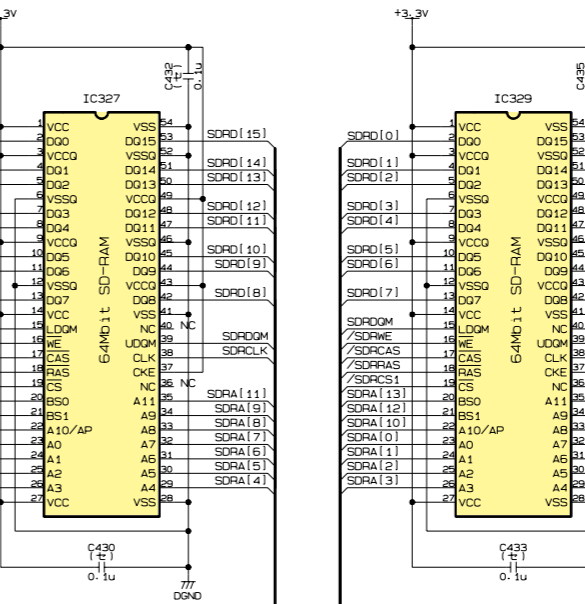

REGULATOR +5V

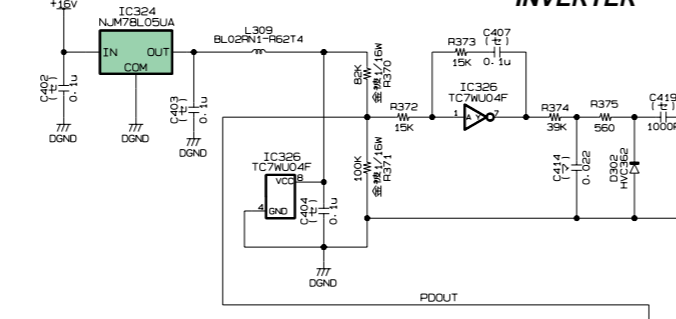

INVERTER

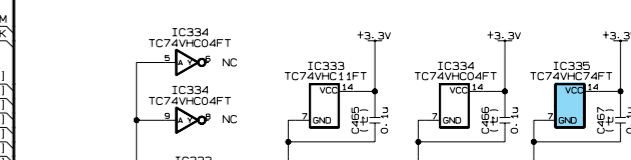
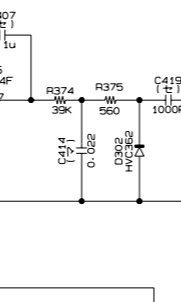

AND INVERTER

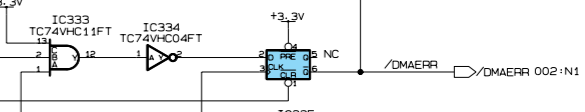

D-FF

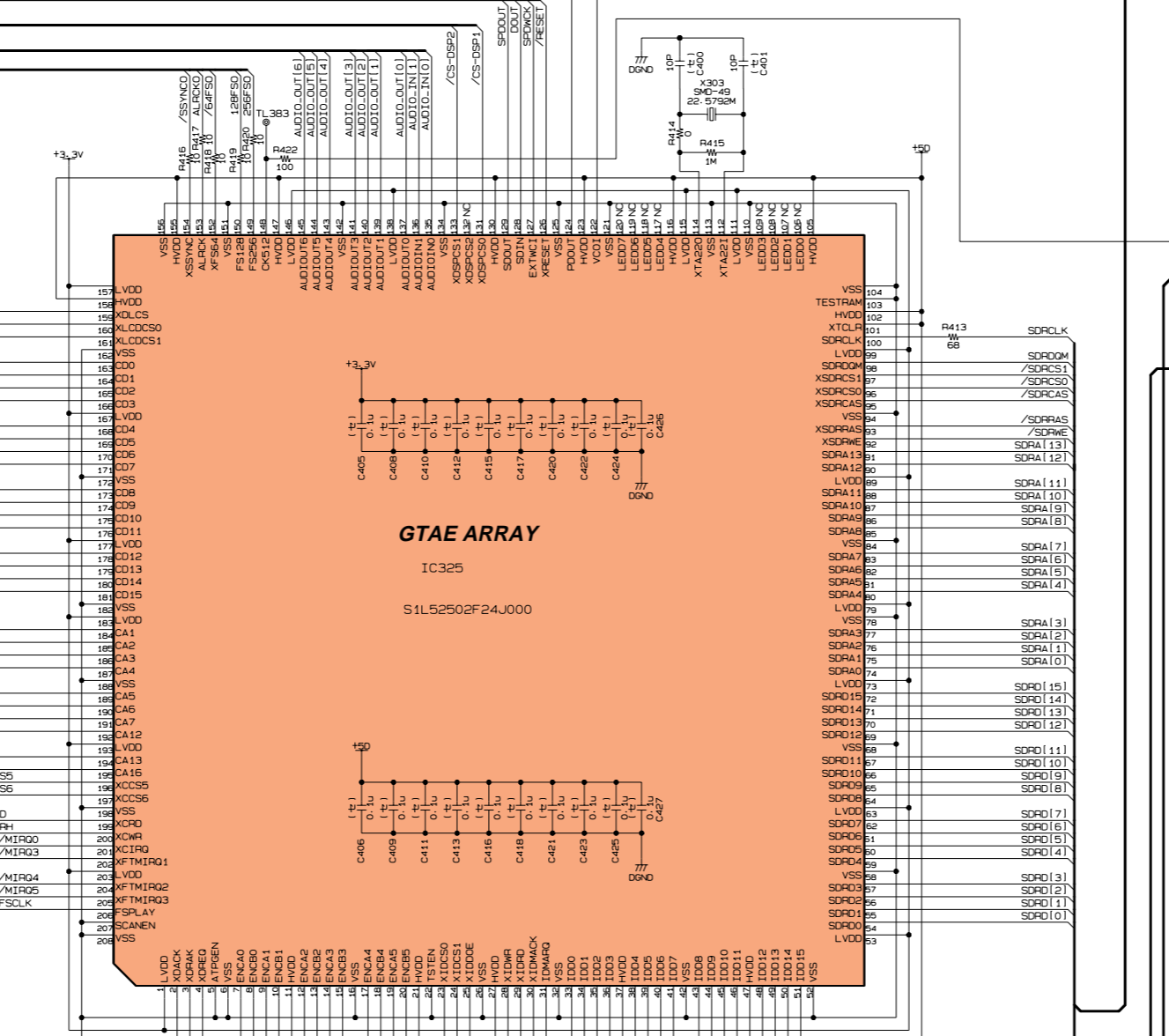

to SUB-IDE-CN601

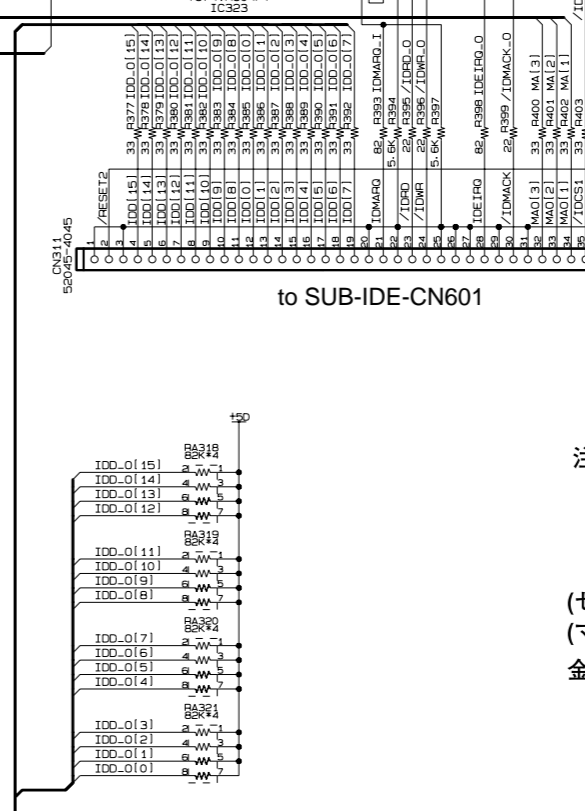

注: The following parts are not installed. (以下の部品は非実装)
CN308 HIF3H10P
CN309 HIF3H26P
CN310 HIF3H40P

(セ) : Ceramic Capacitor (セラミックコンデンサー)
(マ) : Mylar Capacitor (マイラーコンデンサー)
金被 : Metal Film Resistor (金属被膜抵抗)

Notation for Circuit Diagrams (回路図表記上の注意)

- 1. How to identify inter-sheet connectors (シート間コネクタの読み方について)
- Diagram showing a connector symbol with 'WR' and '003:V9'.
- Text: Signal name (信号名)
- Text: The 3-digit number indicates the destination page. (3桁の数字は信号の行先ページ数を示します。)
- Text: This indicates the location of the counter inter-sheet connector. (The alphabet indicates horizontal direction and the number indicates vertical direction.) 対応するシート間コネクタのあるロケーションを示します。(アルファベットが水平方向、数字が垂直方向)

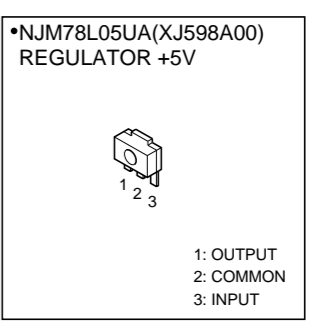

MAIN CIRCUIT DIAGRAM 006 (AW16G)

AW16G

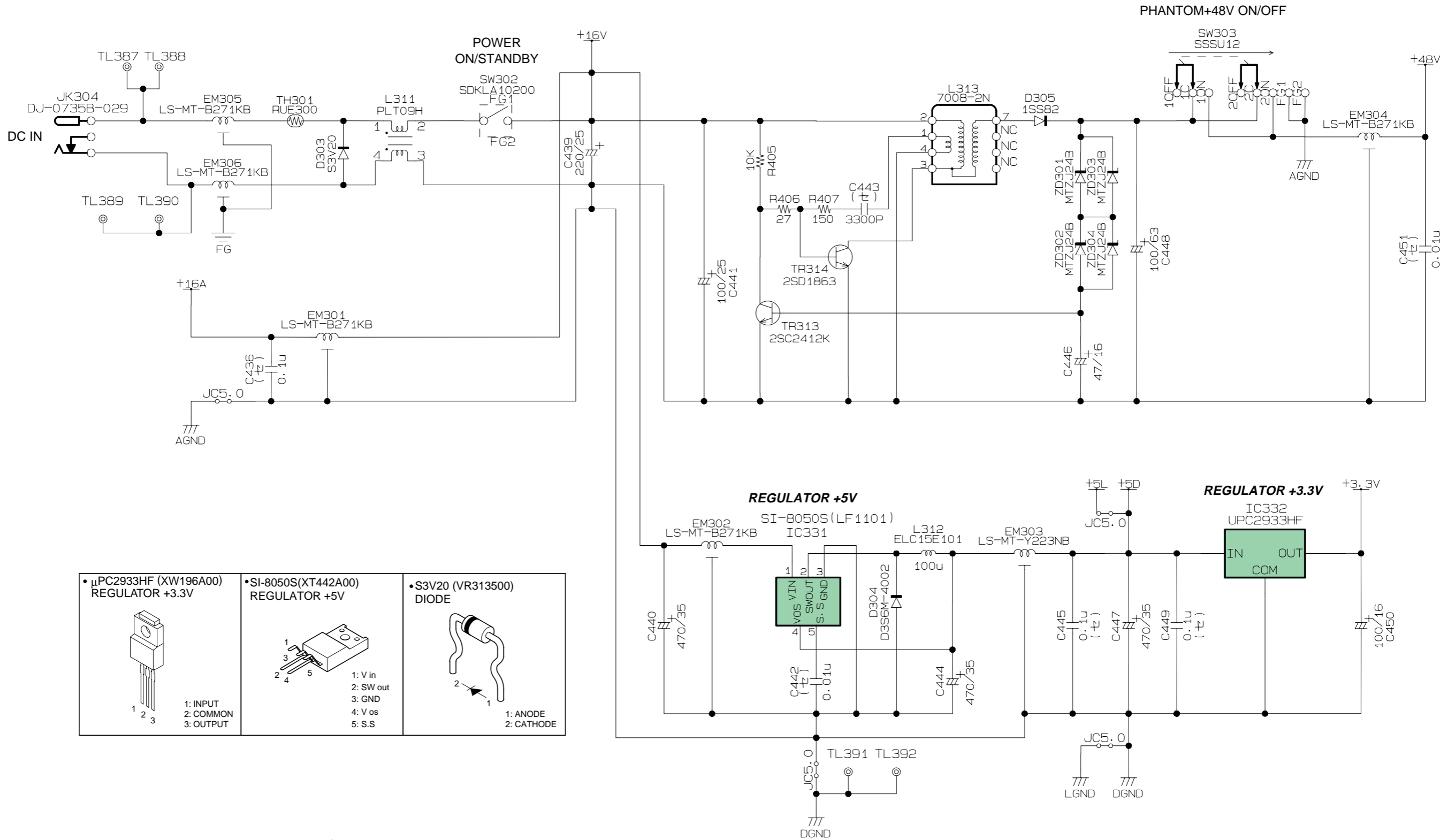

<p>• μPC2933HF (XW196A00) REGULATOR +3.3V</p> <p>1: INPUT 2: COMMON 3: OUTPUT</p>	<p>• SI-8050S (XT442A00) REGULATOR +5V</p> <p>1: V in 2: SW out 3: GND 4: V os 5: S.S</p>	<p>• S3V20 (VR313500) DIODE</p> <p>1: ANODE 2: CATHODE</p>
--	---	--

(セ) : Ceramic Capacitor (セラミックコンデンサー)

PN CIRCUIT DIAGRAM 002 (AW16G)

AW16G

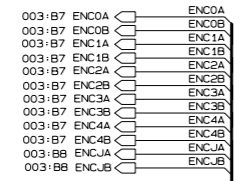
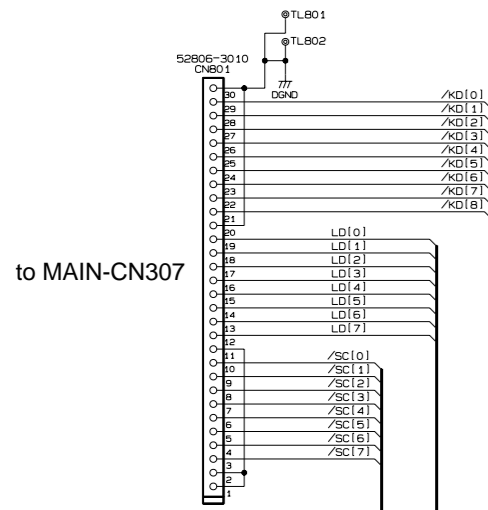

Notation for Circuit Diagrams (回路図表記上の注意)

1. How to identify inter-sheet connectors (シート間コネクタの読み方について)

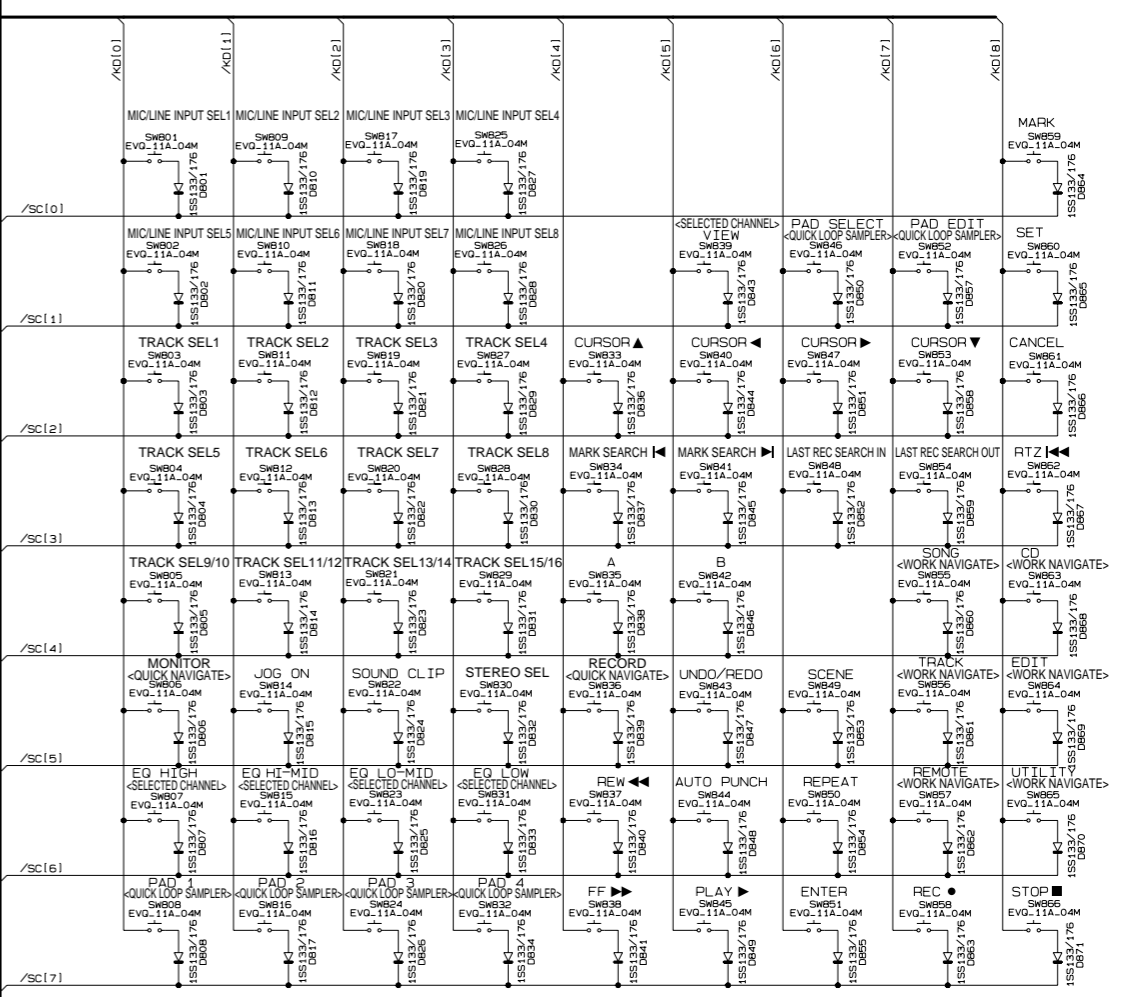
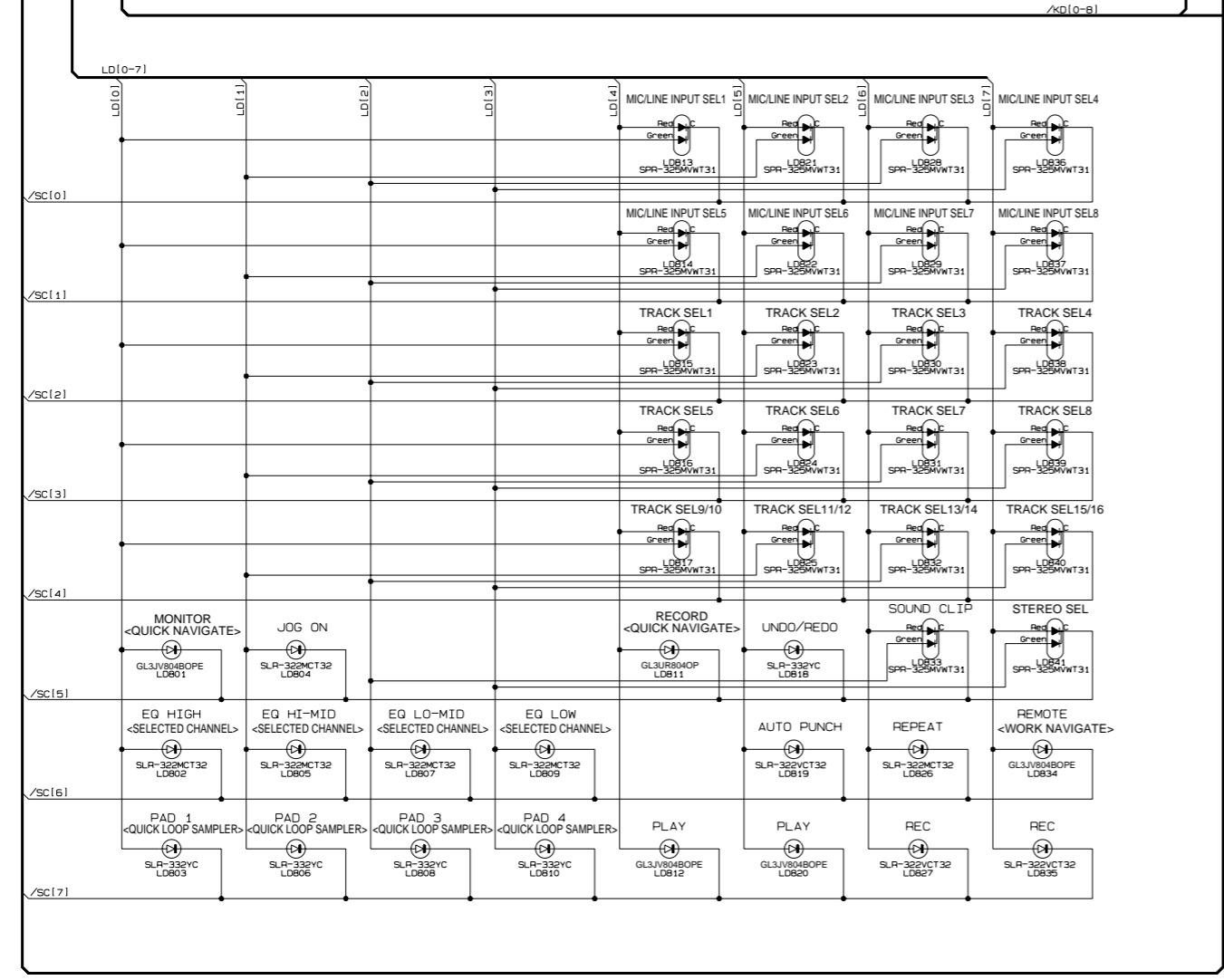
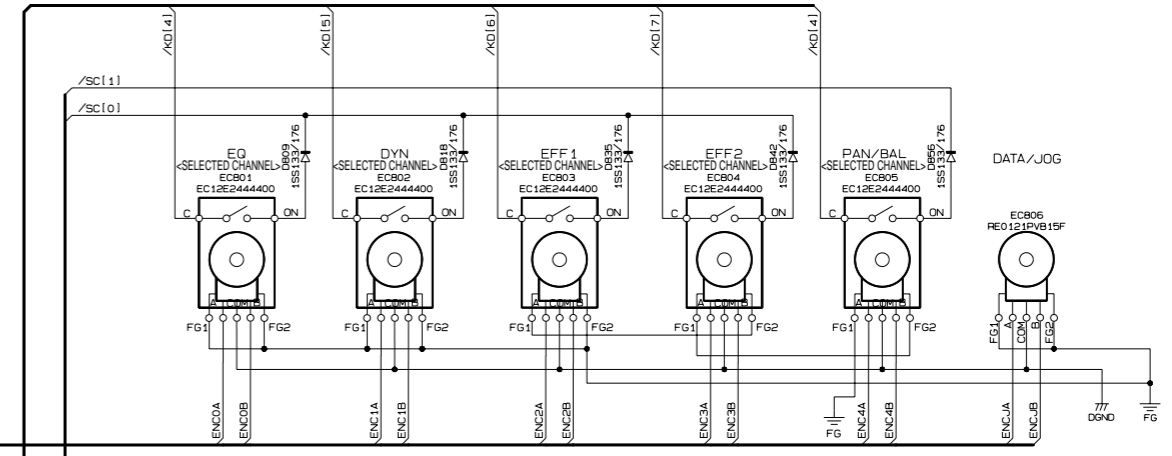
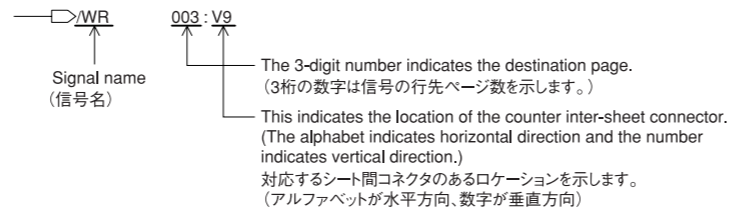

PN CIRCUIT DIAGRAM 003 (AW16G)

AW16G

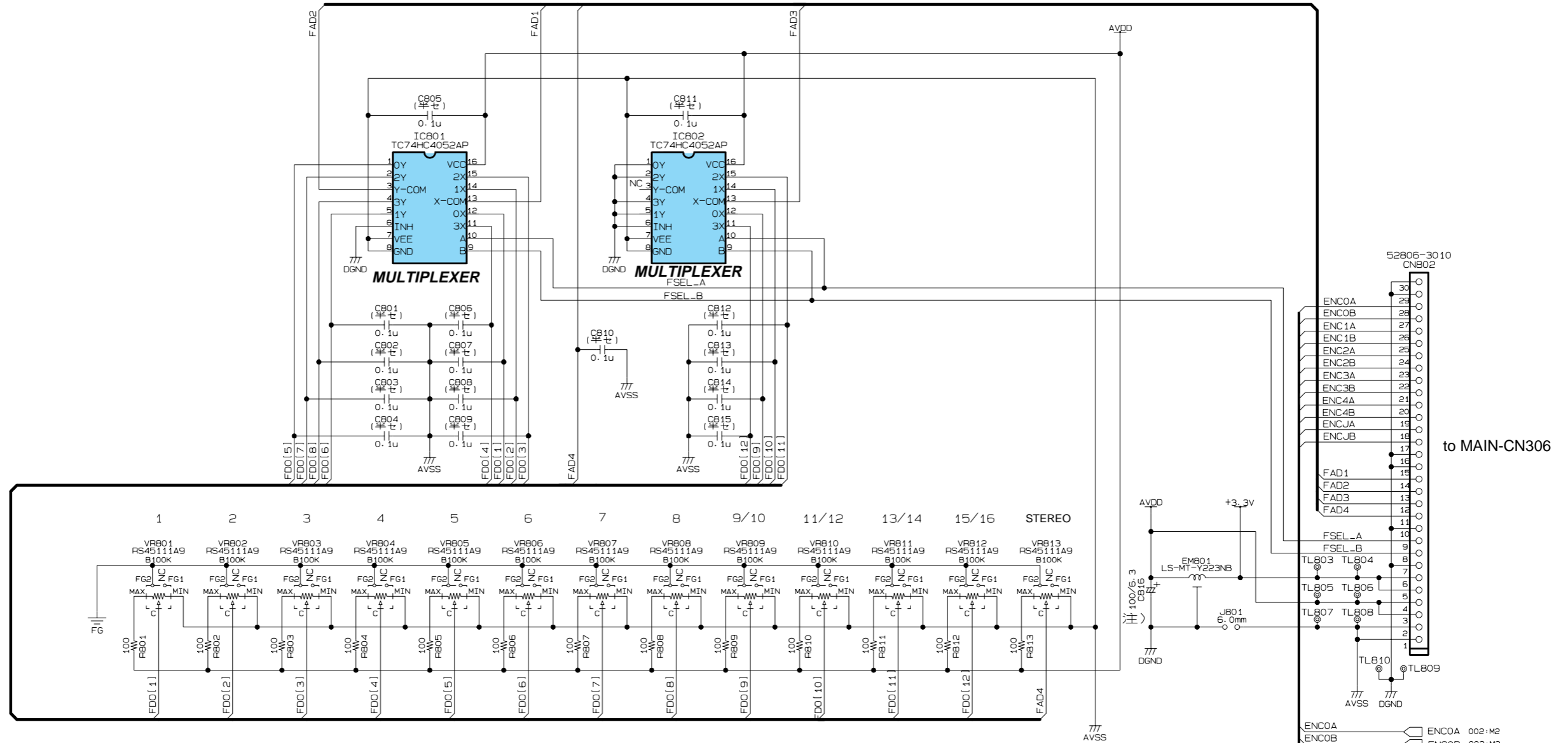

Notation for Circuit Diagrams (回路図表記上の注意)

1. How to identify inter-sheet connectors (シート間コネクタの読み方について)

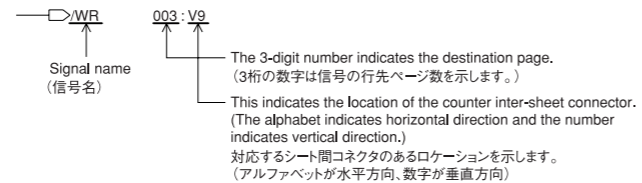

注: The following part is not installed. (以下の部品は非実装)

C816 100/6.3

(半セ) : Semiconductive Ceramic Capacitor (半導体セラミックコンデンサー)

ENCOA	ENCOA	002:M2
ENCOB	ENCOB	002:M2
ENC1A	ENC1A	002:M2
ENC1B	ENC1B	002:M2
ENC2A	ENC2A	002:M2
ENC2B	ENC2B	002:M2
ENC3A	ENC3A	002:M2
ENC3B	ENC3B	002:M2
ENC4A	ENC4A	002:M2
ENC4B	ENC4B	002:M2
ENCJA	ENCJA	002:M2
ENCJB	ENCJB	002:M3

■ SUB-AN CIRCUIT DIAGRAM 002 (AW16G)

AW16G

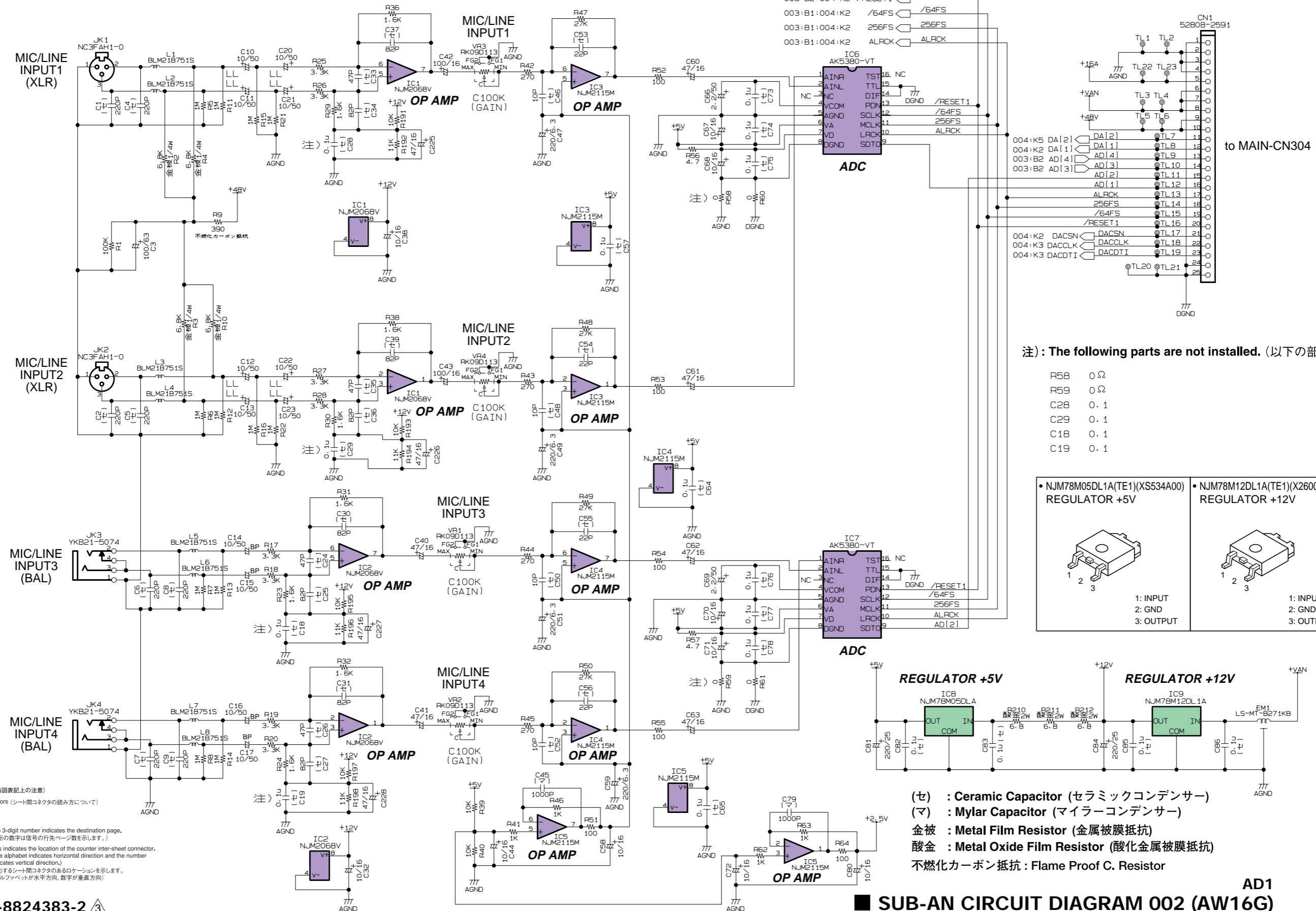

注) : The following parts are not installed. (以下の部品は非実装)

- R58 0 Ω
- R59 0 Ω
- C28 0.1
- C29 0.1
- C18 0.1
- C19 0.1

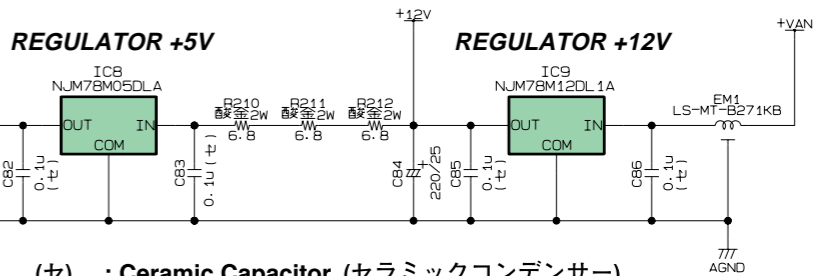
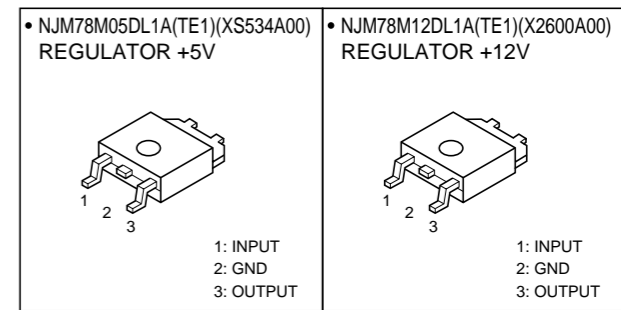

- (セ) : Ceramic Capacitor (セラミックコンデンサー)
- (マ) : Mylar Capacitor (マイラーコンデンサー)
- 金被 : Metal Film Resistor (金属被膜抵抗)
- 酸化金 : Metal Oxide Film Resistor (酸化金属被膜抵抗)
- 不燃化カーボン抵抗 : Flame Proof C. Resistor

Notation for Circuit Diagrams (回路図表記上の注意)
 1. How to identify inter-sheet connectors (シート間コネクタの読み方について)
 Signal name (信号名)
 The 3-digit number indicates the destination page. (3桁の数字は信号の行先ページ数を示します。)
 This indicates the location of the counter inter-sheet connector. (The alphabet indicates horizontal direction and the number indicates vertical direction.)
 対応するシート間コネクタのあるロケーションを示します。(アルファベットが水平方向、数字が垂直方向)

■ SUB-AN CIRCUIT DIAGRAM 003 (AW16G)

AW16G

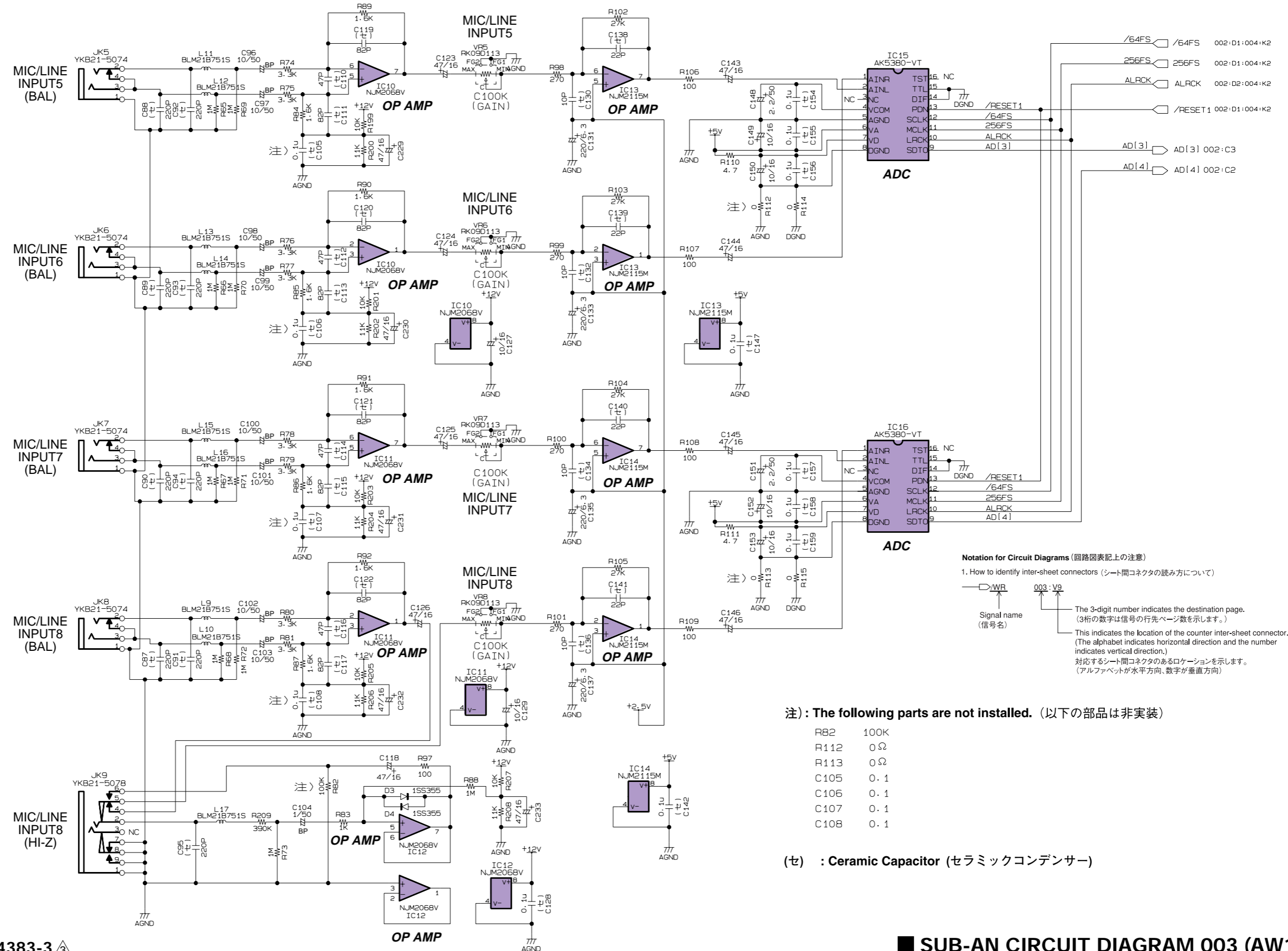

■ SUB-AN CIRCUIT DIAGRAM 004 (AW16G)

AW16G

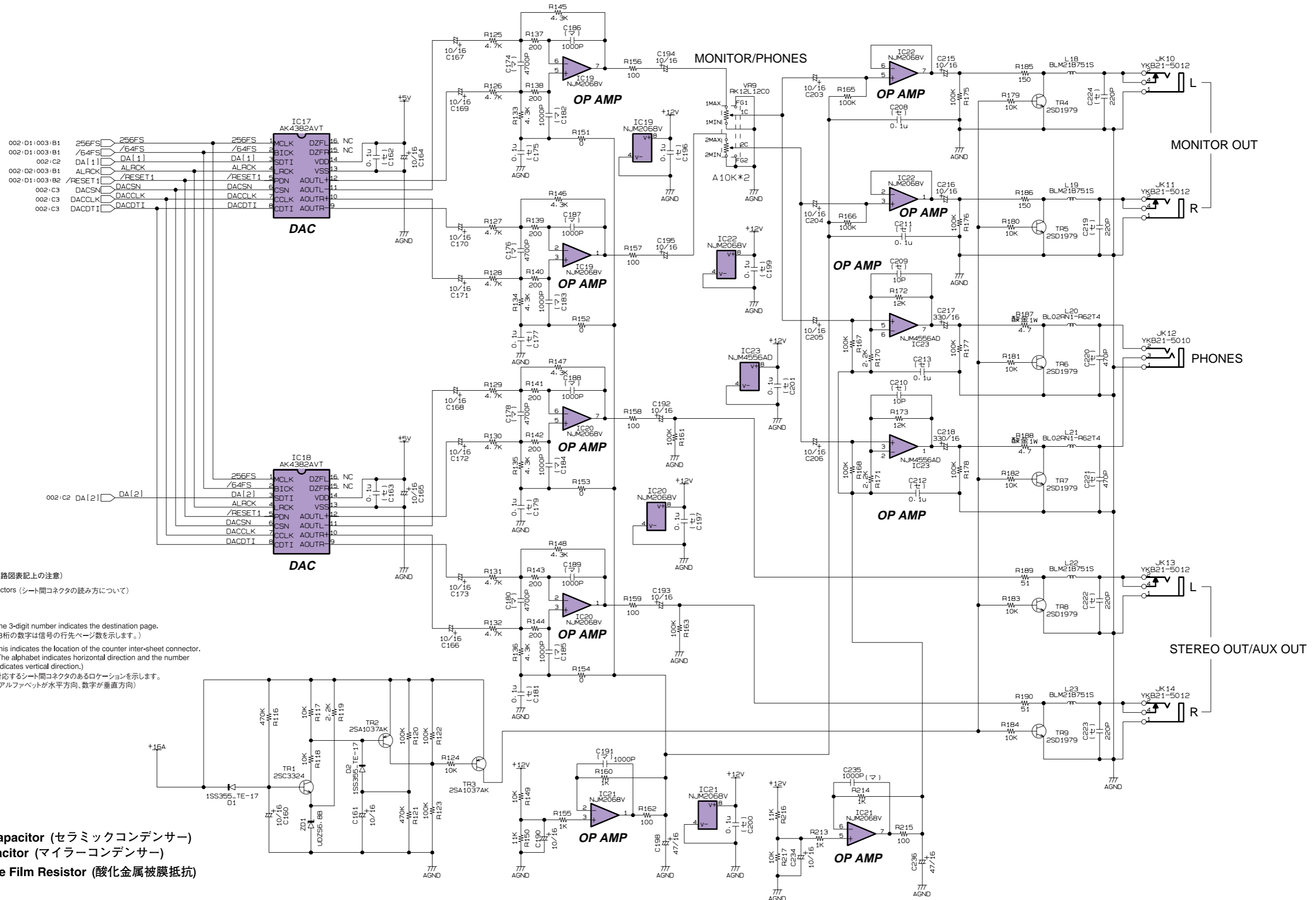

Notation for Circuit Diagrams (回路図表記上の注意)
 1. How to identify inter-sheet connectors (シート間コネクタの読み方について)

(セ) : Ceramic Capacitor (セラミックコンデンサー)
 (マ) : Mylar Capacitor (マイラーコンデンサー)
 酸金 : Metal Oxide Film Resistor (酸化金属被膜抵抗)

28CC1-8824383-4

DA ■ SUB-AN CIRCUIT DIAGRAM 004 (AW16G)

■ SUB-LCD CIRCUIT DIAGRAM 005 (AW16G)

AW16G

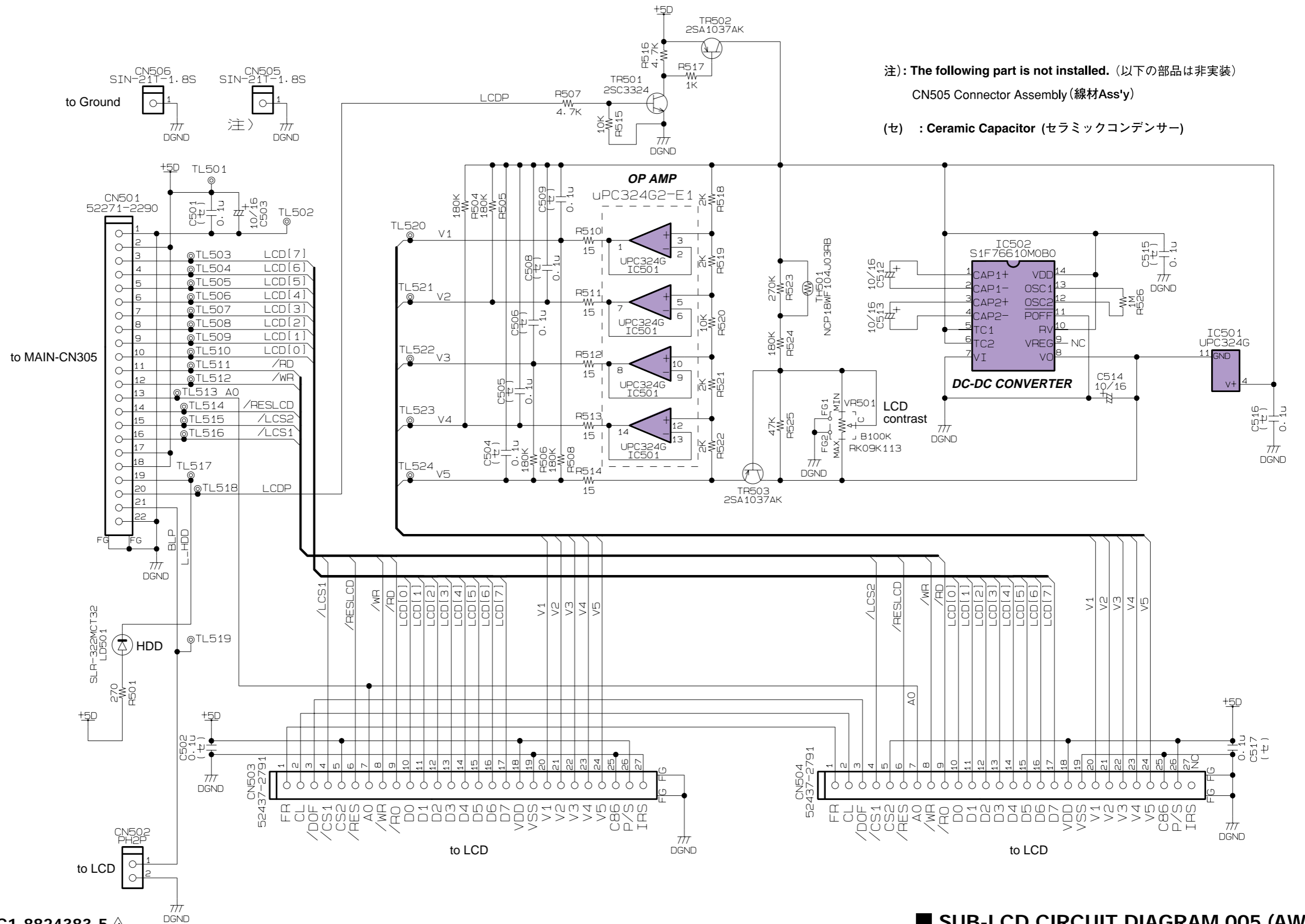

注) : The following part is not installed. (以下の部品は非実装)

CN505 Connector Assembly (線材Ass'y)

(セ) : Ceramic Capacitor (セラミックコンデンサー)

■ SUB-IDE CIRCUIT DIAGRAM 006 (AW16G)

AW16G

1

2

3

4

5

6

CN601
52045-4045

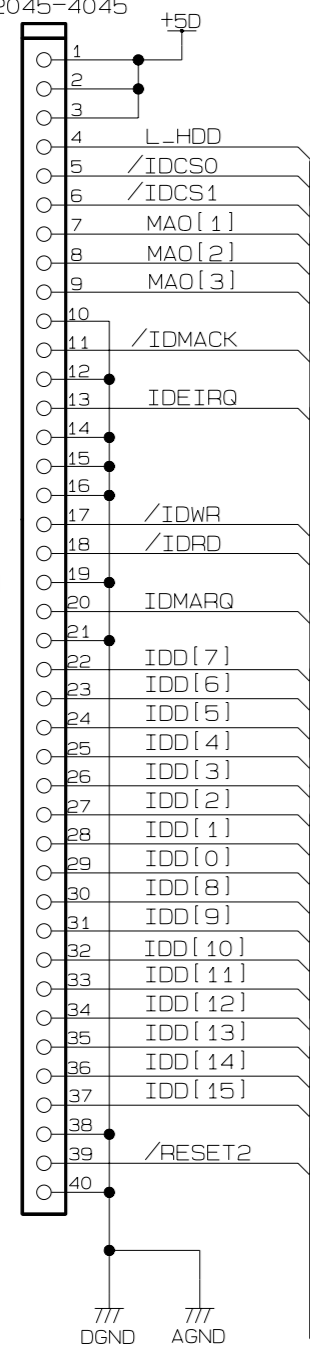

to MAIN-CN311

to HDD

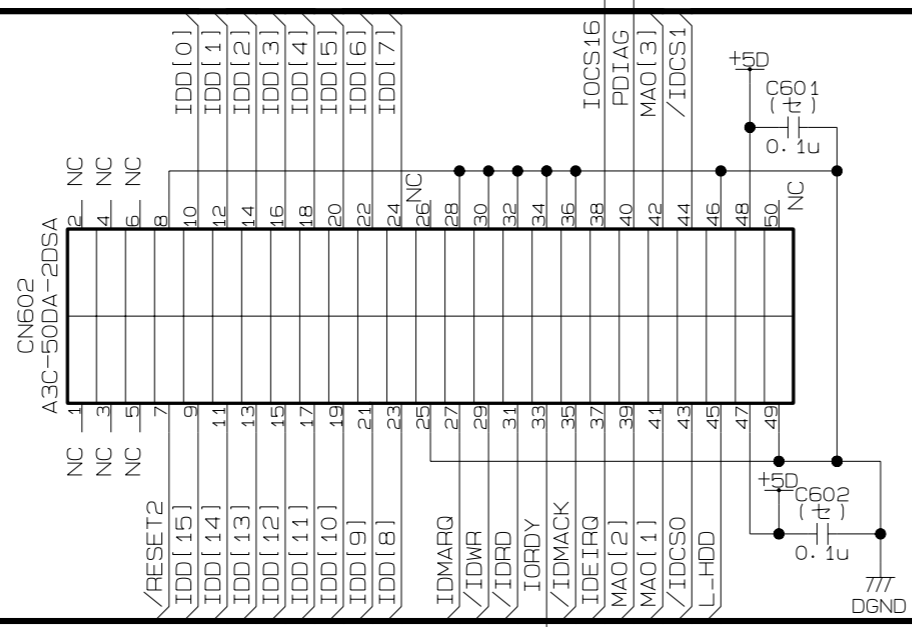

to CDRW

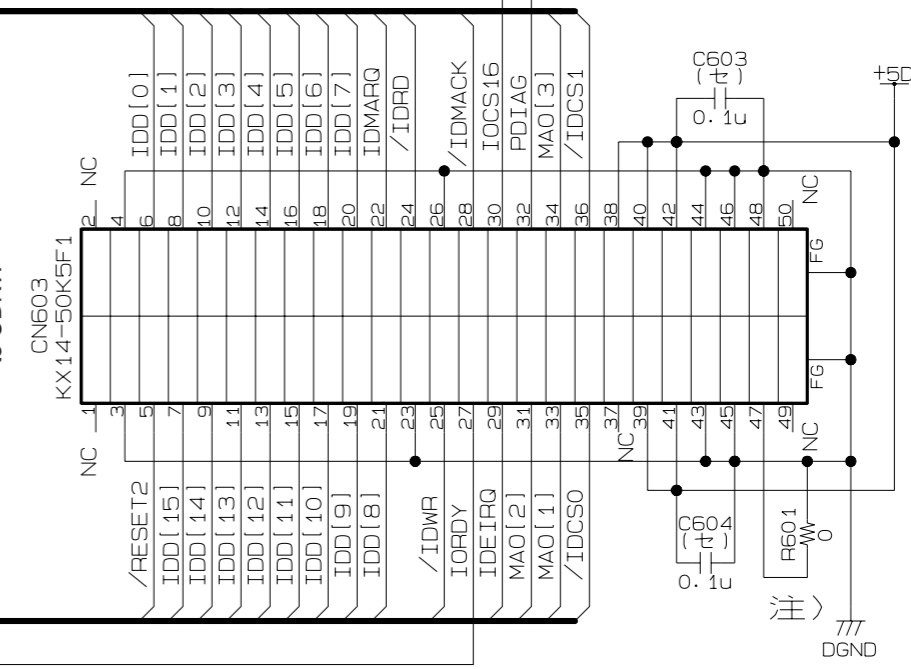

注) : The following part is not installed. (以下の部品は非実装)
R601 0Ω

(セ) : Ceramic Capacitor (セラミックコンデンサー)