

**Ich nehm's
mit vier Erwachsenen auf.**

**Der TRAUMELJOT.
Exklusiv, spaßig und sparsam.**



**CALIFORNIA.
Ein Penthouse auf vier Rädern.**



ELJOT.

**Der Aufsteiger, der mit allen
Wassern gewaschen ist.**





ICH BIN DER FESCHE JIPSY!

Die Jipsy und bin das verrückteste, vernünftigste, lustigste, sparsamste, der Welt. Ich bin das stadtauglichste Geländeauto und das Stadtauto. Wasserloch zu tief, kein Schnee zu hoch und können Sie alles anstellen. Den Dschungel abholen. Die Sahara durchqueren. erski oder ein Sofa vom der einen

Ich hei...
goldigste Au...
geländegängigste...
Mir ist kein Berg zu steil, kein...
keine Parklücke zu klein. Mit mir kö...
bezwingen oder Ihre Kinder von der Sch...
oder ein Dutzend Bierkästen vom Supermarkt ho...
Mir können Sie alles anhängen. Bootsanhänger, Motorradanhänger...
Flohmarkt.
Mir können Sie alles umbauen, anbauen oder aufbauen.
Armeeanhänger.
Mit schickem Coupédach, superbreiten Felgen, dicken Reifen, Kotflügelverbrei...
terungen, Seilwinde, Zusatzscheinwerfer oder Rammschutz.
Mir können Sie haben, wie Sie wollen.
Mit Kassettenscheinwerfer, CB-Funkgerät, Kühlbox, Gewehrständer, Fernglas, Kartenta...
Nur in einigen, wenigen Dingen bin ich immer ich. In meinem umweltfreundli...
chen, leisen, sauberen Motor. Mit vier Zylindern und obenliegender Nocken...
welle. Mit sechs bis acht Litern Sprit restlos zufrieden und in der 800 cm-...
Steuer- und 40 PS Versicherungs-Klasse sparsam wie ein Eselchen. Aber mit...
meinem zuschaltbaren Allradgetriebe auch kräftig wie ein Ackerpferd. Das bin...
ich. 3 Meter 17 kurz und 825 Kilo leicht. Und wenn ich vor Ihnen stehe und Sie...
sich nicht Hals über Kopf in mich verlieben, dann tut es bestimmt Ihre Frau.

Mein Händlermetz wächst täglich.
SUZUKI Deutschland
Ingolstädter Str. 61d
8000 München 46
nimmt vorerst
Bestellungen entgegen.

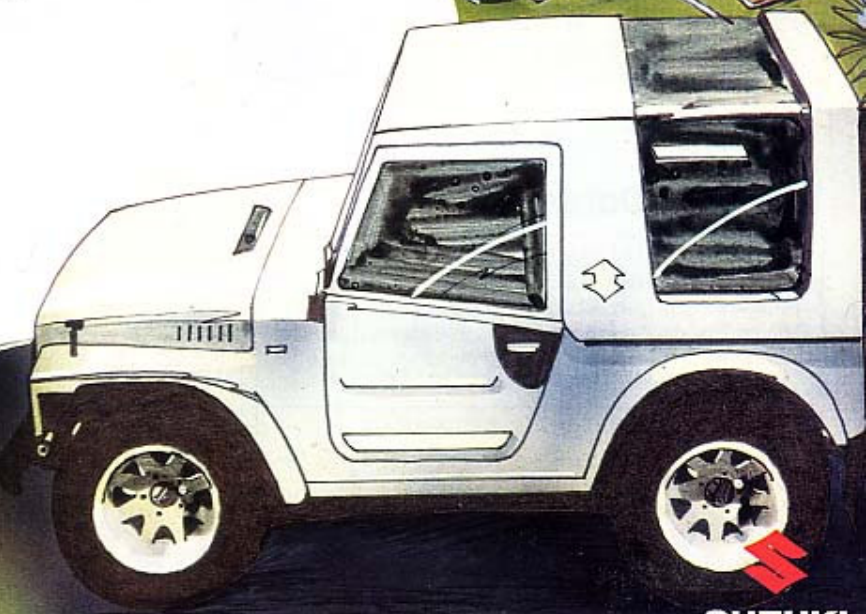

SUZUKI
DEUTSCHLAND

Das gibt's bald für mich:

Zubehör

Kühlbox, Suchscheinwerfer, Zusatzbenzin- und Wasserkannister, Radio, CB-Funkgerät, Rammerschutz, externe Anpflockhaken für Hunde, zusätzliche

Ösen für externe Befestigungen, Spezialhalterung für Reserverad und Kanister, Spezialanhänger, Canvas-Sonnensegel, Freizeitgepäck.



Zusatzscheinwerfer mit Schutzgitter



Schalensitze in Cordvelour, gelb



Jagdgewehr-Halterung



Radausschnitt mit Spezialfelgen und Reifen



Schalensitze in Kunstleder





Teppichboden, passend zu den Sitzen



Schalensitze in Cordvelour, blau



Reserveradhülle



Anhängekupplung



Sportgeräteträger



Frontpartie mit Anbauten



Abnehmbare Kartentasche



Lackierte Metallspeichenräder



Kofflügelverbreiterung



Hardtop

Technische Daten:

| | | | |
|--|---|--|--|
| Typ Typenbezeichnung: Leergewicht: Zul. Ges. Gewicht: Anhängelast: | Geländewagen mit Allradantrieb LJ 80 825 kg 1150 kg 600 kg gebremst (ungebremst wird noch festgelegt) | Vergaser Typ: | Mikuni 32 PHD |
| Motor Motorart: Zylinderanordnung: Kühlung: Bohrung: Hub: Hubraum: Verdichtung: Leistung: | Vierzylinder Viertakter, OHC in Reihe Wasserkühlung 62,0 mm 66,0 mm 797 ccm 8,7:1 29,4 kW/40 PS [DIN] bei 5500 U/min | Getriebe/Antrieb Zahl der Gänge: Allradantrieb: | 4 x 2 vorwärts 1 x 2 rückwärts zuschaltbar |
| | | Maße Länge: Breite: Radstand: Spurbreite: Bodenfreiheit: | 3170 mm 1395 mm 1930 mm 1200 mm 240 mm |

Technische Änderungen und Werte vorbehalten.

SUZUKI
Präzision für die Freizeit
 SUZUKI DEUTSCHLAND
 Ingolstädter Str. 61 d
 8000 München 46

SUZUKI LJ80



SUZUKI

LJ 80 Q · LJ 80 V

4x4
10x beter

1. **HANDIG**, met een draaistraal van slechts 4,9 m, een korte wielbasis en lichte besturing.
2. **KRACHTIG**, dankzij de robuuste 4-cilinder motor met bovenliggende nokkenas.
3. **LICHT** en toch degelijk.
4. **ROBUUST**, dank zij een stalen chassis.
5. **TERREINWAGEN**, dank zij de inschakelbare 4-wiel aandrijving, de minimum grondspeling van 24 cm en de grote wielen.
6. **VEELZIJDIG**, zowel op de weg als in het meest geaccidenteerde terrein.
7. **ECONOMISCH**, laag verbruik, weinig onderhoud.
8. **VERBAZINGWEKKEND**, met een klimvermogen tot 41°.
9. **BOEIEND**, zowel voor werk als voor avontuurlijke ontspanning.
10. **VOORDELIG**, bijzonder gunstig in prijs ten opzichte van zijn soortgenoten.

SUZUKI

ALL-ROUND TERREINWAGENS

LJ80Q



Alleen zijn uiterlijk doet U al dromen van het avontuurlijke. Heerlijk razen door de duinen, over het strand. Onbereikbare plaatsen zijn voor hem wél bereikbaar. Geen enkele hindernis houdt hem tegen. Maar even goed thuis op de autosnelweg. Het karakter van de LJ80 is taai, nooit opgevend. De canvaskap is in een oogwenk gemonteerd en even vlug weggeborgen. Weer of geen weer, niets kan U tegenhouden.

LJ80V



Deze gesloten versie is de ideale combinatie van personenwagen en terreinwagen. Zijn laadruimte is daarbij zeker niet te onderschatten. Vinnig en soepel op de gewone weg en buitengewoon krachtig en taai in het mulle zand, op hellingen en op modderige bospaden. Een 4 X 4 met tot nu toe ongekeerde mogelijkheden.

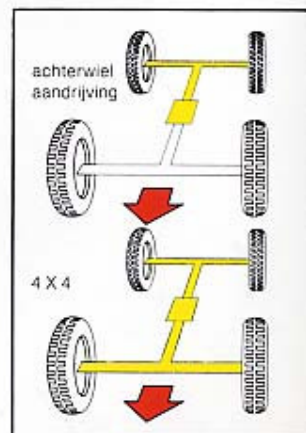

De LJ80 wordt aangedreven via alle vier wielen of via de achterwielen. De verhoudingen van de tussenbak: hoge gearing 1,563:1, lage gearing 2,571:1.

VINNIG EN SOEPEL

Een motor die weet wat er van hem gevraagd wordt

Een motor met veel kracht. En met veel uithoudingsvermogen. Ruim voldoende om in het gewone verkeer vlot mee te kunnen komen. Met een hoog koppel om de SUZUKI 4 X 4 door de moeilijkste omstandigheden te halen.

Een compact concept

Met zijn wielbasis van amper 1,93 m is de SUZUKI 4 X 4 uiterst compact. Met alle voordelen van dien: wegvast en hoogst manoeuvreerbaar, zelfs op de smalste bosspaden.



Interieur

Een functioneel en volledig instrumentenbord met meters en waarschuwingslampjes geeft alle nodige inlichtingen over het gebeuren onder de motorkap. Stuurslot en sigaretaansteker behoren tot de

standaarduitrusting, evenals een ruitwisser met twee snelheden en een elektrische sproeier op de voorruit. Tijdens het rijden op gewone wegen zult U verbaasd zijn over zijn rustig rijgedrag.



4 X 4

Ook hier treffen wij weer Suzuki's professionele aanpak. De bak met 4 gesynchroniseerde versnellingen met achterwielaandrijving, wordt aangevuld met een tussen bak met 2 verhoudingen, bediend door een aparte hendel. Daarmee schakelt U zowel de 4-wiel aandrijving als de hoge en lage gearing in.



EEN ECHT CHASSIS

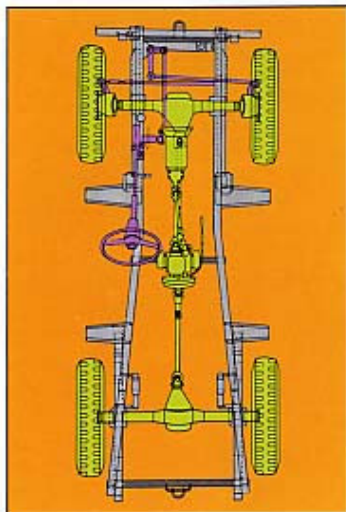

Met SUZUKI geen halve maatregelen... Maar één en al professionele aanpak. Dat merk je aan het chassis. Doosvormige langsliggers en buisvormige dwarsbalken, die zelfs op de meest oneffen terreinen niet vervormd worden. Even stoer en sterk is de vering. En het overbrengingssysteem dat tegen alles bestand is. De SUZUKI-terreinwagens werden trouwens onder de meest moeilijke omstandigheden getest. Omdat SUZUKI meester wil blijven van om het even welke situatie. De 4 X 4 SUZUKI werd trouwens niet alleen gebouwd voor de harde akte : ook in de stad staat hij zijn mannetje.

Uitrusting

De gesloten LJ 80 V is uitgerust met naar buiten klappende zijruiten en met een breed openzwaaiende derde deur. Bij de LJ 80 Q is het reservewiel op een draaiende arm gemonteerd. De benzinedop met slot is standaard.



DE MOTOR

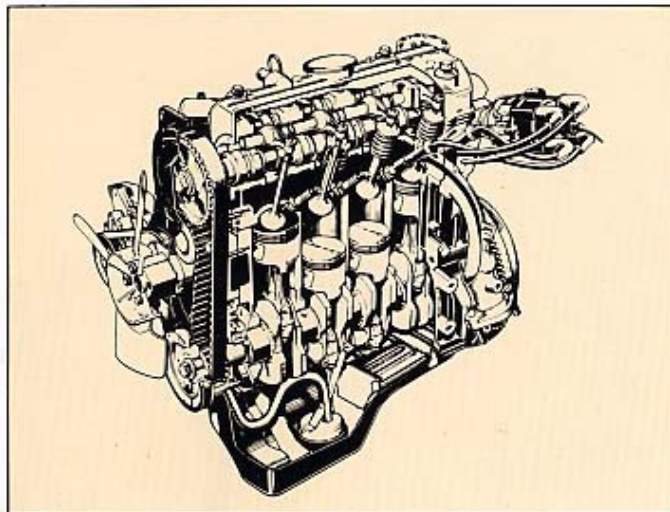

Een 4-takt 4-cilinder met waterkoeling... en met veel kracht. De bovenliggende nokkenas (hoog rendement) wordt aangedreven door een zeer geruisarme getande riem. De ruim bemeten krukas is vijf x gelagerd, voor maximale levensduur. Het motorblok met aluminium cilinderkop zorgt voor optimale koeling, wat

vooral belangrijk is in moeilijk terrein bij lage snelheid. Om dezelfde reden plaatste SUZUKI ook kleppen van een speciale legering met hoge warmtebestendigheid. Een vooruitstrevende, uitgekende constructie, die daarbij ook zuinig is... Een mijlpaal in de familie van de terreinwagens.



Technische gegevens LJ 80 Q/LJ 80 V

Motor

| | |
|-----------------------|---|
| Plaatsing: | voor, overlings |
| Cilinders: | 4 |
| Cilinderinhoud: | 797 cm ³ |
| Boring: | 62 mm |
| Slag: | 66 mm |
| Compressieverhouding: | 8,7 op 1 |
| Max. vermogen: | 30,2 kW (41 pk) bij 5500 omw./min (DIN) |
| Max. koppel: | 60 Nm (6,1 Kgm) bij 3500 omw./min. (DIN) |
| Koeling: | vloeistof |
| Koelsysteem: | gesloten |
| Nokkenas: | 1, bovenliggend |
| Nokkenasaandrijving: | getande riem |
| Krukaslagers: | 5 |
| Brandstof: | normale benzine |
| Dynamo: | wisselstroom, 12 V, 420 W, |
| Batterij: | 12 V, 35 Ah. |

Transmissie

| | |
|-------------------------|--|
| Aandrijving: | achterwielen (weg) of vier wielen (terrein) |
| Plaats versnellingsbak: | hoge en lage gearing |
| Overbrengingsverh.: | achter motorblok |

| | |
|-----------------|------------|
| 1e versnelling: | 3,835 op 1 |
| 2e versnelling: | 2,359 op 1 |
| 3e versnelling: | 1,543 op 1 |
| 4e versnelling: | 1 op 1 |
| Achteruit: | 4,026 op 1 |
| Differentieel: | 4,556 op 1 |
| Tussenbak hoog: | 1,563 op 1 |
| laag: | 2,571 op 1 |

Onderstel, Carrosserie

| | |
|-------------------------|--|
| Voorwielophanging: | starre as met bladveren |
| Achterwielophanging: | starre as met bladveren |
| Schokdempers: | teleskopisch rondom |
| Remmen voor: | trommels |
| Remmen achter: | trommels |
| Gescheiden remcircuits: | voor/achter |
| Handrem: | op transmissie-as, handbediend |
| Plaats handrem: | centraal op de vloer |
| Banden: | diagonaal, 6.00 - 16 - 4 PR (optional: 195 SR 15 radiaal) |
| Besturing: | kogelkringloop |

Maten, Gewichten, Inhouden

| | |
|---------------------------------------|-------------------------|
| Lengte: | 317 cm |
| Breedte: | 139,5 cm |
| Hoogte (onbelast): | 168,5 cm |
| Wielbasis: | 193 cm |
| Spoorbreedte voor: | 119 cm |
| Spoorbreedte achter: | 120 cm |
| Draaicirkel: | 9,8 m |
| Leeg gewicht: | 790 kg (softtop 762 kg) |
| Max. totaal gewicht: | 1140 kg |
| Max. aanhanger gewicht (ongeremd): | 395 kg |
| Max. aanhanger gewicht (geremd): | 750 kg |
| Inhoud brandstoftank: | 40 l |
| Inhoud motorcarter: | 3 l |
| Inhoud koelsysteem: | 3,8 l |

Service en Onderhoud

| | |
|----------------------|------------------------------------|
| Motorolie verversen: | elke 10.000 km of 6 maanden |
| Type motorolie: | SAE 10 W 40 |
| Servicebeurten: | elke 10.000 km |
| Garantie: | 12 maanden zonder km- beperking |



DEALER

buninga saab suzuki
hogelandsweg 95
6545 AB nijmegen, 774994

IMPORTEUR VOOR NEDERLAND :

B.V. NIMAG

Reedijk 9 3274 KE Heinenoord
Telefoon 01862-3500